

E-325

E-425 • SB-E-425 • SC-E-425 • S-425 • E-435

EP-325 • EP-325 STEALTH

EP-425 • EP-425 STEALTH • EP-435 • SP-425 • SP-435

## Manual del usuario (GN)

Guarde este manual del usuario para poder consultarlo en el futuro, léalo íntegramente y, si tiene alguna duda, póngase en contacto con nosotros hoy mismo.



### REGÍSTRESE HOY MISMO

Registre su asador de gas y reciba contenidos especiales que le permitirán convertirse en el héroe de cualquier reunión. Escanee el código QR o regístrese en línea en [weber.registria.com](http://weber.registria.com)

## Información importante sobre seguridad

Los avisos encabezados por las palabras **PELIGRO**, **ADVERTENCIA** y **PRECAUCIÓN** se emplean a lo largo de este manual del usuario para resaltar información crítica e importante. Lea y respete tales avisos para garantizar la seguridad durante el uso y evitar posibles daños materiales. Dichos avisos se describen a continuación.

⚠ **PELIGRO:** Indica una situación peligrosa que, de no evitarse, *provocará muertes o lesiones graves.*

⚠ **ADVERTENCIA:** Indica una situación peligrosa que, de no evitarse, *puede provocar muertes o lesiones graves.*

⚠ **PRECAUCIÓN:** Indica una situación peligrosa que, de no evitarse, *puede provocar lesiones leves o moderadas.*

SOLO APTO PARA EL USO AL AIRE LIBRE.

LEA LAS INSTRUCCIONES ANTES DE USAR EL APARATO (ASADOR).

AVISO PARA EL INSTALADOR: Entregue estas instrucciones al consumidor.

AVISO PARA EL CONSUMIDOR: Guarde estas instrucciones para poder consultarlas en el futuro.

### ⚠ PELIGRO

Si percibe olor a gas:

- Interrumpa el suministro de gas al aparato (asador).
- Extinga las llamas abiertas.
- Abra la tapa.
- Si el olor no desaparece, manténgase alejado del aparato (asador) y avise inmediatamente a su proveedor de gas o el departamento de bomberos.

### ⚠ ADVERTENCIA

- No guarde ni use gasolina u otros líquidos o vapores inflamables cerca de este aparato (asador) o cualquier otro.
- Evite guardar cilindros (tanques) de gas LP no conectados para su uso cerca de este aparato (asador) o cualquier otro.

## Instalación y armado

- ⚠ **PELIGRO:** Este asador no ha sido diseñado para su instalación en el interior o encima de vehículos o embarcaciones recreativas.
- ⚠ **ADVERTENCIA:** Se prohíbe el uso de este asador a menos que estén instaladas todas las piezas y el asador se haya armado de acuerdo con las instrucciones de armado.
- ⚠ **ADVERTENCIA:** No instale este modelo de asador en una estructura empotrada o móvil.
- ⚠ **ADVERTENCIA:** No modifique el aparato (asador). El gas propano líquido no es gas natural. La conversión o el intento de uso de gas natural en un equipo de gas propano líquido, o gas propano líquido en un equipo de gas natural, no ofrece seguridad y constituye un motivo de invalidación de la garantía.
- En Estados Unidos, la instalación debe tener lugar de acuerdo con los códigos locales en vigor o, en ausencia de códigos locales, de conformidad con las siguientes normas, según corresponda: "National Fuel Gas Code, ANSI Z223.1/NFPA 54, Natural Gas and Propane Installation Code, CSA B149.1"; "Propane Storage and Handling Code, B149.2"; o "Standard for Recreational Vehicles, ANSI A119.2/NFPA 1192, CSA Z240 RV Series, Recreational Vehicle Code".
- En Canadá, la instalación de este asador debe cumplir los requisitos establecidos por los códigos locales y/o la edición más reciente de la norma "CAN/CSA-B149.2 (Propane Storage and Handling Code)". En los casos en los que se considera generalmente aceptable, estas instrucciones no cumplen necesariamente los códigos de instalación canadienses, en particular en relación con la instalación de tuberías en tierra y bajo tierra.
- En México, si existen códigos locales en materia de aparatos portátiles de gas, deberán cumplirse los requisitos establecidos por la edición más reciente de la Norma Oficial Mexicana (NOM).
- Si se emplea una fuente eléctrica externa (por ejemplo, para alimentar un roscadero), esta deberá conectarse eléctricamente a tierra de acuerdo con los códigos locales o, en ausencia de códigos locales, de conformidad con los códigos "National Electrical Code, ANSI/NFPA 70" o "Canadian Electrical Code, Part 1, CSA C22.1".

## Operación

- ⚠ **PELIGRO:** El uso de este asador solo debe tener lugar al aire libre, en áreas bien ventiladas. Se prohíbe el uso en cocheras, edificios, pasillos cubiertos, tiendas de campaña y otras áreas cerradas, así como debajo de techos combustibles.
- Se considera que un aparato está al aire libre si su protección no excede la ofrecida por paredes en tres lados, sin cubierta superior; todas las aberturas deben permanecer abiertas en todo momento; las puertas corredizas, las puertas de cocheras, las ventanas o las aberturas con mosquitero no se consideran aberturas permanentes.
- Se considera que un aparato está al aire libre si su protección no excede la ofrecida por un cerramiento parcial con una cubierta superior y no más de dos paredes laterales. Las paredes laterales pueden ser paralelas, como en un pasillo cubierto, o formar un ángulo recto entre sí; todas las aberturas deben permanecer abiertas en todo momento; las puertas corredizas, las puertas de cocheras, las ventanas o las aberturas con mosquitero no se consideran aberturas permanentes.
- Se considera que un aparato está al aire libre si su protección no excede la ofrecida por un cerramiento parcial con una cubierta superior y tres paredes laterales, siempre y cuando al menos el 30 % de la periferia horizontal del cerramiento permanezca abierto en todo momento. Todas las aberturas deben permanecer abiertas en todo momento; las puertas corredizas, las puertas de cocheras, las ventanas o las aberturas con mosquitero no se consideran aberturas permanentes.
- La temperatura ambiente mínima de funcionamiento para el uso seguro del aparato es de  $-17^{\circ}\text{C}$  ( $0^{\circ}\text{F}$ ).
- ⚠ **PELIGRO:** Se prohíbe el uso del asador en vehículos, así como en las áreas de almacenamiento o carga de los mismos. Lo anterior hace referencia a automóviles, camiones, camionetas, minivanos, vehículos utilitarios deportivos o recreativos, embarcaciones, etc.
- ⚠ **PELIGRO:** Se prohíbe el uso del asador a menos de 61 cm (24 in) de materiales combustibles.
- ⚠ **PELIGRO:** Mantenga el área destinada a la preparación de alimentos libre de vapores y líquidos inflamables, como gasolina, alcohol, etc., así como de materiales combustibles.



### CARACTERÍSTICAS DE ESTE ASADOR

Para acceder a la totalidad de la información dirigida a los usuarios, escanee el código QR e introduzca el número de serie de su producto,

o explore en línea el contenido disponible en [weber.com/literature-online](http://weber.com/literature-online)

Número de serie

Anote el número de serie de su asador en este cuadro para poder consultarlo en el futuro. El número de serie se encuentra en la etiqueta de datos del asador.

- ⚠ PELIGRO: Este asador no está diseñado para usarse como calentador y no debe emplearse nunca como tal.
- ⚠ PELIGRO: Este aparato (asador) debe mantenerse alejado de materiales inflamables de todo tipo durante el uso.
- ⚠ PELIGRO: No coloque la funda del asador ni ningún otro objeto inflamable adentro o encima del espacio de almacenamiento ubicado debajo del mismo durante el uso del asador o mientras este se encuentre caliente.
- ⚠ PELIGRO: Si la grasa liberada por los alimentos llegara a provocar un incendio, apague todos los quemadores y mantenga la tapa cerrada hasta que las llamas se extingan.
- ⚠ ADVERTENCIA: Las piezas al alcance del usuario pueden estar muy calientes. Los niños deben permanecer alejados del aparato.
- ⚠ ADVERTENCIA: El consumo de alcohol, medicamentos (bajo supervisión médica o no) y drogas ilegales puede afectar a la capacidad del usuario para armar, trasladar, guardar y usar el asador correctamente y con seguridad.
- ⚠ ADVERTENCIA: Debe prestarse atención al asador tanto durante el precalentamiento como durante el uso. El uso de este asador exige precaución. La caja de cocción alcanza temperaturas muy elevadas durante el uso.
- ⚠ ADVERTENCIA: No mueva el aparato (asador) durante el uso.
- ⚠ ADVERTENCIA: Mantenga los cables de alimentación eléctrica y la manguera de suministro de combustible alejados de las superficies calientes.
- ⚠ PRECAUCIÓN: Este producto ha superado las pruebas de seguridad correspondientes y ha sido homologado para su uso en un país determinado. Consulte la denominación del país en el exterior de la caja.
- ⚠ PRECAUCIÓN: Este asador de gas no está diseñado para uso comercial.
- ⚠ PRECAUCIÓN: Se prohíbe el uso de carbón o rocas de lava en este asador.

**Almacenamiento y/o desuso**

- ⚠ ADVERTENCIA: Interrumpa el suministro de gas cerrando la llave del cilindro (tanque) de gas luego del uso.
- ⚠ ADVERTENCIA: Los tanques de gas LP deben almacenarse al aire libre, lejos del alcance de los niños, y no en edificios, cocheras u otros espacios cerrados.
- ⚠ ADVERTENCIA: Luego de un período de almacenamiento y/o desuso, debe revisarse el asador para determinar si sufre fugas de gas u obstrucciones en los quemadores antes del uso.
- ⚠ El almacenamiento del asador en interiores solo se permite si el tanque de gas LP se desconecta del asador y se extrae del mismo.

**Propuesta 65 del estado de California**

- ⚠ ADVERTENCIA: Las sustancias derivadas de la combustión que genera este producto durante su uso contienen químicos que el estado de California considera cancerígenos y causantes de defectos congénitos u otros daños reproductivos.
- ⚠ ADVERTENCIA ACERCA DE LA PROPUESTA 65: La manipulación de las piezas de bronce que contiene este producto expone al usuario al contacto con plomo, un elemento químico que el estado de California considera cancerígeno y causante de defectos congénitos u otros daños reproductivos. *Lávese las manos después de manipular este producto.*

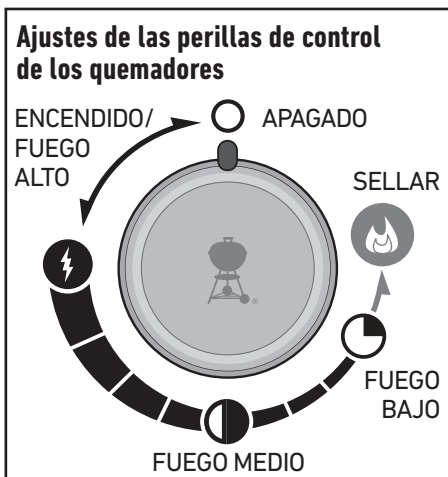

Aplica solo a los clientes en México:

**Debe leer esta guía del propietario antes de poner a funcionar el asador de gas.**

**⚠ PELIGRO:**

**Si huele a gas:**

1. Cierre el suministro de gas al artefacto.
2. Apague todas las flamas cerrando la válvula general de paso.
3. Abra la tapa.
4. No accione interruptores eléctricos.
5. Llame inmediatamente a la central de fugas o a su proveedor de gas.
6. Una fuga de gas puede provocar un incendio o explosión que puede resultar en lesiones corporales serias o la muerte, o daños a la propiedad.

**⚠ ADVERTENCIA:**

- No almacene gasolina u otros fluidos flamables en la cercanía de su aparato.
- Ningún cilindro de gas que no esté conectado para su uso deberá almacenarse cerca de éste o cualquier otro artefacto doméstico.
- No obstruir la salida de los gases de combustión del asador.
- No debe utilizarse como calefactor de ambiente.
- Mantener los alrededores del aparato libres de materiales combustibles, gasolina y otros vapores o líquidos flamables.

**⚠ ADVERTENCIA:**

**Este aparato no debe ser utilizado como calentador de ambiente, sólo se debe utilizar para cocinar alimentos.**

**⚠ ADVERTENCIA:**

**Estos productos trabajan a una presión de 2,75 kPa.**

2 Quemadores Principales de:	14 032 kJ/h
3 Quemadores Principales de:	8 440 kJ/h
4 Quemadores Principales de:	7 385 kJ/h



## Garantía Limitada

Gracias por adquirir un producto WEBER. Weber-Stephen Products LLC, 1415 S. Roselle Road, Palatine, Illinois 60067, EE. UU. (en adelante, "WEBER"), se enorgullece de fabricar productos seguros, duraderos y confiables.

Modelo: Fecha de compra o instalación:

WEBER ofrece esta Garantía Limitada (la "Garantía") sin costo adicional. Aquí encontrará la información necesaria si su producto WEBER requiere reparación, en el caso improbable de que sufra una falla o un defecto.

Según la legislación vigente, el cliente tiene diversos derechos en caso de que el producto resulte defectuoso. Tales derechos incluyen desempeño complementario o sustitución, rebaja del precio de compra y compensación. Las cláusulas de esta Garantía no afectan a tales derechos legales ni a ningún otro. De hecho, esta Garantía proporciona al Propietario derechos que van más allá de los que le otorga la garantía legal.

### GARANTÍA LIMITADA DE WEBER

WEBER garantiza al comprador del producto WEBER (o, en caso de que sea un regalo o promoción, la persona para quien haya sido adquirido como regalo o artículo promocional) (en adelante, el "Propietario") que este se encontrará libre de defectos de materiales y mano de obra durante los periodos de tiempo especificados a continuación, siempre que su armado y uso tengan lugar de acuerdo con el manual del usuario que lo acompaña, quedando excluidos el desgaste y deterioro normales. (Nota: En caso de pérdida o extravío del manual del usuario del producto WEBER, puede descargar una copia en línea desde [www.weber.com](http://www.weber.com)). WEBER acepta, en el marco de esta Garantía, reparar o sustituir las partes defectuosas en cuanto a materiales o mano de obra, con las limitaciones y exclusiones descritas a continuación. EN LA MEDIDA EN QUE LO PERMITA LA LEGISLACIÓN APLICABLE, ESTA GARANTÍA SOLO SERÁ VÁLIDA PARA EL COMPRADOR ORIGINAL Y NO PODRÁ TRANSFERIRSE A POSTERIORES PROPIETARIOS, EXCEPTO EN CASO DE REGALO O ENTREGA COMO ARTÍCULO PROMOCIONAL, SEGÚN LO DESCRITO ANTERIORMENTE.

WEBER respalda sus productos y ofrece con gusto la Garantía descrita frente a defectos de materiales en el asador o sus componentes, quedando excluidos el desgaste y deterioro normales.

• Se entiende que constituyen "desgaste y deterioro normales" los deterioros estéticos e inmateriales que se deriven de la propiedad prolongada del asador, como la oxidación de las superficies, las abolladuras/rayones, etc.

WEBER, no obstante, cumplirá sus obligaciones según esta Garantía en relación con el asador y sus componentes en caso de daño o mal funcionamiento como consecuencia de defectos de materiales.

• Se entiende que constituyen "defectos de materiales" el agrietamiento por corrosión o combustión de ciertas partes, así como otros daños o fallas que impidan usar el asador con seguridad/de un modo apropiado.

### RESPONSABILIDADES DEL PROPIETARIO BAJO ESTA GARANTÍA

A fin de asegurar la debida cobertura de la Garantía, es importante (aunque no obligatorio) registrar el producto WEBER en línea en [www.weber.com](http://www.weber.com). Deben conservarse el recibo y/o la factura de compra originales. Al registrar el producto WEBER, se confirma la cobertura de la Garantía y se establece un vínculo directo con WEBER que el fabricante puede usar si necesita contactar con el Propietario. Si no tuvo tiempo de registrar su asador antes de solicitar el servicio de Garantía, prepare la siguiente información antes de llamar:

Nombre, dirección, teléfono, correo electrónico, número de serie, fecha de compra, distribuidor, modelo, color y principal problema. La Garantía anterior solo será válida si el Propietario cuida razonablemente el producto WEBER de acuerdo con las instrucciones de armado, las instrucciones de uso y las indicaciones de mantenimiento preventivo descritas en el manual del usuario que lo acompaña, a menos que el Propietario pueda demostrar que la falla o el defecto no guarda relación con el incumplimiento de tales obligaciones. Si el producto se instala en una zona costera o cerca de una alberca, el lavado y enjuague periódicos de las superficies exteriores se considerarán parte del mantenimiento, según lo descrito en el manual del usuario.

### GESTIONES EN GARANTÍA Y SITUACIONES NO CUBIERTAS

Si cree estar en una situación cubierta por esta Garantía, contacte con el Servicio de Atención al Cliente de WEBER usando la información de contacto disponible en nuestro sitio web ([www.weber.com](http://www.weber.com)) o el sitio web correspondiente al país de residencia del Propietario). Luego de llevar a cabo las investigaciones que correspondan, WEBER reparará o sustituirá (a decisión propia) la parte defectuosa cubierta por esta Garantía. En caso de que la reparación o sustitución no sea posible, WEBER podrá (a decisión propia) reemplazar el asador en cuestión por otro nuevo de igual o mayor valor. Como Propietario del producto, puede ser que WEBER le pida que devuelva las partes afectadas para su inspección (deberá cubrir los gastos de envío).

Las garantías deben amparar todas las piezas y componentes del producto e incluir la mano de obra. En consecuencia, los importadores están obligados a reemplazar cualquier pieza o componente defectuoso sin costo adicional para el consumidor. Dichas garantías deben incluir los gastos de transportación del producto que deriven de su cumplimiento, dentro de su red de servicio.

Esta garantía no es válida en los siguientes casos:

1. Cuando el producto haya sido utilizado en condiciones distintas a las normales.
2. Cuando el producto no haya sido operado de acuerdo con el instructivo de uso proporcionado.
3. Cuando el producto ha sido alterado o reparado por personas no autorizadas por WEBER.

Antes de ponerse en contacto con el Servicio de Atención al Cliente, prepare la siguiente información:

Nombre, dirección, teléfono, correo electrónico, número de serie, fecha de compra, distribuidor, modelo, color y principal problema.

Esta GARANTÍA no cubre partes dañadas, deterioradas, decoloradas y/u oxidadas por motivos de los que WEBER no sea responsable y tengan su origen en:

- Abuso, mal uso, alteración, modificación, uso indebido, vandalismo, negligencia, armado o instalación incorrectos, u omisión al llevar a cabo las labores normales y rutinarias de mantenimiento.
- Insectos (como arañas) y roedores (como ardillas), incluidos, entre otros, los daños que puedan causar en los tubos quemadores y/o la manguera de gas.
- Exposición a atmósferas salinas y/o fuentes de cloro, como albercas, tinas de hidromasaje o espás.
- Condiciones meteorológicas severas, como granizo, huracanes, terremotos, tsunamis o temporales, tornados o grandes tormentas.
- Lluvia ácida y otros factores ambientales.

El uso de partes de otros fabricantes no invalida esta Garantía. No obstante, esta Garantía no cubre aquellas partes usadas y/o instaladas en el producto WEBER que no sean partes originales WEBER. Esta Garantía tampoco cubre aquellos daños resultantes del uso y/o la instalación de partes en el producto WEBER que no sean partes originales WEBER. Toda conversión de un asador de gas no autorizada por WEBER y llevada a cabo por un técnico autorizado por WEBER dará lugar a la invalidación de esta Garantía.

### PERIODOS DE GARANTÍA DE PRODUCTO

Caja para cocinar:  
10 años, sin que atraviese el óxido/quemaduras  
(2 años para la pintura excluyendo el deterioro o descoloración)

Conjunto de la tapa:  
10 años, sin que atraviese el óxido/quemaduras  
(2 años para la pintura excluyendo el deterioro o descoloración)

Tubos del quemador de acero inoxidable:  
10 años, sin que atraviese el óxido/quemaduras

Rejillas para cocinar de acero inoxidable:  
5 años, sin que atraviese el óxido/quemaduras

Barras de acero inoxidable FLAVORIZER:  
5 años, sin que atraviese el óxido/quemaduras

Rejillas para cocinar de hierro vaciado con esmalte de porcelana:  
5 años, sin que atraviese el óxido/quemaduras

Todas las partes restantes:  
2 años

### XENCIONES DE RESPONSABILIDAD

APARTE DE LAS GARANTÍAS Y EXENCIONES DESCRITAS COMO PARTE DE ESTA DECLARACIÓN DE GARANTÍA, NO EXISTEN OTRAS GARANTÍAS O DECLARACIONES VOLUNTARIAS DE RESPONSABILIDAD EXPLÍCITAS, MÁS ALLÁ DE LA RESPONSABILIDAD LEGAL APLICABLE A WEBER. ASIMISMO, LA PRESENTE DECLARACIÓN DE GARANTÍA NO LIMITA NI EXCLUYE AQUELLAS SITUACIONES O RECLAMACIONES DE LAS QUE WEBER DEBA HACERSE RESPONSABLE SEGÚN LO PREVISTO EN LA LEY.

NO SE CONSIDERARÁ VÁLIDA NINGUNA OTRA GARANTÍA UNA VEZ VENCIDA ESTA GARANTÍA. WEBER NO ASUMIRÁ NINGUNA OTRA GARANTÍA (INCLUIDAS LAS "GARANTÍAS AMPLIADAS") OFRECIDA POR NINGUNA PERSONA, DISTRIBUIDOR O AGENTE COMERCIAL, EN RELACIÓN CON NINGÚN PRODUCTO. EL ÚNICO OBJETO DE ESTA GARANTÍA ES LA REPARACIÓN O SUSTITUCIÓN DE LA PARTE O EL PRODUCTO EN CUESTIÓN.

ESTA GARANTÍA NO CUBRIRÁ EN NINGÚN CASO IMPORTES ECONÓMICOS SUPERIORES AL PRECIO DE COMPRA DEL PRODUCTO WEBER ADQUIRIDO.

EL USUARIO ASUME EL RIESGO Y LA RESPONSABILIDAD DERIVADOS DE AQUELLAS PÉRDIDAS, DAÑOS O LESIONES SUFRIDOS POR AQUEL Y SU PROPIEDAD Y/U OTRAS PERSONAS Y SUS PROPIEDADES QUE SE DERIVEN DEL MAL USO O ABUSO DEL PRODUCTO, O DE NO RESPETAR LAS INSTRUCCIONES FACILITADAS POR WEBER EN EL MANUAL DEL USUARIO QUE LO ACOMPAÑA.

LAS PARTES Y ACCESORIOS SUSTITUIDOS EN EL MARCO DE ESTA GARANTÍA GOZARÁN DE UN PERÍODO DE GARANTÍA EQUIVALENTE AL TIEMPO RESTANTE DEL PERÍODO DE GARANTÍA ORIGINAL INDICADO ANTERIORMENTE.

ESTA GARANTÍA SOLO ES VÁLIDA PARA EL USO EN VIVIENDAS O DEPARTAMENTOS UNIFAMILIARES PRIVADOS, NO ASÍ PARA ASADORES WEBER DESTINADOS AL USO EN INSTALACIONES COMERCIALES, COMUNITARIAS O DE UNIDADES MÚLTIPLES, COMO RESTAURANTES, HOTELES, COMPLEJOS TURÍSTICOS O PROPIEDADES DE RENTA.

WEBER PUEDE ALTERAR EL DISEÑO DE SUS PRODUCTOS CADA CIERTO TIEMPO. NINGUNA DE LAS ESTIPULACIONES QUE CONTIENE ESTA GARANTÍA DEBE CONSIDERARSE CONSTITUYENTE DE UNA OBLIGACIÓN POR PARTE DE WEBER DE INCORPORAR TALES CAMBIOS DE DISEÑO A PRODUCTOS FABRICADOS ANTERIORMENTE; DEL MISMO MODO, LA APLICACIÓN DE TALES CAMBIOS NO CONSTITUIRÁ UNA ADMISIÓN DEL CARÁCTER DEFECTUOSO DE LOS DISEÑOS ANTERIORES.

Webster-Stephen Products LLC  
Centro de Atención al Cliente  
1415 S. Roselle Road  
Palatine, IL 60067  
EE. UU.

Para adquirir refacciones, llame al teléfono:  
1-800-446-1071

Para compras hechas en México / Para garantía acudir / Importado por:

Webster-Stephen Products S.A. de C.V.  
Av. Patriotismo No. 229 Torre 1 Piso 6-A,  
Colonia San Pedro de los Pinos,  
Alcaldía Benito Juárez, C.P. 03800 Ciudad de México.

RFC: WPR030919-ND4

Tel: 01800-00-WEBER (93237)

Para partes de repuesto ir a la dirección del importador o llame a: 01800-00-WEBER (93237)

Para hacer efectiva esta garantía es necesario llame por teléfono a los números indicados en este apartado o presentarse en los establecimientos autorizados por WEBER. Para hacer efectiva esta garantía no pueden exigirse otros requisitos más que la presentación del producto, la garantía vigente y comprobante de venta.

## Información importante acerca del gas natural y las conexiones de gas

### ¿Qué es el gas natural?

El gas natural, también conocido como GN, es una mezcla combustible y gaseosa de hidrocarburos sencillos que suele extraerse de depósitos subterráneos formados por rocas porosas. Se trata de un combustible fósil compuesto por metano casi en su totalidad. El gas natural se suministra a los hogares a través de una red de tuberías subterráneas.

### Especificaciones generales

- Los asadores de tres quemadores están diseñados para funcionar con una presión de columna de agua de 0.2526 psi (7 in).
- Los asadores de cuatro quemadores están diseñados para funcionar con una presión de columna de agua de 0.16245 psi (4.5 in).
- El acoplamiento de desconexión rápida se puede instalar en posición horizontal u orientado hacia abajo, pero nunca orientado hacia arriba. Instalarlo con el extremo abierto orientado hacia arriba puede dar lugar a la acumulación de agua y residuos en él.
- Las cubiertas protectoras (tapones de plástico suministrados con el asador) contribuyen a mantener limpios los orificios del acoplamiento de desconexión rápida cuando no está conectado.

### Requisitos que debe cumplir la manguera

- El asador está equipado con una manguera específica para el modelo en cuestión que se conecta durante el proceso de fabricación. Dicha manguera se debe usar para obtener el desempeño adecuado.
- Si la manguera presenta daños o desgaste, contacte con el representante del Servicio de Atención al Cliente de su zona usando la información de contacto disponible en nuestro sitio web.

### Revisión de la presión de gas

- Desconecte el asador de gas durante la revisión del suministro de gas a alta presión. Este aparato y la llave de paso que incorpora deben desconectarse de la red de distribución de gas durante las pruebas de presión de dicha red a presiones superiores a 3.5 kPa (½ psig).
- Mantenga el asador de gas apagado durante la revisión del suministro de gas a baja presión. Este aparato debe aislarse de la red de distribución de gas cerrando la llave de paso manual que incorpora durante las pruebas de presión de dicha red a presiones iguales o inferiores a 3.5 kPa (½ psig).

## Conexión de la manguera

### Conexión de la manguera al suministro de gas

Se usa una unión de desconexión rápida para conectar el asador a la red de distribución de gas. El gas no fluirá a menos que dicho dispositivo esté conectado correctamente.

- 1) Revise que todas las perillas de control de los quemadores estén en la posición de apagado  $\odot$ . Asegúrese presionando las perillas hacia adentro y girándolas en sentido horario (A).
- 2) Jale hacia atrás el collarín del acoplamiento de desconexión rápida (B).
- 3) Inserte el extremo macho de la manguera en el acoplamiento de desconexión rápida y mantenga la presión. Deslice el collarín para cerrarla (C). Si no queda insertada o se traba, repita el procedimiento. Pase a la sección "PRUEBA DE FUGAS DE GAS".

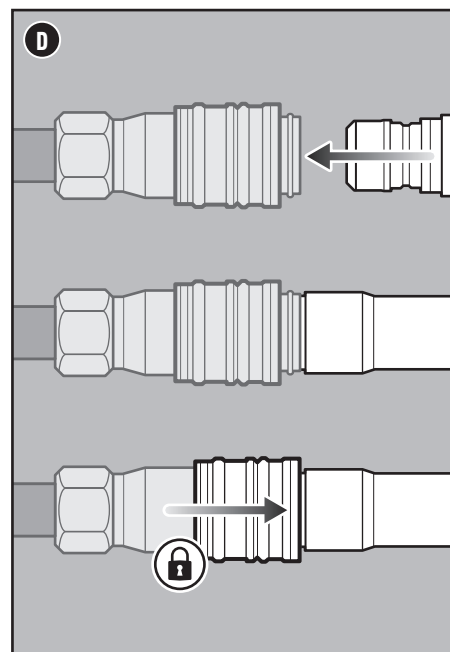
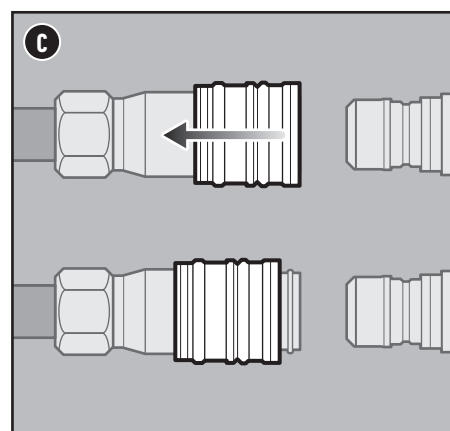
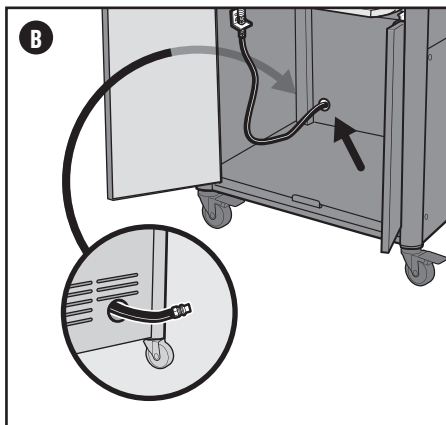
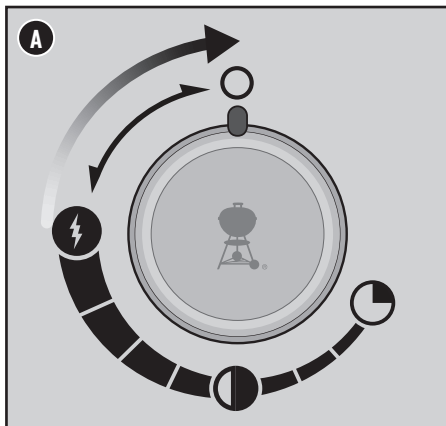

## Instalación típica de una tubería de GN para el asador

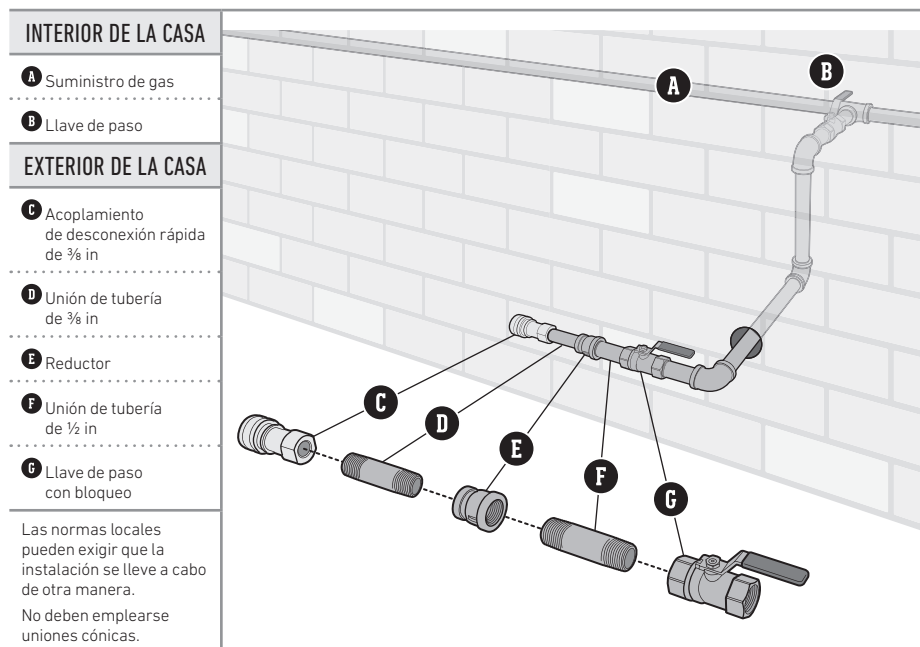

- ⚠ **PELIGRO:** No forre de papel aluminio la bandeja de recolección de grasa extraíble ni la caja de cocción.
- ⚠ **PELIGRO:** Antes de cada uso, revise si se ha acumulado demasiada grasa en la bandeja de recolección de grasa extraíble o el colector. Deseche el exceso de grasa para evitar que se incendie.
- ⚠ **ADVERTENCIA:** Tenga precaución al extraer el colector y desechar la grasa si está caliente.
- ⚠ **ADVERTENCIA:** Use guantes para asar resistentes al calor durante el uso del asador.
- ⚠ **ADVERTENCIA:** Revise periódicamente si su cepillo para parrillas presenta cerdas sueltas o desgaste excesivo. Sustitúyalo si encuentra cerdas desprendidas en las parrillas de cocción o en el mismo cepillo. WEBER recomienda adquirir nuevos cepillos para parrillas con cerdas de acero inoxidable al principio de cada primavera.
- ⚠ **ADVERTENCIA:** Mantenga los orificios de ventilación ubicados alrededor del tanque despejados y libres de residuos.
- ⚠ **ADVERTENCIA:** Mantenga los cables de alimentación eléctrica y la manguera de suministro de combustible alejados de las superficies calientes.

## Prueba de fugas

### ¿Qué es una prueba de fugas?

Una vez conectada la manguera correctamente, es necesario realizar una prueba de fugas. Una prueba de fugas es una manera confiable de verificar que no existan escapes de gas después de conectar la manguera al suministro de gas. El sistema de combustible de su asador cuenta con conexiones que se realizan en la fábrica y superan estrictas pruebas de detección de fugas de gas; los quemadores, además, se someten a diferentes pruebas de encendido de llamas. WEBER recomienda llevar a cabo una prueba de fugas a profundidad después de armar el asador, así como una vez al año. Deben revisarse las siguientes uniones:

- Conexión entre la manguera de gas y el suministro de gas.

### Prueba de fugas de gas

- 1) Humedezca las uniones (A) con una solución de agua y jabón usando un atomizador, una brocha o una franela. Puede preparar su propia solución de agua y jabón mezclando un 20 % de jabón y un 80 % de agua; también puede adquirir una solución de prueba de fugas en la sección de plomería de cualquier tlapalería.
- 2) Abra la válvula de suministro de gas.
- 3) Si aparecen burbujas, existirá una fuga:
  - a) Si la fuga está en el suministro de gas (B). Interrumpa el suministro de gas. NO USE EL ASADOR. Si detecta una fuga, póngase en contacto con el representante del Servicio de Atención al Cliente de su zona mediante la información de contacto disponible en nuestro sitio web.
  - 4) Si no aparecen burbujas, la prueba de fugas habrá concluido. Cierre la válvula de suministro de gas y enjuague las conexiones con agua.

*NOTA: Ciertas soluciones de prueba de fugas, incluidas las compuestas de agua y jabón, pueden resultar ligeramente corrosivas, por lo que es importante enjuagar bien todas las conexiones con agua después de la prueba.*

### Desconexión de la manguera del suministro de gas

- 1) Deslice hacia atrás el collarín y extraiga el conector. Al hacerlo, el suministro de gas se interrumpirá automáticamente.

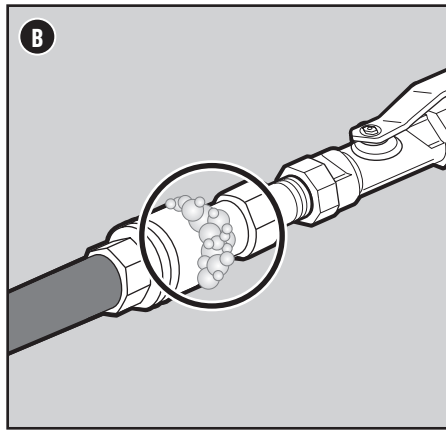
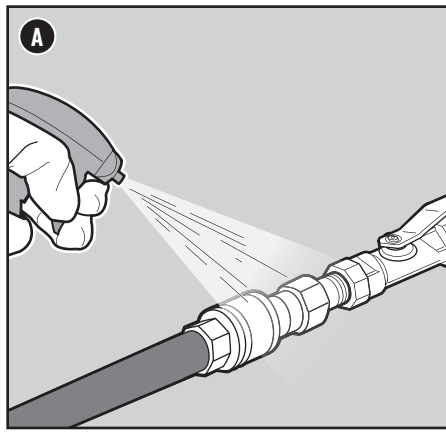

## Pantalla digital de indicación de la temperatura

*Esta característica solo está disponible en modelos seleccionados.*

La pantalla digital de indicación de la temperatura le ofrece una forma cómoda de estar al tanto de la temperatura de la superficie de su asador. Para usar la pantalla digital de indicación de la temperatura mientras se usa el asador, siga las instrucciones indicadas a continuación:

### ENCENDIDO de la pantalla

- 1) Mantenga presionado durante 2 segundos el botón de encendido ubicado en la parte superior izquierda para encender la pantalla.

**NOTA: Siempre debe precalentarse el asador durante 10 minutos o más. Si la pantalla se enciende con el asador apagado, las luces de esta realizarán cíclicamente la secuencia de encendido durante 4 minutos mientras se registra la temperatura del asador en la pantalla. Si la pantalla se enciende después de encender el asador, la pantalla mostrará automáticamente la temperatura del asador.**

- 2) Si desea cambiar la escala de temperatura de Fahrenheit (°F) a Celsius (°C) o viceversa, presione el botón superior derecho de la unidad de visualización para alternar entre estas opciones.

### Brillo

Una vez encendida, la pantalla se iluminará al 100 % durante 15 minutos y, a continuación, se oscurecerá un poco para prolongar la duración de las pilas. Para hacer que la pantalla vuelva a iluminarse al 100 %, solo toque el botón de encendido de la parte superior izquierda; la unidad de la pantalla volverá a iluminarse al 100 % durante 2 minutos.

### APAGADO de la pantalla

- 1) Para apagar manualmente la pantalla, mantenga presionado durante 2 segundos el botón de encendido de la parte superior izquierda.

**NOTA: La pantalla se apagará automáticamente cuando no se detecte calor durante 4 minutos o cuando el asador se haya enfriado completamente.**

**Código de error E-8: Si se desconecta un termopar, la pantalla mostrará la leyenda "E-8". Póngase en contacto con el Servicio de Atención al Cliente de WEBER para solicitar asistencia.**

### Pilas

Cuando llegue el momento de cambiar las 2 pilas AA, aparecerá el ícono de una pila baja en la parte inferior de la pantalla. Use solo pilas alcalinas. No mezcle pilas viejas y nuevas, ni de distintos tipos (normales, alcalinas o recargables).



**⚠ PELIGRO:** No use una llama para revisar la existencia de fugas de gas. Asegúrese de que no se generen chispas ni llamas abiertas en la zona durante la prueba de fugas.

**⚠ PELIGRO:** Las fugas de gas pueden causar incendios o explosiones.

**⚠ PELIGRO:** No use el asador si presenta una fuga de gas.

## Inspección de la manguera

Es necesario inspeccionar la manguera periódicamente.

- 1) Revise que el asador esté apagado y frío.
- 2) Revise si la manguera presenta signos de agrietamiento, abrasión o cortes (A). No use el asador si la manguera sufre algún tipo de daño.

**⚠ ADVERTENCIA:** No use el asador si la manguera sufre algún tipo de daño. Sustitúyala solo por una manguera de repuesto autorizada por WEBER.

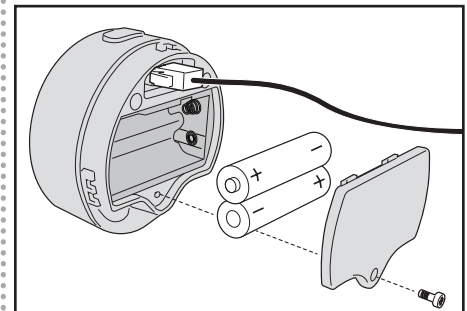
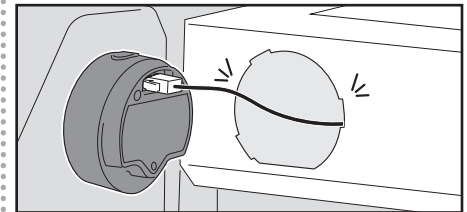
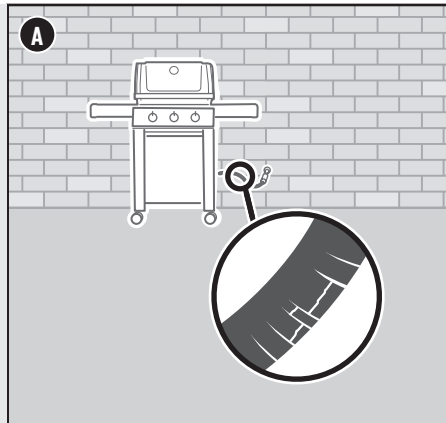

## Encendido del asador

### Uso del sistema de encendido rápido para encender los quemadores

El módulo de encendido rápido de cada perilla de control crea una chispa entre el electrodo de encendido y el tubo de encendido del quemador en cuestión. La energía necesaria para crear la chispa la genera usted al presionar la perilla de control hacia adentro y girarla hasta la posición de encendido/fuego alto. Cada perilla de control acciona un quemador diferente y cada quemador se enciende por separado. Todos los quemadores deben permanecer encendidos durante el precalentamiento, pero no es necesario que lo estén al cocinar.

- 1) Abra la tapa (A).
- 2) Revise que las perillas de control de los quemadores estén todas en la posición de apagado ○. Asegúrese presionando las perillas hacia adentro y girándolas en sentido horario (B).
- 3) Abra la válvula de suministro de gas (C).
- 4) Comience por cualquier quemador. Mantenga presionada la perilla de control hacia adentro durante dos segundos (D) y gírela en sentido antihorario a la posición de encendido/fuego alto ⚡ hasta escuchar que produce un chasquido (E). Mantenga presionada la perilla de control durante dos segundos después de oír el chasquido. Esta acción activará el módulo de encendido y encenderá el quemador.
- 5) Revise que el quemador esté encendido mirando a través de las parrillas de cocción.
- 6) Si el quemador no se enciende, coloque la perilla de control del quemador en la posición de apagado ○ y repita el procedimiento de encendido. Si el quemador sigue sin encenderse, gire la perilla de control hasta la posición APAGADO y espere cinco minutos para que el gas se disipe antes de volver a intentarlo o usar un cerillo.
- 7) Si el quemador se enciende, repita los pasos del 4 al 6 para encender los demás quemadores.

Si los quemadores no se encienden mediante el sistema de encendido rápido, consulte la sección RESOLUCIÓN DE PROBLEMAS de este manual del usuario. En ella encontrará instrucciones para encender el asador con un cerillo y determinar así el origen exacto del problema.

### Precalentamiento del asador

Precalentar el asador es fundamental para el éxito de cualquier comida. Precalentar el asador contribuye a evitar que los alimentos se peguen a las parrillas y las calienta lo suficiente como para sellarlos adecuadamente. También ayuda a carbonizar los residuos de comidas anteriores.

- 1) Abra la tapa del asador.
- 2) Encienda el asador siguiendo las instrucciones de encendido descritas en este manual del usuario.
- 3) Cierre la tapa.
- 4) Precaliente el asador con todos los quemadores en la posición de encendido/fuego alto ⚡ durante 15 minutos.

### Apagado de los quemadores

- 1) Presione la perilla de control de cada quemador hacia adentro y gírela en sentido horario hasta la posición de apagado ○.
- 2) Interrumpa el suministro de gas.

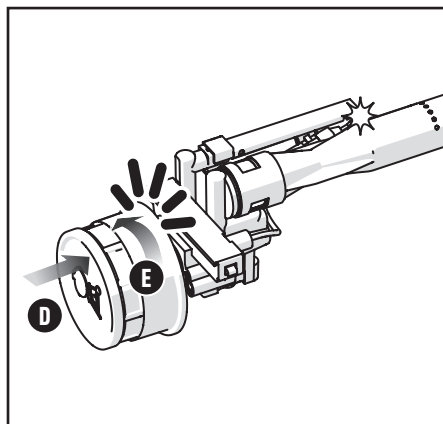
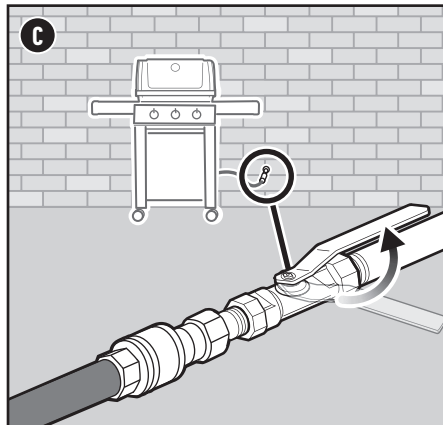
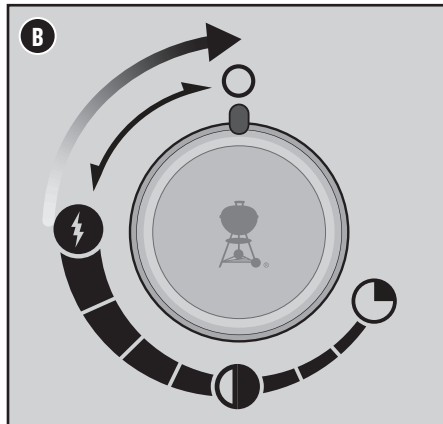
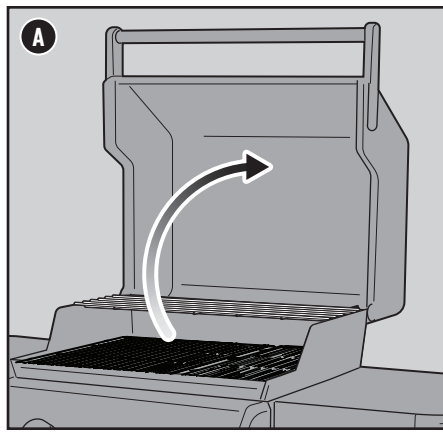

(D)

(E)

## Uso de la Sear Zone

Esta característica solo está disponible en modelos seleccionados.

El sellado es una técnica de asado directo usada en alimentos tales como cortes de carne, piezas de aves, pescados y chuletas. Sellar dora la superficie de los alimentos a alta temperatura. Al sellarlos por los dos lados, su superficie se carameliza y se crea un sabor más deleitable.

Los dos quemadores adyacentes de la Sear Zone tienen un ajuste adicional que aumenta la potencia del calor hasta alcanzar temperaturas de sellado. Para utilizar la Sear Zone:

- 1) Abra la tapa y encienda todos los quemadores. Consulte la sección ENCENDIDO DEL ASADOR.
- 2) Precaliente el asador con la tapa cerrada y todos los quemadores en la posición de encendido/fuego alto ⚡ durante 15 minutos.
- 3) Después del precalentamiento, presione las dos perillas de control de los quemadores y gírelas en el sentido antihorario hasta la posición de sellado (●) (E). Los quemadores para sellar funcionan como un conjunto (F). Los demás quemadores se pueden apagar o poner a fuego bajo.
- 4) Coloque la carne directamente sobre la Sear Zone y cierre la tapa. Selle cada lado entre uno y cuatro minutos (G), en función del tipo y el grosor de la carne. Una vez completado el proceso de sellado, esta se puede pasar a fuego medio y cocinar hasta alcanzar el punto de cocción deseado.

*Nota: Cocine siempre manteniendo la tapa cerrada para obtener el máximo calor posible y evitar llamaradas.*

Lo invitamos a experimentar con diferentes tiempos de sellado hasta encontrar el resultado que mejor se ajuste a su gusto a medida que vaya adquiriendo experiencia en el uso de la Sear Zone.

### Apagado de los quemadores

- 1) Presione la perilla de control de cada quemador hacia adentro y gírela en sentido horario hasta la posición de apagado ○.
- 2) Interrumpa el suministro de gas.

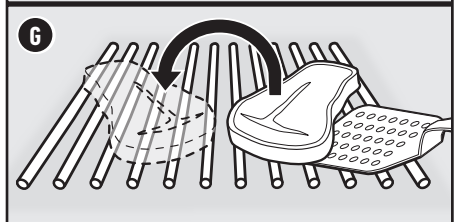
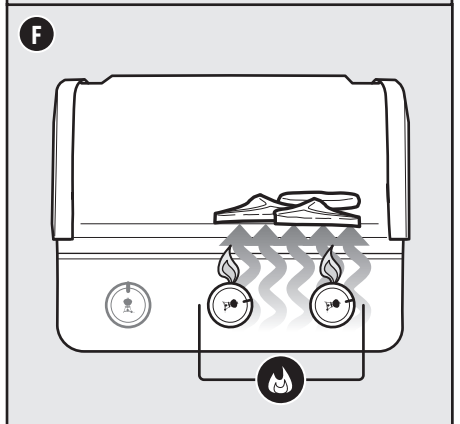
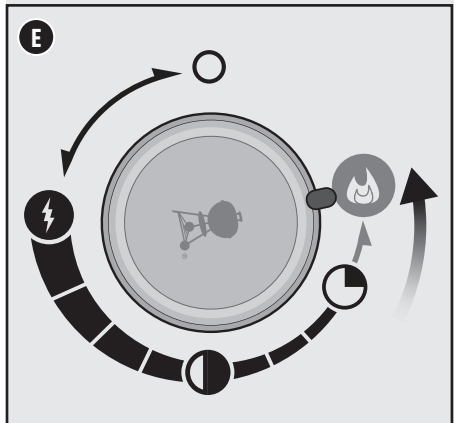

⚠ **ADVERTENCIA:** Mantenga abierta la tapa durante el encendido.

⚠ **ADVERTENCIA:** No se incline sobre el asador durante el encendido o la preparación de alimentos si la tapa está abierta.

⚠ **ADVERTENCIA:** Cada quemador debe encenderse por separado presionando el botón de encendido electrónico.





⚠ **ADVERTENCIA:** Si el encendido no tiene lugar antes de 4 segundos desde el intento de encendido del primer quemador, coloque la perilla de control del quemador en la posición de apagado. Espere 5 minutos para que el gas acumulado se disipe y repita el procedimiento de encendido.

## Encendido del quemador lateral

### Uso del sistema de encendido rápido para encender el quemador lateral

Esta característica solo está disponible en modelos seleccionados.

Si uno o varios de los quemadores principales del asador ya están encendidos y desea encender el quemador lateral, salte directamente al paso 3. Si ninguno de los quemadores principales está encendido y solo quiere usar el quemador lateral, comience por el paso 1.

- 1) Revise que la perilla de control del quemador lateral esté en la posición de apagado . Asegúrese presionando la perilla hacia adentro y girándola en sentido horario (A). Revise también que todas las perillas de control de los quemadores principales estén en la posición de apagado .
- 2) Abra la válvula de suministro de gas.
- 3) Abra la tapa del quemador lateral (B).
- 4) Presione la perilla de control del quemador hacia adentro (C) y gírela en sentido antihorario a la posición de encendido/fuego alto  hasta escuchar que produce un chasquido. Mantenga presionada la perilla de control durante dos segundos después de oír el chasquido. Esta acción activará el módulo de encendido y encenderá el quemador.
- 5) Revise que el quemador lateral se encienda. Es posible que la llama del quemador lateral resulte difícil de ver en un día luminoso y soleado.
- 6) Si el quemador no se enciende, coloque la perilla de control del quemador en la posición de apagado  y repita el procedimiento de encendido. Si el quemador sigue sin encenderse, gire la perilla de control hasta la posición APAGADO y espere cinco minutos para que el gas se disipe antes de volver a intentarlo o usar un cerillo.
- 7) Una vez encendido el quemador lateral, siga girando la perilla en sentido antihorario hasta alcanzar la posición deseada.
- 8) Si el quemador lateral no se enciende después de 4 segundos, gire la perilla de control del quemador lateral hasta la posición de apagado  y espere cinco minutos para que el gas se disipe antes de intentar encenderlo de nuevo.

Si el quemador lateral no se enciende mediante el sistema de encendido rápido, consulte la sección RESOLUCIÓN DE PROBLEMAS. En ella encontrará instrucciones para encender el quemador lateral con un cerillo y determinar así el origen exacto del problema.

### Apagado del quemador lateral

- 1) Presione la perilla de control del quemador lateral hacia adentro y gírela en sentido horario hasta la posición de apagado .
- 2) Interrumpa el suministro de gas.

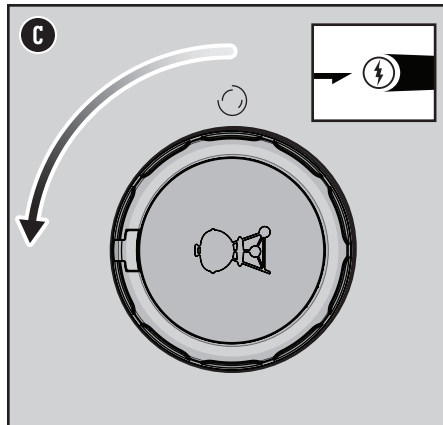
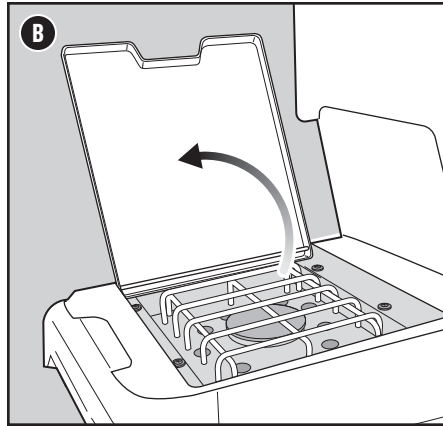
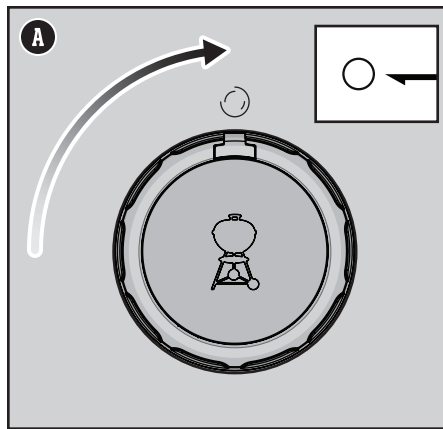

⚠ **ADVERTENCIA:** Abra la tapa del quemador lateral durante el encendido.

⚠ **ADVERTENCIA:** No se incline sobre el quemador lateral durante el encendido o la preparación de alimentos.

⚠ **ADVERTENCIA:** Si el encendido no tiene lugar antes de cuatro segundos desde el intento de encendido del quemador lateral, coloque la perilla de control del quemador en la posición de apagado. Espere cinco minutos para que el gas acumulado se disipe y repita el procedimiento de encendido.

## Limpieza y mantenimiento

### Limpieza interior del asador

Con el tiempo, el desempeño del asador puede verse afectado si no recibe los cuidados adecuados. Las bajas temperaturas, el calor irregular y la adherencia de los alimentos a las parrillas de cocción son señales de que el asador requiere limpieza y mantenimiento. Con el asador apagado y frío, comience limpiando el interior desde arriba hacia abajo. Se recomienda realizar una limpieza completa, al menos, dos veces al año. Si el asador recibe uso constante, puede ser que la limpieza deba hacerse cada tres meses.

### Limpieza de la tapa

De vez en cuando, es probable que descubra lo que parecen ser "hojuelas de pintura" por dentro de la tapa. Durante el uso, la grasa y los vapores se convierten poco a poco en carbón y se acumulan en el interior de la tapa del asador. Tales depósitos acaban desprendiéndose y adquieren un aspecto muy similar al de la pintura. Aunque no son tóxicas, las hojuelas pueden caer sobre los alimentos si no limpia la tapa periódicamente.

- 1) Limpie la grasa carbonizada del interior de la tapa empleando un cepillo para parrillas con cerdas de acero inoxidable (A). Para evitar la acumulación de residuos, puede limpiar el interior de la tapa con toallas de papel después de asar, con el asador todavía templado (no caliente).

### Limpieza de las parrillas de cocción

Limpiar las parrillas evitará que la próxima comida se pegue. Si realiza periódicamente la limpieza de las parrillas de cocción, las acumulaciones en estas serán mínimas.

- 1) Con las parrillas de cocción instaladas, limpie los residuos adheridos a las mismas con un cepillo para parrillas con cerdas de acero inoxidable (B).
- 2) Saque las parrillas y colóquelas a un lado.

### Limpieza de las FLAVORIZER BARS

Las FLAVORIZER BARS atrapan los jugos, que se evaporan y crepitan al contacto con las mismas para agregar sabor a los alimentos. Los jugos que no se evaporan al entrar en contacto con las FLAVORIZER BARS se acumulan lejos de los quemadores. Ello contribuye a evitar las llamaradas dentro del asador e impide que los quemadores se obstruyan.

- 1) Raspe las FLAVORIZER BARS con un raspador de plástico (C).
- 2) Si es necesario, cepille las FLAVORIZER BARS con un cepillo para parrillas con cerdas de acero inoxidable.
- 3) Retire las FLAVORIZER BARS y colóquelas a un lado.

### Limpieza de los quemadores

Existen dos partes de los quemadores que son fundamentales para su óptimo desempeño: los puertos (pequeñas aberturas que sobresalen a lo largo de los quemadores) y los filtros de insectos, ubicados en los extremos. Mantener limpias tales áreas es esencial para una operación segura.

#### Limpieza de los puertos de los quemadores

- 1) Use un cepillo para parrillas con cerdas de acero inoxidable para limpiar los quemadores por fuera. Cepille cada quemador por encima, perpendicularmente a los puertos de los quemadores (D).
- 2) Al limpiar los quemadores, evite dañar el electrodo de encendido cepillando con cuidado a su alrededor.

#### Limpieza de los filtros de insectos

- 1) Localice los extremos de los quemadores debajo del panel de control, donde se unen a las válvulas.
- 2) Limpie los filtros de insectos de cada quemador empleando un cepillo con cerdas blandas (E).

### Limpieza del deflector de calor

Localizado debajo de los quemadores, el deflector de calor distribuye el calor uniformemente por la caja de cocción durante la cocción. Mantener limpio el deflector de calor mejora el desempeño del asador al cocinar.

- 1) Raspe el deflector de calor con un raspador de plástico.
- 2) Si es necesario, cepille el deflector de calor con un cepillo para parrillas con cerdas de acero inoxidable.
- 3) Desarme el deflector de calor y colóquelo a un lado.

⚠ Después de limpiarlo, asegúrese de volver a colocar correctamente el deflector de calor.

### Limpieza de la caja de cocción

Revise el interior de la caja de cocción en busca de grasa acumulada o restos de alimentos. La acumulación excesiva de este tipo de residuos puede causar un incendio.

- 1) Use un raspador de plástico para raspar los residuos de los lados y la parte inferior del asador, arrastrándolos hacia la abertura inferior de la caja de cocción. Esta abertura conduce los residuos hacia la bandeja de recolección de grasa extraíble.

### Limpieza del sistema de manejo de grasa

El sistema de manejo de grasa se compone de una bandeja de recolección de grasa extraíble y un colector. Estos componentes están diseñados para facilitar su extracción, limpieza y sustitución, pasos fundamentales antes de prepararse para una sesión de asado.

### Limpieza exterior del asador

Por afuera, el asador puede incluir superficies de acero inoxidable, porcelanizadas y de plástico. WEBER recomienda los siguientes métodos en función del tipo de superficie.

### Limpieza de las superficies de acero inoxidable

Limpie el acero inoxidable empleando un producto de limpieza o un abrillantador de acero inoxidable no tóxico ni abrasivo, diseñado para productos de uso al aire libre y asadores. Use una franela de microfibra y limpie en la dirección de las marcas de cepillado del acero inoxidable. No use papel absorbente.

*Nota: No se arriesgue a rayar el acero inoxidable empleando pastas abrasivas. Las pastas no limpian ni pulen. Por el contrario, cambian el color del metal eliminando el revestimiento de óxido de cromo.*

### Limpieza de los componentes pintados, porcelanizados y de plástico

Limpie los componentes pintados, porcelanizados y de plástico con agua tibia mezclada con jabón y toallas de papel o un paño. Luego de limpiar las superficies, enjuáguelas y séquelas bien.

### Limpieza exterior de asadores instalados en entornos poco frecuentes

Si el asador se encuentra instalado en un entorno particularmente extremo, es probable que quiera limpiarlo por fuera con más frecuencia. La lluvia ácida, los productos químicos para albercas y el agua salada pueden causar corrosión superficial. Limpie el exterior del asador con agua tibia mezclada con jabón. Para concluir la limpieza, enjuague el asador y séquelo bien. Asimismo, puede aplicar semanalmente algún producto de limpieza de acero inoxidable para evitar la corrosión superficial.

### Transporte del asador

Siempre que lleve su asador de un lugar a otro, asegúrese de que los componentes internos estén en su lugar.

- 1) **Deflector de calor (F).** Asegúrese de que esté completamente insertado en la caja de cocción.
- 2) **Bandeja de recolección de grasa removible (G).** Asegúrese de que esté insertada hasta donde sea imposible que avance más.

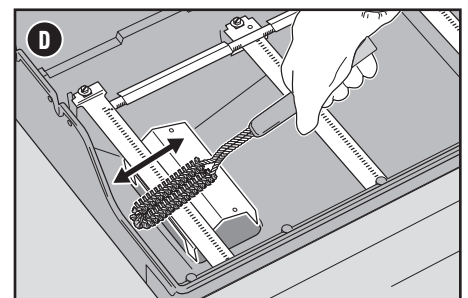
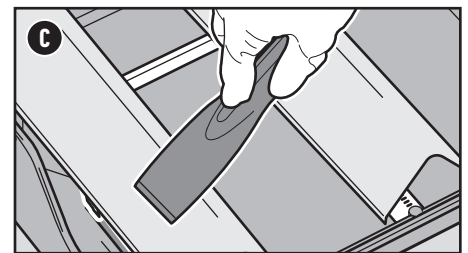
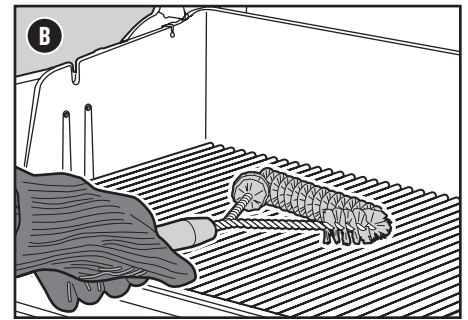
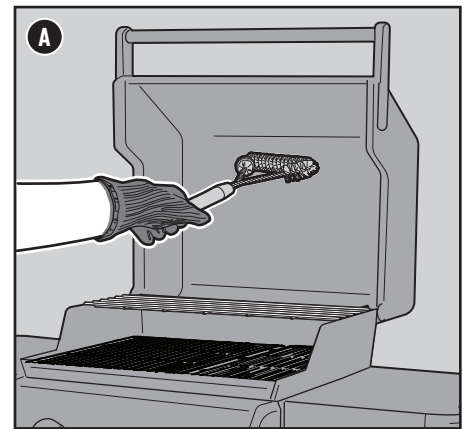

⚠ **ADVERTENCIA:** Apague el asador y espere a que se enfríe antes de realizar una limpieza integral.

⚠ **ADVERTENCIA:** Con el tiempo, puede formarse una película rugosa sobre las FLAVORIZER BARS. Se recomienda usar guantes para manipularlas. No limpie las FLAVORIZER BARS ni las parrillas de cocción en un fregadero, un lavavajillas o un horno con función de autolimpieza.

⚠ **ADVERTENCIA:** Al limpiar el quemador, no use un cepillo que haya usado previamente para limpiar las parrillas de cocción. No introduzca objetos afilados en los orificios de los puertos del quemador.

⚠ **PRECAUCIÓN:** No coloque los componentes del asador en las mesas laterales; podrían rayar la pintura o las superficies de acero inoxidable.

⚠ **PRECAUCIÓN:** No use nada de lo siguiente para limpiar el asador: abrillantadores de acero inoxidable abrasivos, pastas, productos de limpieza que contengan ácido, alcoholes minerales, xileno, productos de limpieza de hornos, limpiadores abrasivos (limpiadores de cocina) o esponjas de limpieza abrasivas.

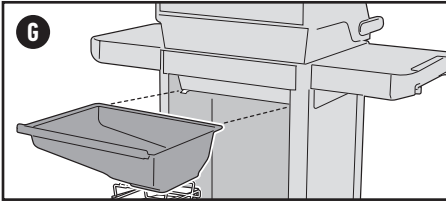
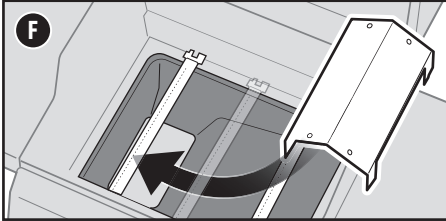
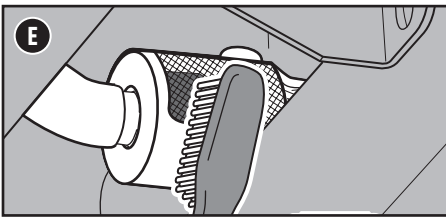

### Aspecto de las llamas que deben generar los quemadores

Los quemadores del asador se ajustan en fábrica para que proporcionen la mezcla correcta de aire y gas. Cuando los quemadores funcionan correctamente, las llamas presentan un aspecto específico. Como muestra la siguiente ilustración, puede que se produzcan destellos amarillentos en las puntas (A) de las llamas, cuyo cuerpo debe ser de color azul claro por arriba (B) y azul oscuro por abajo (C).

**⚠ ADVERTENCIA:** Los puertos obstruidos y sucios pueden limitar el flujo de gas, causando llamas irregulares (D) en las válvulas de gas y a su alrededor que pueden dañar gravemente el asador.

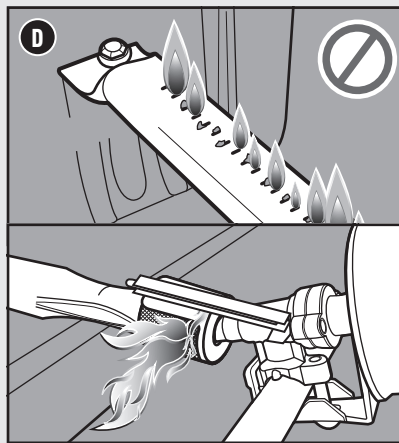
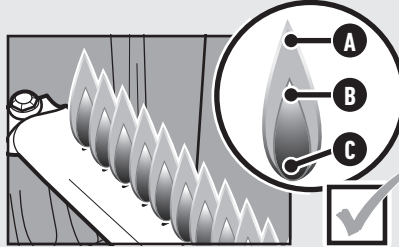

### Filtros de insectos

Las aberturas de aire para combustión de los quemadores (E) cuentan con un filtro de acero inoxidable que impide que las arañas y otros insectos tejan telarañas y construyan nidos en su interior. El filtro de insectos puede impedir el flujo de oxígeno a los quemadores si acumula polvo y residuos por fuera.

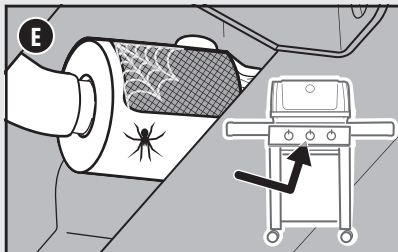

**⚠ WARNING:** Do not attempt to make any repair to gas carrying, gas burning, ignition components or structural components without contacting Weber-Stephen Products LLC, Customer Service Department.

**⚠ CAUTION:** The burner tube openings must be positioned properly over the valve orifices.

## REFACCIONES

Para adquirir refacciones, póngase en contacto con su distribuidor local o visite [weber.com](http://weber.com)

## LOS QUEMADORES PRINCIPALES O EL QUEMADOR LATERAL NO SE ENCIENDEN

### SÍNTOMA

- Los quemadores principales o el quemador lateral no se encienden al seguir las instrucciones descritas en la sección "Operación" de este manual del usuario.

### CAUSA

Existe un problema relacionado con el flujo de gas.

### SOLUCIÓN

Si alguno de los quemadores no se enciende, el primer paso es determinar si fluye gas hacia los quemadores. Para revisarlo, siga las instrucciones descritas en la sección "Encendido del asador con un cerillo".

Si **el encendido con un cerillo NO RESULTA EXITOSO**, verifique que la manguera de combustible no presente dobleces ni puntos de estrangulamiento y que los puertos de los quemadores no estén sucios.

Existe un problema relacionado con el sistema de encendido.

Si alguno de los quemadores no se enciende, el primer paso es determinar si fluye gas hacia los quemadores. Para revisarlo, siga las instrucciones descritas en la sección "Encendido del asador con un cerillo".

Si **el encendido con un cerillo FUNCIONA**, póngase en contacto con el Servicio de Atención al Cliente para que le indiquen cómo revisar el sistema de encendido.

## Encendido del asador con un cerillo

### Uso de un cerillo para determinar si fluye gas hacia los quemadores principales

- 1) Abra la tapa del asador.
- 2) Revise que todas las perillas de control de los quemadores (incluida la del quemador lateral) se encuentren en la posición de apagado . Asegúrese presionando las perillas hacia adentro y girándolas en sentido horario.
- 3) Abra la válvula de suministro de gas.
- 4) Comience por el quemador ubicado más a la izquierda. Coloque un cerillo en el portacerillos y préndalo. (El portacerillos está debajo de la mesa lateral izquierda). Inserte el cerillo encendido a través de las parrillas de cocción y las FLAVORIZER BARS, y colóquelo junto al quemador **(A)**.
- 5) Presione la perilla de control del quemador y gírela en sentido antihorario hasta la posición de encendido/fuego alto .
- 6) Revise que el quemador esté encendido mirando a través de las parrillas de cocción y la abertura de las FLAVORIZER BARS.
- 7) Si el quemador no se enciende después de 4 segundos, gire la perilla de control del quemador hasta la posición de apagado y espere cinco minutos para que el gas se disipe antes de intentar encender de nuevo el quemador.
- 8) Si el quemador se enciende, el problema se encuentra en el sistema de encendido. Póngase en contacto con el Servicio de Atención al Cliente de WEBER para aprender a revisar el sistema de encendido.
- 9) Vuelva a colgar el portacerillos debajo de la mesa lateral izquierda **(B)**.

### Uso de un cerillo para determinar si fluye gas hacia el quemador lateral

*Esta característica solo está disponible en modelos seleccionados.*

- 1) Abra la tapa del quemador lateral.
- 2) Revise que la perilla de control del quemador lateral esté en la posición de apagado . Asegúrese presionando la perilla hacia adentro y girándola en sentido horario. Revise también que todas las perillas de control de los quemadores principales estén en la posición de apagado .
- 3) Abra la válvula de suministro de gas.
- 4) Coloque un cerillo en el portacerillos y enciéndalo. (El portacerillos está debajo de la mesa lateral izquierda). Sostenga el cerillo encendido junto al quemador lateral **(C)**.
- 5) Presione la perilla de control del quemador lateral y gírela en sentido antihorario hasta la posición de encendido/fuego alto .
- 6) Revise que el quemador lateral se encienda. Es posible que la llama del quemador lateral resulte difícil de ver en un día luminoso y soleado.
- 7) Si el quemador lateral no se enciende después de 4 segundos, gire la perilla de control del quemador lateral hasta la posición de apagado y espere cinco minutos para que el gas se disipe antes de intentar encenderlo de nuevo.
- 8) Si el quemador se enciende, el problema se encuentra en el sistema de encendido. Póngase en contacto con el Servicio de Atención al Cliente de WEBER para aprender a revisar el sistema de encendido.

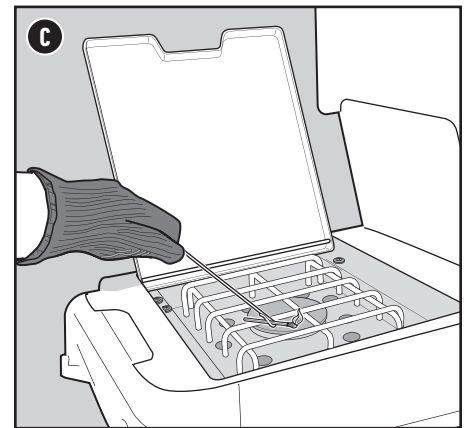
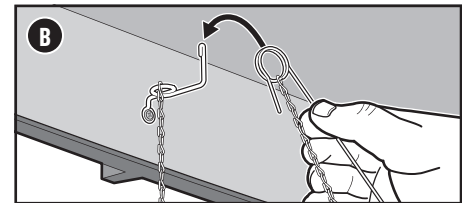
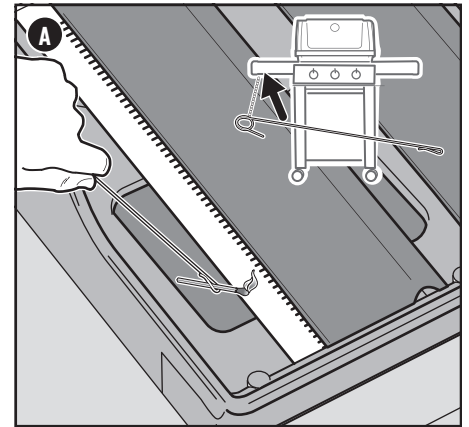

## LLAME AL SERVICIO DE ATENCIÓN AL CLIENTE

Si sigue experimentando problemas, póngase en contacto con el representante del Servicio de Atención al Cliente de su zona usando la información de contacto disponible en [weber.com](http://weber.com)





weber.com

**EE. UU.:**

1-800-446-1071

**Canadá:**

1-800-446-1071

**México:**

800-009-3237



**¿PROBLEMAS? ¿PREGUNTAS?** No devuelva el producto a la tienda. Podemos ayudarle.

Si tiene dudas en cuanto al proceso de armado, el uso o el mantenimiento de su asador o necesita refacciones, póngase en contacto con el Servicio de Atención al Cliente de WEBER. Puede encontrar el número de serie y el modelo de su producto en la portada del manual del usuario de su asador; esta información será necesaria en todas las llamadas de servicio.