

Blomberg®

seit 1883

Sécheuse à chargement frontal

Manuel d'utilisation:

Instructions d'installation et de mise en fonctionnement

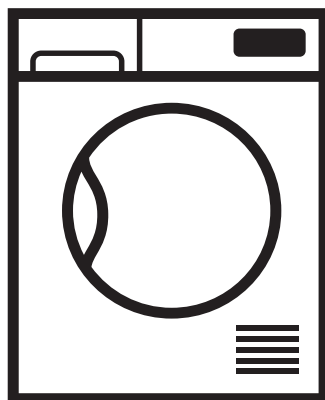

DHP 24400 W
DHP 24412 W



À lire en premier.

Cher client,

Nous vous remercions d'avoir choisi les produits Blomberg. Nous espérons que votre appareil, qui a été fabriqué avec le plus grand soin et avec le concours des technologies de pointe, vous apportera satisfaction. Avant d'utiliser votre appareil, nous vous recommandons de lire attentivement le présent manuel, ainsi que toute la documentation qui l'accompagne et de conserver l'ensemble pour une consultation ultérieure. Si vous cédez l'appareil à une autre personne, transmettez-lui également le présent manuel. Veuillez faire attention à tous les détails et à toutes les mises en garde du manuel d'utilisation et suivre les instructions y contenues.

Le présent manuel est fourni pour le modèle indiqué à la première de couverture.

Explication des symboles

Le présent manuel d'utilisation contient les symboles suivants :

	Informations importantes ou astuces utiles concernant l'utilisation de l'appareil.
	Mise en garde au sujet de situations représentant un danger pour la vie humaine ou le matériel.
	Mise en garde contre le risque d'électrocution.
	Mise en garde contre les surfaces chaudes.
	Mise en garde contre le risque d'incendie.
	L'emballage de l'appareil est fabriqué à base de matériaux recyclables, conformément aux réglementations nationales en matière de protection de l'environnement.

Ne mettez donc pas au rebut l'emballage de l'appareil avec les ordures ménagères ou les autres déchets. Déposez-le dans des points de collecte appropriés établis par votre municipalité.

TABLE DES MATIÈRES

1 Consignes de sécurité importantes	4
--	----------

2 Votre sèche-linge	9
----------------------------	----------

2.1 Votre sèche-linge.....	9
2.2 Contenu de l'emballage.....	10

3 Instructions d'installation	11
--------------------------------------	-----------

3.1 Raccordement électrique.....	11
3.2 Instructions de mise à la terre	12
3.3 Emplacement approprié de l'installation	13
3.4 Espace minimum d'installation	14
3.5 Utilisation au-dessus de la machine à laver.....	14
3.6 Réglage des pieds.....	14
3.7 Destruction du matériel d'emballage	14
3.8 Raccordement au conduit d'évacuation	15

4 Préparation	16
----------------------	-----------

4.1 Linge approprié pour le sèche-linge .	16
4.2 Linge non approprié pour le sèche-linge	16
4.3 Préparation du linge pour le séchage	16
4.4 Comment économiser l'énergie.....	16
4.5 Capacité appropriée de charge	17

5 Fonctionnement de l'appareil	18
---------------------------------------	-----------

5.1 Bandeau de commande	18
5.2 Symboles de l'écran	18
5.3 Préparation de la machine.....	19
5.4 Sélection des programmes.....	19
5.5 Principaux programmes.....	19
5.6 Programmes supplémentaires.....	19
5.7 Sélection des programmes et tableau de consommation	21
5.8 Fonctions optionnelles.....	22
5.9 Témoins d'avertissement.....	22
5.10 Heure de fin	22
5.11 Lancement du programme.....	23
5.12 Sécurité enfants.....	23
5.13 Modification d'un programme en cours.....	23
5.14 Annulation d'un programme.....	24
5.15 Fin d'un programme	24

6 Spécifications techniques	25
------------------------------------	-----------

7 Maintenance et nettoyage	26
-----------------------------------	-----------

7.1 Nettoyage du filtre à peluche / Surface intérieure de la porte de chargement.....	26
7.2 Nettoyer le capteur	27
7.3 Nettoyer le tiroir du filtre	27
7.4 Nettoyer l'évaporateur	28

8 Résolution de problèmes	30
----------------------------------	-----------

9 Déclaration De Garantie	32
----------------------------------	-----------

1 Consignes de sécurité importantes



AVERTISSEMENT : Au moment d'utiliser votre appareil, pour réduire les risques d'incendie ou de choc électrique pouvant entraîner des blessures graves ou la mort, respectez les consignes élémentaires, y compris celles ci-après :

- Lisez toutes les instructions avant d'utiliser l'appareil. Le non-respect de ces instructions peut augmenter les risques d'incendie ou de choc électrique et annule la garantie.



Cet appareil a été conçu uniquement pour un usage domestique.

- Utilisez l'appareil sous des températures comprises entre + 5 °C et + 35 °C (41 °F et + 95 °F)
- N'installez pas l'appareil derrière une porte verrouillable ou coulissante ou une porte dont les charnières sont situées à l'opposé de celles du sèche-linge.
- N'installez ni ne conservez cet appareil dans un endroit où il sera exposé aux intempéries.
- Ne manipulez pas les commandes.
- Ne réparez ni ne remplacez aucune pièce de cet appareil, et n'essayez pas d'y effectuer quelque opération d'entretien que ce soit par vous-même, à moins que cela ne soit spécifiquement recommandé dans les instructions d'entretien ou de réparation destinées à l'utilisateur, et que vous n'ayez bien compris les instructions et ne possédiez les compétences nécessaires pour ces opérations.
- Ne lavez jamais l'appareil avec de l'eau.
- Ne touchez jamais la fiche avec des mains mouillées.
- Ne débranchez jamais le sèche-linge en tirant sur le cordon d'alimentation.
- N'utilisez pas l'appareil si le cordon d'alimentation ou la fiche sont endommagés.

- Pour les dysfonctionnements que les instructions du manuel d'utilisation ne permettent pas de résoudre, procédez ainsi qu'il suit : Éteignez et débranchez l'appareil, puis contactez un centre de service agréé.
- Cet appareil doit être mis à la terre. En cas de dysfonctionnement ou de panne, la mise à la terre réduit les risques de choc électrique en offrant un chemin de moindre résistance au courant électrique. Cet appareil est équipé d'un cordon doté d'un conducteur et d'une fiche de mise à la terre. Assurez-vous que la fiche est branchée dans une prise appropriée correctement installée et mise à la terre conformément à toutes les réglementations locales.



AVERTISSEMENT : Une mauvaise connexion du conducteur de mise à la terre peut causer un choc électrique. En cas de doute sur une bonne mise à la terre de l'appareil, contactez un électricien qualifié, un représentant/personnel de service agréé pour vérification.

- Assurez-vous que la fiche du cordon d'alimentation est facilement accessible après installation de l'appareil.
- Pour réduire les risques d'incendie ou de choc électrique, n'utilisez pas de rallonge, de fiche multiple ou d'adaptateur pour connecter le sèche-linge au réseau électrique.
- Ne modifiez pas la fiche fournie avec l'appareil : en cas de non correspondance avec la prise, contactez un électricien qualifié afin qu'il installe une prise appropriée.
- Si le cordon d'alimentation est endommagé, faites-le remplacer par le fabricant, son agent de maintenance ou des personnes qualifiées similaires afin d'éviter tout risque électrique.
- N'utilisez pas l'appareil tant qu'il n'est pas réparé !
- N'obstruez pas les orifices de ventilation situés à la base avec des tapis, etc.

- Assurez-vous que l'air vicié n'est pas évacué via un conduit utilisé pour les fumées émanant d'appareils fonctionnant au gaz ou à tout autre combustible.
- Assurez une ventilation adéquate de la pièce pour éviter le retour de gaz dû aux appareils fonctionnant au gaz ou à tout autre combustible, y compris les feux en plein air.
- Ne séchez pas les vêtements qui ont été préalablement nettoyés, lavés, trempés ou tachetés d'essence, de solvants de nettoyage à sec ou de toute autre substance inflammable ou explosive, étant donné qu'elles dégagent des vapeurs qui peuvent s'enflammer ou exploser.
- N'utilisez pas le sèche-linge si des produits chimiques industriels ont été utilisés pour nettoyer les vêtements que vous souhaitez sécher.
- Ne séchez pas des vêtements non lavés dans le sèche-linge.
- Ne séchez pas les vêtements faits de caoutchouc mousse (mousse de latex), les bonnets de douche, les textiles imperméables à l'eau, les vêtements avec endos en caoutchouc ou les oreillers rembourrés de chiffons en caoutchouc mousse dans le sèche-linge.
- N'utilisez pas de produits assouplissants pour réduire la raideur du tissu à moins que cela ait été recommandé par le fabricant du produit assouplissant.
- Utilisez l'appareil uniquement pour le séchage des textiles qui sont mentionnés.
- Ne mettez pas les sous-vêtements contenant des décorations métalliques dans le sèche-linge. Ces dernières peuvent endommager le sèche-linge si elles viennent à se détacher du vêtement pendant le séchage.
- Avant de charger l'appareil, vérifiez la présence de briquets, pièces de monnaie, de pièces métalliques, d'aiguilles, etc. sur/dans les vêtements.
- Il est déconseillé d'utiliser des feuilles d'adoucissant.

- Évitez d'introduire dans votre sèche-linge des articles ayant été en contact avec l'huile de cuisson. Les articles ayant été en contact avec l'huile de cuisson peuvent provoquer une réaction chimique qui peut causer une charge pouvant déclencher un incendie. Pour réduire le risque d'incendie causé par les charges contaminées, la partie finale du cycle du sèche-linge se produit sans chaleur (période de refroidissement). Ne jamais arrêter le sèche-linge avant la fin du cycle de séchage à moins que tous les articles ne soient retirés rapidement et étalés de telle sorte que la chaleur soit dissipée.



AVERTISSEMENT : N'arrêtez jamais un sèche-linge avant la fin du cycle de séchage, sauf en cas de nécessité de devoir rapidement en retirer tous les vêtements afin de dissiper la chaleur .

- Ne touchez pas l'appareil lorsque le tambour est en mouvement.
- Ne laissez pas les enfants jouer sur/à l'intérieur de l'appareil. Une surveillance étroite est nécessaire lorsque l'appareil est utilisé à proximité des enfants.
- Gardez les animaux domestiques éloignés de l'appareil pendant le cycle de séchage.
- Avant de mettre l'appareil au rebut, retirez la porte du compartiment de séchage.
- Fermez la porte de chargement lorsque vous quittez la pièce dans laquelle est situé le sèche-linge.
- Cet appareil n'est pas destiné à être utilisé par des personnes (y compris les enfants) présentant des capacités physiques, sensorielles ou mentales réduites, ou qui manquent d'expérience et de connaissances, à moins qu'elles ne soient supervisées ou qu'elles n'aient été instruites sur l'utilisation de l'appareil par une personne responsable de leur sécurité.
- Nettoyez le filtre à air avant et après chaque chargement.

- Gardez les alentours et les zones environnantes du conduit d'évacuation exempts d'accumulation de fibres, de poussière et de saleté.
- Faites nettoyer périodiquement l'appareil et les conduits d'évacuation par un personnel d'entretien qualifié.
- N'utilisez jamais le sèche-linge sans le filtre à air.
- Lorsque vous n'utilisez pas le sèche-linge, ou une fois le linge retiré suite à l'achèvement du processus de séchage, éteignez l'appareil à l'aide du bouton On/Off (Marche/Arrêt). Lorsque le bouton On/Off (Marche/Arrêt) est en position On (Marche) alors que le sèche-linge est sous tension, gardez la porte de l'appareil fermée.
- Pour réaliser des économies d'énergie avec des modèles pourvus de lampes, lorsque vous n'utilisez pas le sèche-linge, gardez la porte de l'appareil fermée lorsque le bouton On/Off (Marche/Arrêt) est position On (Marche) et le sèche-linge sous tension.



AVERTISSEMENT : Ce produit peut vous exposer aux agents chimiques tels que le nickel (métallique), qui est réputé cancérigène dans l'État de Californie. Plus d'informations sur www.P65Warnings.ca.gov
N.B. : Tous les composants en acier inoxydable, ainsi que quelques autres composants métalliques, contiennent du nickel.

CONSERVEZ CES INSTRUCTIONS

2 Votre sèche-linge

2.1 Vue d'ensemble

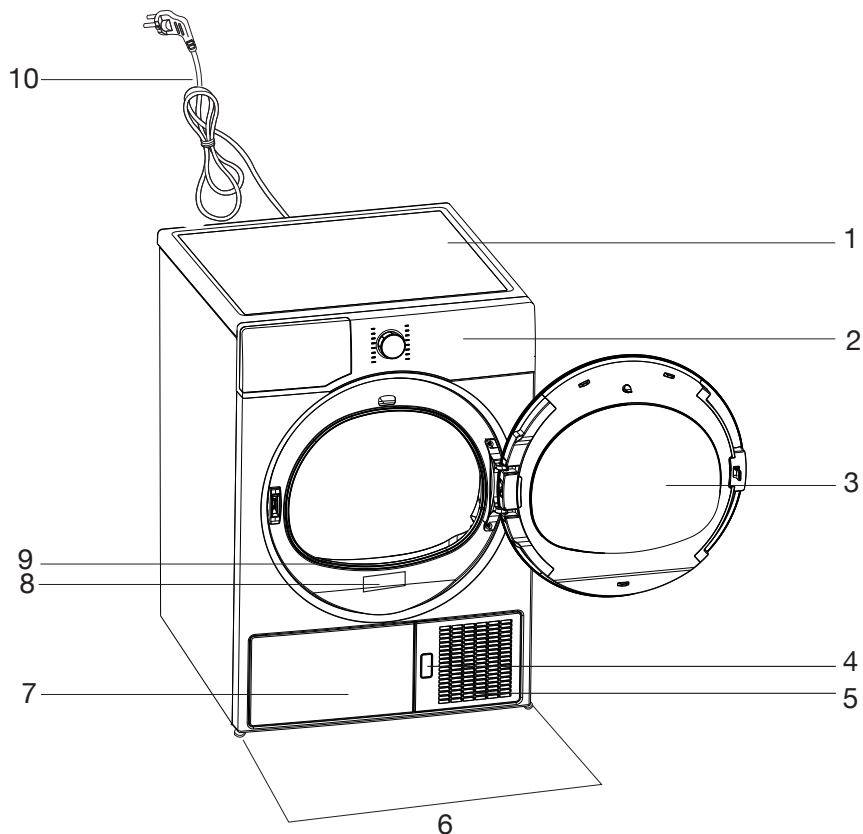

1. Bandeau supérieur
2. Bandeau de commande
3. Porte de chargement
4. Bouton d'ouverture de la plaque de protection
5. Grille d'aération
6. Pieds réglables
7. Plaque de protection
8. Fiche signalétique
9. Filtre anti-peluches
10. Cordon d'alimentation

2.2 Contenu de l'emballage

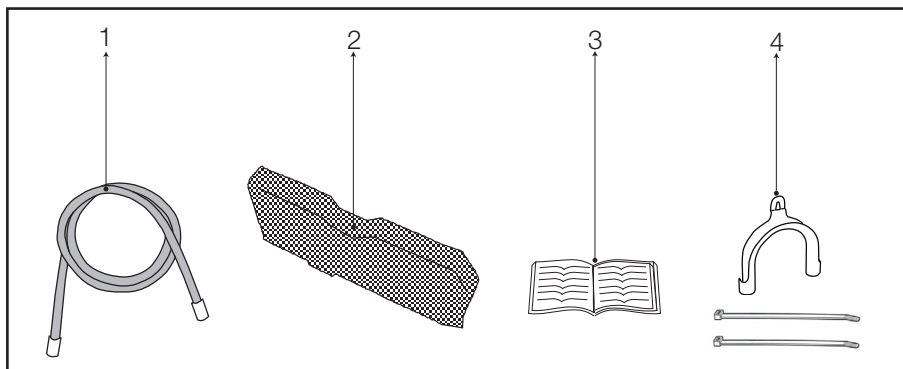

1. Tuyau de vidange d'eau (2951261600)
2. Éponge de tiroir de filtre de rechange (2964840100)
3. Manuel de l'utilisateur (2960311018)
4. Raccord d'écoulement.(2828040100)

3 Instructions d'installation



AVERTISSEMENT - Risque d'incendie

- Faites installer le sèche-linge (« appareil ») par une personne qualifiée.
- Veuillez installer l'appareil suivant les instructions du fabricant et les codes locaux.
- Évitez d'installer le sèche-linge avec des matériaux de ventilation flexibles. Si le conduit métallique flexible (type feuille) est installé, il doit être d'un type spécifique identifié par le fabricant de l'appareil comme étant approprié pour une utilisation avec les sèche-linge. Les matériaux de ventilation flexibles sont réputés pour leur susceptibilité à l'effondrement, à être facilement écrasés et à garder la poussière. Ces situations causent l'obturation du flux d'air du sèche-linge, augmentant ainsi les risques d'incendie.
- Afin de réduire les risques de blessures graves ou de décès, veuillez respecter toutes les instructions d'installation.

3.1 Raccordement électrique

Branchez l'appareil sur une prise mise à la terre protégée par un fusible ou un disjoncteur d'une capacité convenable.

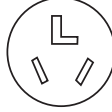
 <p>Réceptacle à 4 fils (14-30R) (résistance électrique)</p>	<p>Sécheuse expédiée avec un cordon pour s'adapter à ce type de réceptacle à 4 fils</p>
 <p>Réceptacle à 3 fils (10-30R) (résistance électrique)</p>	<p>Si vous avez un réceptacle à 3 fils, comme ceci, un cordon de sècheuse à 3 fils doit être acheté localement.</p>



Le neutre n'est pas connecté dans cet appareil

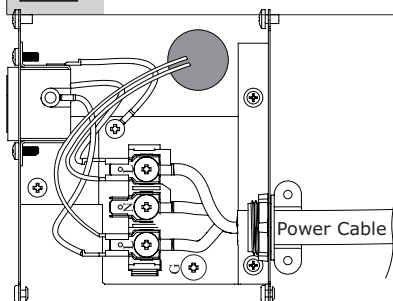

Raccordement électrique à 3 fils

Si votre prise admet 3 fils comme l'indique l'illustration ci-dessous, utilisez un cordon de sèche-linge à 3 fils. Généralement, vous trouverez le cordon pour sèche-linge chez votre quincailler, ou chez votre marchand de matériaux électriques ou de construction. Le cordon doit être doté d'une boucle ou des raccords terminaux de câble à extrémité renversée. Le kit du cordon doit porter la marque « à utiliser avec les sèche-linge ».

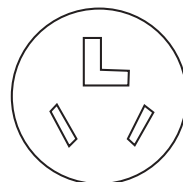

Réceptacle à 3 fils

(10-30R) (résistance électrique)

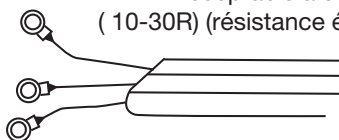

Cordon typique de sècheuse 3 fils de 240V/30 amp NEMA 10-30 Type SRDT



Si vous installez le sèche-linge dans une caravane, des véhicules récréatifs, des nouvelles installations branche-circuit ou dans des zones où les codes locaux ne permettent pas la mise à la terre par un conducteur neutre, utilisez un cordon d'alimentation à 4 fils uniquement.

Pour remplacer le cordon :

1. Assurez-vous que le sèche-linge n'est pas branché à n'importe quelle prise de courant.



Évitez de brancher l'extrémité du cordon du sèche-linge dans une prise alimentée avant de le connecter aux bornes d'alimentation et de fermer la boîte de dérivation/boîtier répartiteur tel que décrit plus bas.



NE réparez PAS les vieux cordons d'alimentation. Seule une personne qualifiée doit remplacer le cordon d'alimentation. Il existe un risque d'électrocution !

2. Retirez les vis du couvercle de la boîte de dérivation située sur la partie supérieure arrière du sèche-linge.

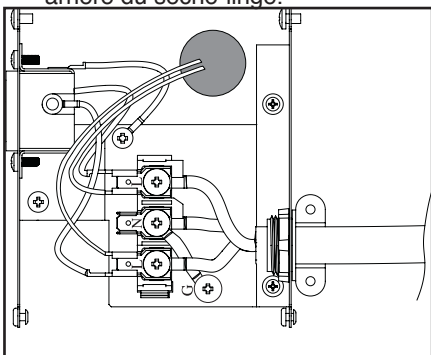

3. Enlevez les câbles rouge, blanc et noir du bloc terminal.
4. Enlevez le câble de masse vert de la borne de masse.
5. Desserrez la pince de décharge de traction maintenant le câble à 4 fils.
6. Faites passer le cordon à 4 fils à travers la pince de décharge de traction.
7. Faites passer le nouveau cordon à 3 fils à travers la pince de décharge de traction.



8. Fixez le conducteur de terre du cordon d'alimentation (le câble central) à la borne marquée N. Connectez la borne marquée N et la borne de masse marquée G. Serrez-les afin qu'elles tiennent solidement les conducteurs.
 9. Fixez les deux cordons d'alimentation conducteurs extérieurs restants aux 2 bornes marquées L. Serrez les deux vis pour maintenir solidement les conducteurs d'alimentation en place.
 10. Serrez la décharge de traction afin d'éviter que le cordon d'alimentation ne se déplace.
 11. Remplacez le couvercle de la boîte de dérivation et fixez-le en place.
- Le sèche-linge est maintenant prêt à être branché à la prise à 3 fils au taux requis.

La prise doit être positionnée de manière à être facilement accessible de même que la fiche, par rapport à la position d'installation du sèche-linge.

3.2 Instructions de mise à la terre



Cet appareil doit être mis à la terre. En cas de dysfonctionnement ou de panne, la mise à la terre permettra de réduire le risque de choc électrique en fournissant un chemin de très faible résistance du courant électrique. Cet appareil est équipé d'un cordon muni d'un conducteur de terre et d'une fiche de mise à la terre. La fiche doit être branchée dans une prise appropriée correctement installée et mise à la terre conformément à tous les codes et règlements locaux.

- Une fois l'installation terminée, la fiche du cordon d'alimentation doit être facilement accessible.
- La tension et le fusible/disjoncteur de protection autorisé sont spécifiés dans la section « Caractéristiques techniques ».
- La tension indiquée doit correspondre à la tension du secteur.
- Évitez d'effectuer la connexion via les rallonges ou fiches multiples.
- Le fusible/disjoncteur principal et les commutateurs doivent avoir une distance d'au moins 3 mm.

	Un câble d'alimentation endommagé doit être remplacé par un électricien qualifié.
	AVERTISSEMENT – Le mauvais branchement du conducteur de terre pourrait entraîner un risque d'électrocution. Consultez un électricien ou un représentant ou personnel d'entretien qualifié si vous avez des doutes quant à la mise à la terre correcte de l'appareil. Ne modifiez pas la fiche livrée avec l'appareil : Si elle ne rentre pas dans la prise, faites installer une prise adéquate par un électricien qualifié.
	N'utilisez pas l'appareil si elle n'est pas réparée ! Il existe un risque d'électrocution !

3.3 Emplacement approprié de l'installation

- Installez votre appareil dans des environnements dépourvus de tout risque de congélation et dans une position stable et équilibrée.
- Ne placez pas votre appareil sur un tapis à poils longs ou sur des surfaces similaires.
- Utilisez votre appareil dans un endroit bien aéré et dépourvu de poussière.
- N'obstruez pas les conduits d'air à l'avant et en dessous de la machine.

	Assurez-vous que votre appareil n'est pas placé sur le cordon d'alimentation.
	Gardez un espace d'au moins 0,6 po (1,5 cm) des bords des autres meubles.

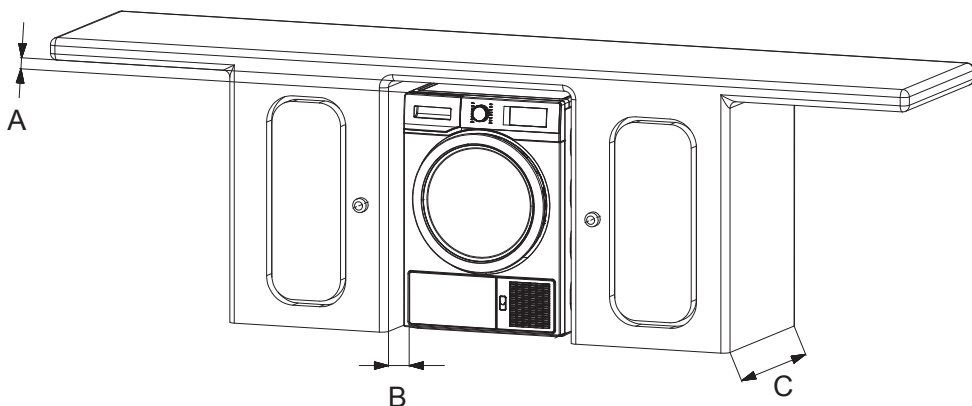

3.4 Espace minimum d'installation

		Dans une alcôve ou	Encastré
A	Sur les côtés	0.5 po (13 mm)	0.5 po (13 mm)
B	Au-dessus	1 po (25 mm)	1 po (25 mm)
C	À l'arrière	0.5 po (13 mm)	0.5 po (13 mm)
	À l'avant	0.20 po (5 mm)	0.20 po (5 mm)

Exigences d'aération

La porte du placard doit être dotée de 2 ouvertures, l'une située à 3,2 pouces (8 cm) du bas de la porte, avec une superficie minimale de 16 po carrés (103 cm²) et l'autre située à 3 pouces (7,5 cm) du haut de la porte avec une superficie minimale de 46 po carrés (294 cm²).

3.5 Utilisation au-dessus de la machine à laver

- Si vous utilisez votre sèche-linge au-dessus de la machine à laver, placez un kit d'empilement (Pièce No. : 298 540 0200) entre les deux machines. Ce kit doit être installé par un prestataire de service agréé.
- Placez l'appareil sur un sol solide. Placez-le au-dessus d'une machine à laver ; lorsqu'ils sont pleins, leur poids approximatif peut atteindre 397 lbs (180 kg). Le sol doit alors être en mesure de supporter la charge qu'elle reçoit !

3.6 Réglage des pieds

- Afin de s'assurer que votre sèche-linge fonctionne en silence et sans vibration, il doit être stable, horizontal et équilibré sur ses pieds. Équilibrez la machine en réglant les pieds.
- Tournez les pieds vers la gauche ou la droite, jusqu'à ce que le sèche-linge soit stable et horizontal.

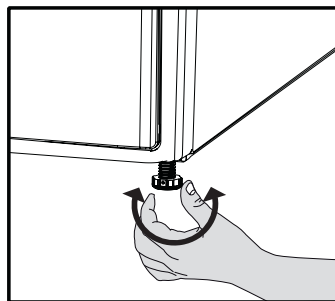

Ne dévissez jamais les pieds réglables de leurs logements.

3.7 Destruction du matériel d'emballage

Le matériel d'emballage peut être dangereux pour les enfants. Gardez-le hors de la portée des enfants ou mettez-le au rebut de façon appropriée. Ne le mettez pas au rebut avec les ordures ménagères.

Le matériel d'emballage de votre appareil est fabriqué à partir des matériaux recyclables.

3.8 Raccordement au conduit d'évacuation

Dans les appareils dotés d'un condensateur, de l'eau s'accumule dans le réservoir d'eau pendant le cycle de séchage. Vous devez évacuer de l'eau accumulée après chaque cycle de séchage.

Raccordement du tuyau d'évacuation d'eau

- 1-2 Raccordez une extrémité du tuyau d'évacuation livré avec l'appareil au point de raccordement d'où vous l'avez délogé à l'étape précédente.
- 3 Raccordez directement l'autre extrémité au point d'évacuation des eaux usées ou au lavabo.

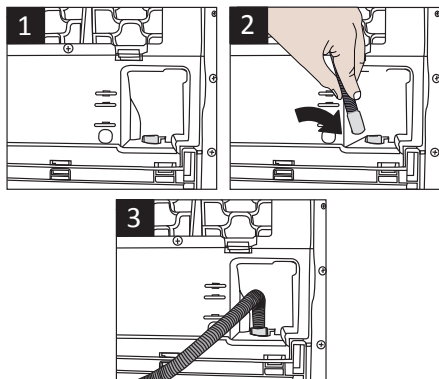

Vous devez raccorder le tuyau de manière sûre. Le conduit d'évacuation de votre maison sera inondé si le tuyau sort de son logement pendant l'évacuation de l'eau.



Vous devez fixer le tuyau d'évacuation d'eau à une hauteur de 80 cm maximum.



Veillez à ce que le tuyau d'évacuation ne soit pas piétiné ou replié entre le conduit d'évacuation et la machine.

4 Préparation

4.1 Linge approprié pour le sèche-linge

Respectez toujours les instructions indiquées sur les étiquettes du vêtement. Veillez à faire sécher uniquement le linge portant une étiquette indiquant qu'il peut être séché au sèche-linge et veillez à sélectionner le programme approprié.

SYMBOLES DE LAVAGE DU LINGE																						
	Symboles de séchage		Adapté au sèche-linge		Pas de repassage		Délicat / Séchage délicat		Ne pas sécher au sèche-linge		Ne pas sécher		Ne pas laver à sec									
	Paramètres de séchage		Toutes températures		Température élevée		Température moyenne		Basse température		Sans chauffer		Séchage sur un fil		Séchage à plat		Séchage sur un fil		Séchage sur un fil à l'ombre		Lavable à sec	
		Repassage -		Repassage à température élevée		Repassage à température moyenne		Repassage à température faible		Ne pas repasser		Repassage sans vapeur										
		Sec ou Vapeur																				
	Température maximale		200 °C 392 °F		150 °C 302 °F		110 °C 230 °F															

4.2 Linge non approprié pour le sèche-linge



Les tissus délicats brodés, de la laine, des vêtements de soie, les tissus délicats et précieux, les articles hermétiques et les rideaux de tulle ne sont pas adaptés pour le séchage à la machine.

4.3 Préparation du linge pour le séchage

- Après le lavage, vous pouvez empiler le linge. Séparez-le avant de le placer dans le sèche-linge.
- Séchez les vêtements portant des accessoires métalliques tels que les fermetures à l'envers.
- Fixer les fermetures à glissière, les crochets, les boucles et les couches de boutons.

4.4 Comment économiser l'énergie

Les informations ci-après vous aideront à utiliser la sècheuse de façon écologique tout en économisant de l'énergie.

- Essorez votre lessive à la vitesse la plus élevée possible lorsque vous la lavez. Ainsi, le temps de séchage est écourté et la consommation d'énergie est réduite.
- Triez le linge en fonction de leur type et de leur épaisseur. Séchez le même type de linge ensemble. Par exemple, les torchons de cuisine fins et les nappes de table séchent plus tôt que les serviettes de bain épaisses.
- Pour la sélection du programme, respectez les instructions dans le manuel d'utilisation.

- Évitez d'ouvrir la porte de chargement de la machine pendant le séchage, sauf en cas de nécessité. Si vous devez obligatoirement ouvrir la porte de chargement, ne la laissez pas ouvert pendant une longue période.
- N'ajoutez pas du linge humide lorsque le sèche-linge est en marche
- Nettoyez le filtre à peluche après chaque cycle de séchage. (Voir la section 6. Maintenance et nettoyage)
- Nettoyez régulièrement le tiroir du filtre soit lorsque le symbole d'avertissement de nettoyage du tiroir du filtre apparaît, soit après chacun des 3 cycles de séchage. (Voir la section 6. Maintenance et nettoyage)
- Pendant le séchage, aérez correctement la pièce où se trouve le sèche-linge.

4.5 Capacité appropriée de charge

Suivez les instructions données dans la partie « sélection du programme et tableau de consommation ». Ne chargez pas au-delà des valeurs de capacité indiquées dans le tableau.

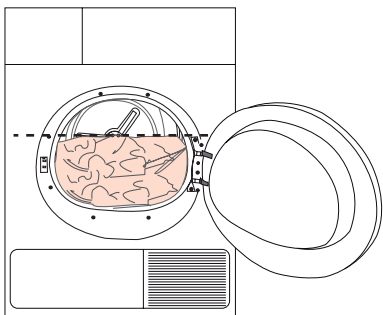

i Il n'est pas conseillé de charger le sèche-linge au-dessus du niveau indiqué dans la figure. Les performances de séchage sont réduites lorsque la machine est surchargée. En outre, cela pourrait endommager le sèche-linge et le linge.

Les poids suivants sont donnés à titre d'exemple.

Articles domestiques	Poids (g)*	Poids (lb)*
Housses de couette en coton (double)	1500	3 ¼
Housses de couette en coton (seul)	1000	2 ¼
Draps de lit (double)	500	1 1/8
Draps de lit (seul)	350	¾
Grandes nappes de table	700	1 ½
Petites nappes de table	250	½
Serviettes de table	100	¼
Serviettes de bain	700	1 ½
Essuie-mains	350	¾
Vêtements	Poids (g)*	Poids (lb)*
Chemisiers	150	3/8
Chemises en coton	300	5/8
Chemises	200	½
Robes en coton	500	1 1/8
Robes	350	¾
Jeans	700	1 ½
Mouchoirs (10 pièces)	100	¼
T-Shirts	125	¼

*Poids du linge sec avant le lavage.
Poids approximatif du linge familial en moyenne.

5 Fonctionnement de l'appareil

5.1 Bandeau de commande

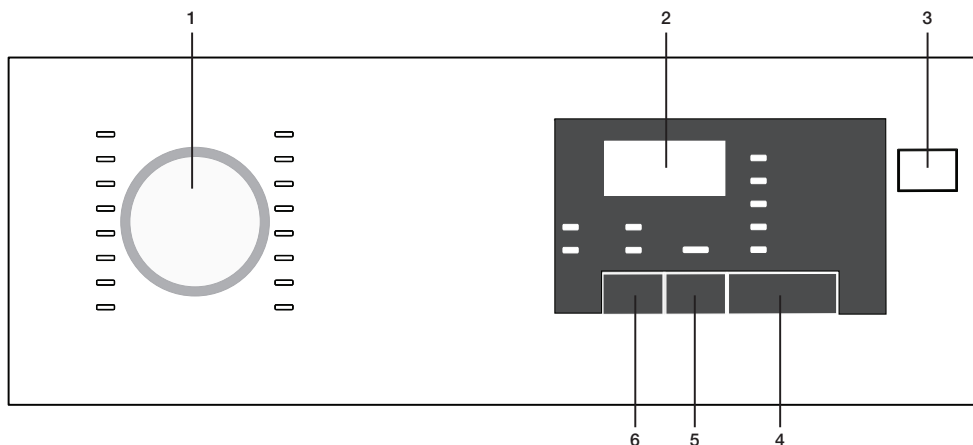

1. Sélecteur des programmes
2. Indicateur du temps restant
3. Bouton Marche/Arrêt
4. Bouton Départ/Pause
5. Bouton de l'heure de fin
6. Bouton de l'alerte sonore

5.2 Symboles de l'écran

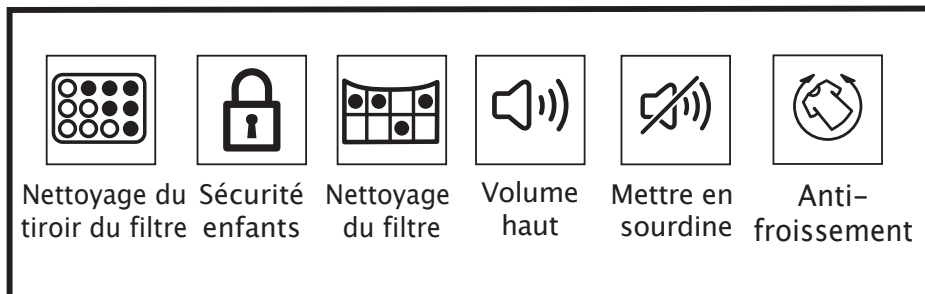

5.3 Préparation de la machine

1. Branchez la machine
2. Placez le linge à l'intérieur de la machine.
3. Appuyez sur le bouton Marche/Arrêt.
4. Lorsque la machine se met en marche pour la première fois, elle fonctionne avec le programme (Coton Prêt-à-porter).



Une pression sur le bouton Marche/Arrêt ne permet pas de lancer le programme. Appuyez sur le bouton Départ/Pause pour lancer le programme.

5.4 Sélection des programmes

1. Sélectionnez le programme approprié à partir du tableau ci-dessous dans lequel figurent les degrés de séchage.
2. Sélectionnez le programme désiré à l'aide du Sélecteur des programmes.

Séchage supplémentaire des vêtements en coton	Seul le linge en coton est séché à la température normale. Les linges épais et multi-couches (par ex. : les serviettes, draps, jeans etc.) seront séchés avec le programme car ils ne nécessitent pas de repassage avant leur rangement.
Séchage régulier	Le linge normal (nappes de table, sous-vêtements etc.) sera séché avec ce programme car il ne nécessite pas de repassage avant son rangement dans les tiroirs.
Séchage humide	Le linge normal (chemises, robes, etc.) est séché pour pouvoir être repassé.



Pour les informations détaillées sur le programme, reportez-vous à la section « Sélection des programmes et tableau de consommation ».

5.5 Principaux programmes

En fonction du type du textile, les principaux programmes suivants sont disponibles.

• Coton

Vous pouvez sécher vos vêtements résistants à l'aide de ce programme. Il permet un séchage à température normale. Il est conseillé pour le linge en coton (draps, couvre-lit, serviettes, sorties de bain, etc.)

• Synthétique

Vous pouvez sécher vos vêtements moins résistants avec ce programme. Il est conseillé pour vos vêtements synthétiques.

5.6 Programmes supplémentaires

Pour les cas particuliers, les programmes supplémentaires suivants sont disponibles dans la machine.



Pour obtenir de meilleurs résultats des programmes de séchage de votre machine, vous devez laver le linge avec le programme approprié dans votre machine à laver et l'essorer avec la révolution d'essorage recommandée.

• Jeans

Utilisez ce programme pour sécher les jeans essorés à une vitesse élevée dans votre machine à laver.

• Vêtement de jogging

Utilisez ce programme pour sécher le linge en fibres synthétiques, en coton ou en tissus mélangés.

• Séchage par capteur 45

Vous pouvez utiliser ce programme pour sécher le linge en coton que vous avez essoré à une vitesse élevée dans votre machine à laver. Il sèche 1 kg de votre linge en coton (3 chemises/3 T-shirts) en 45 minutes.

• Laine

Utilisez ce programme pour aérer et adoucir le linge en laine lavable au lave-linge. Ne l'utilisez pas pour sécher complètement le linge. Retirez et ventilez le linge immédiatement après la fin du programme.

- **Silencieux**

Dans ce programme, le niveau de bruit émis dans l'environnement est le plus faible. Le niveau de volume sera de cinquante pour cent inférieur par rapport au programme de « séchage des vêtements en coton ».

- **Désinfection des vêtements pour bébé**

Programme utilisé pour les vêtements de bébé qui portent l'approbation « Peut être séché » sur l'étiquette.

- **Volumineux**

Séchez uniquement les couettes en fibres portant l'approbation « peut être séché à la machine » sur l'étiquette. Placez la couette dans le bon sens pour y éviter des dommages ainsi que sur la machine. Retirez la housse de la couette avant de la placer dans la machine. Avant de la placer dans la machine, pliez-la en deux.

- Ne placez pas plus d'une pièce de duvet en fibre pour deux personnes (200x200 cm). Évitez de sécher les articles contenant du coton, notamment les couettes, les oreillers, etc.

- Les couettes mises à part, évitez de sécher d'autres articles tels que les tapis ou les paillasons. Votre machine pourrait subir des dommages permanents.

- **Séchage rapide 30**

Sèche les chemises plus délicatement et froisse moins le linge pour un repassage facile.



Quantité insignifiante d'humidité résiduelle sur les chemises après le programme. Il est recommandé de ne pas laisser les chemises dans le sèche-linge.

- **Vêtements délicats**

Vous pouvez sécher à basse température votre linge très délicat (chemisiers en soie, lingerie fine, etc.) pouvant être séché en machine, ou le linge pour lequel il est recommandé de réaliser un lavage à la main.



Il est recommandé de sécher votre linge très délicat dans le sac à linge pour éviter les plis et des dommages. À la fin du programme, retirez immédiatement votre linge de la machine et séchez-le pour éviter qu'il ne se froisse.

- **Peluche dans l'air/Aucune chaleur**

Seule l'aération est réalisée pendant 10 minutes sans air chaud. Grâce à ce programme, vous pouvez aérer vos vêtements en coton et en lin qui sont restés dans des environnements fermés sur une longue période et ainsi éliminer les odeurs déplaisantes.









- **Séchage minuté**

Vous pouvez sélectionner l'un des programmes de minuterie suivants : 10 min., 20 min., 30 min., 40 min., 50 min., 60 min., 70 min., 80 min., 100 min., 120 min., 140 min. et 160 min. pour obtenir le niveau de séchage final souhaité à basses températures.



Ce programme de séchage de la machine se poursuivra pendant la durée déterminée, sans tenir compte du niveau de séchage.

5.7 Sélection des programmes et tableau de consommation

Programmes		Poids (lb)	Vitesse d'essorage dans le lave-linge (rpm)	Durée de séchage (minutes)	
Vêtements en coton/de couleur					
	Extra sec	18	Moyen	150	
	Séchage régulier 	18	Moyen	145	
	Séchage humide	18	Moyen	100	
Séchage rapide 30		3	Élevé	30	
Jeans		9	Élevé	100	
Silencieux		18	Moyen	220	
Vêtement de jogging		9	Moyen	80	
Séchage par capteur 45		2	Élevé	45	
Vêtements délicats 		4	Faible	35	
Désinfection des vêtements pour bébé		7	Moyen	65	
Volumineux		6	Moyen	130	
Laine		3	Faible	120	
Synthétique					
	Séchage régulier	4	Faible	55	
	Séchage humide	4	Faible	45	
Contient des gaz à effet de serre fluorés relevant du protocole de Kyoto. Hermétiquement scellé. R134a / 0,49 kg					

 EnergySaverCycle

Le cycle Economie d'énergie permet d'économiser le plus d'énergie possible.

5.8 Fonctions optionnelles

Annulation de l'alerte sonore

À la fin du programme, votre machine émet une alerte sonore. Si vous ne souhaitez pas entendre ce signal, appuyez sur le bouton « Notification sonore ».

Le témoin correspondant s'allumera après une pression sur ce bouton, et l'alerte sonore ne sera pas émise à la fin du programme.



Vous pouvez sélectionner cette fonction avant ou après le démarrage du programme.

5.9 Témoins d'avertissement



Les témoins d'avertissement peuvent varier en fonction du modèle de votre machine.

Nettoyage du filtre à fibres

Un témoin d'avertissement s'allume pour rappeler de réaliser le nettoyage du filtre à la fin du programme.

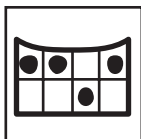

Si le témoin d'avertissement de nettoyage du filtre reste allumé de façon permanente, consultez la section « Suggestions de solutions aux problèmes ».

Nettoyage du tiroir du filtre

Un témoin d'avertissement s'allume pour rappeler de réaliser le nettoyage du filtre à la fin du programme.

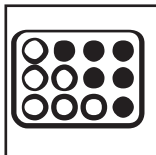

Si le témoin d'avertissement de nettoyage du filtre reste allumé de façon permanente, consultez la section « Suggestions de solutions aux problèmes ».

Porte de chargement ouverte

Le témoin Départ/Pause clignote lorsque la porte de chargement du sèche-linge est entrouverte.

5.10 Heure de fin

Vous pouvez retarder l'heure de fin du programme, de 24 heures au maximum, avec la fonction Heure de fin.

1. Ouvrez la porte de chargement et placez votre linge.
2. Sélectionnez le programme de séchage.
3. Appuyez sur le bouton de sélection de l'heure de fin et définissez la durée différée désirée.
Le témoin de l'heure de fin s'allume. (L'heure de fin avance en continu lorsque vous continuez d'appuyer sur le bouton).
4. Appuyez sur le bouton Départ/Pause. Le compte à rebours de l'heure de fin commence. Le signe « : » qui s'affiche au milieu de la durée différée clignote.



Vous pouvez ajouter ou retirer le linge pendant la durée de l'heure de fin. La durée affichée à l'écran est la somme de la durée normale de séchage et l'heure de fin. À la fin du compte à rebours, le témoin de l'heure de fin s'éteint, le séchage est lancé et le témoin de séchage s'allume.

Modification de l'heure de fin

Si vous voulez modifier la durée pendant le compte à rebours :

1. Annulez le programme en appuyant sur le bouton Marche/Arrêt. Mettez à nouveau le sèche-linge en marche en appuyant sur le bouton Marche/Arrêt. Lorsque votre sèche-linge se met en marche pour la première fois, il fonctionne avec le programme (Coton Prêt-à-porter).
2. Sélectionnez le programme désiré à l'aide du Sélecteur des programmes.
3. Répétez l'opération de l'heure de fin pour obtenir la durée que vous souhaitez.
4. Lancez le programme en appuyant sur le bouton Départ/Pause.

Annulation de la fonction de l'heure de fin

Si vous souhaitez annuler le compte à rebours du réglage de l'heure de fin et lancez directement le programme :

1. Annulez le programme en appuyant sur le bouton Marche/Arrêt. Mettez à nouveau le sèche-linge en marche en appuyant sur le bouton Marche/Arrêt. Lorsque votre sèche-linge se met en marche pour la première fois, il fonctionne avec le programme (Coton Prêt-à-porter).
2. Sélectionnez le programme désiré à l'aide du Sélecteur des programmes.
3. Lancez le programme en appuyant sur le bouton Départ/Pause.

5.11 Lancement du programme

Lancez le programme en appuyant sur le bouton Départ/Pause.

Les témoins Départ/Pause et Séchage s'allument pour indiquer que le programme a été lancé. Le signe « : » qui s'affiche au milieu de la durée restante commence à clignoter.

5.12 Sécurité enfants

La machine est équipée d'une sécurité enfants qui permet d'éviter toute interruption de programme en verrouillant les touches lorsqu'un programme est en cours.

Toutes les touches à l'exception du bouton Marche/Arrêt sont désactivées lorsque la sécurité enfants est activée. Pour activer la sécurité enfants, appuyez sur les touches Notification sonore et Heure de fin simultanément pendant 3 secondes.

Pour lancer un nouveau programme à la fin du précédent ou pour interrompre un programme en cours, il faut désactiver la sécurité enfants. Pour désactiver le mode Sécurité enfants, appuyez sur les mêmes touches pendant 3 secondes.

Un signal sonore est émis lorsque vous appuyez sur un bouton (à l'exception du bouton Marche/Arrêt) ou si le Sélecteur des programmes est en marche alors que la sécurité enfants est activée.

5.13 Modification d'un programme en cours



Après le démarrage de la machine, vous pouvez modifier le programme sélectionné pour sécher votre linge avec un programme différent.



1. Par exemple, pour sélectionner le programme « Très sec » au lieu du programme « Prêt-à-repasser », arrêtez le programme en appuyant sur le bouton Départ/Pause.
2. Tournez le Sélecteur sur le programme « Très sec ».
3. Lancez le programme en appuyant sur le bouton Départ/Pause.



Ajout/retrait du linge en mode Veille

Si vous voulez ajouter ou retirer le linge après le lancement du programme de séchage :

1. Appuyez sur le bouton Départ/Pause pour passer au mode Veille. L'opération de séchage sera interrompue.
2. Ouvrez la porte de chargement, et refermez-la après avoir ajouté ou retiré du linge.
3. Lancez le programme en appuyant sur le bouton Départ/Pause.

	Le linge ajouté pendant le processus de séchage peut entraîner le mélange du linge déjà séché dans la machine avec le linge mouillé, par conséquent le linge sera toujours mouillé à la fin du processus de séchage.
	Vous pouvez ajouter ou retirer le linge autant que vous le souhaitez pendant l'opération de séchage. Mais ce processus va de façon continue interrompre l'opération de séchage, et ainsi rallonger la durée du programme et augmenter la consommation énergétique. Par conséquent, nous vous recommandons d'ajouter le linge avant le début du programme.

	Le voyant du verrouillage s'affiche à l'écran lors de l'activation de la sécurité enfants.
	Si vous appuyez sur le bouton Marche/Arrêt pour éteindre ou allumer la machine, vous désactivez la sécurité enfants.

	Si vous sélectionnez un nouveau programme en modifiant la position du Sélecteur des programmes alors que votre machine est en mode Veille, le programme en cours s'arrête.
	Ne touchez pas la surface interne du tambour lors de l'ajout ou du retrait du linge pendant un programme permanent parce qu'elle est chaude.



5.14 Annulation d'un programme

Si voulez annuler un programme et arrêter l'opération de séchage pour une raison quelconque après le démarrage de la machine, appuyez sur le bouton Marche/Arrêt.

	L'intérieur de la machine sera extrêmement chaud pendant l'annulation du programme alors que la machine est en marche, il convient donc d'exécuter le programme de ventilation pour le refroidir.
--	---

5.15 Fin d'un programme

Les témoins « Fin/Anti-froissement », « Nettoyage du filtre à fibres » et « Réservoir d'eau » de l'indicateur de suivi de programme s'allumeront à la fin du programme. La porte de chargement peut alors être ouverte et la machine est prête pour un second cycle. Appuyez sur le bouton Marche/Arrêt pour éteindre la machine.

	Dans le cas où le linge n'est pas retiré à la fin du programme, le programme Anti-froissement qui dure 2 heures est lancé pour éviter des plis sur le linge resté à l'intérieur de la machine.
	Nettoyez le filtre à fibres après chaque processus de séchage. (Voir la section « Surface intérieure du filtre à fibres et de la porte de chargement »)
	Vidangez le réservoir d'eau après chaque processus de séchage. (Voir la section « Vidange du réservoir d'eau »)

6 Spécifications techniques

Modèle	Sécheuse aérée avec un détecteur de contrôle électronique
Hauteur (po)	33 5/16
Largeur (po)	23 3/4
Profondeur (po)	24 1/2
Ajustement en hauteur des pieds (po)	1/5
Poids net (utilisation de la porte avant en plastique) (lb)	122
Tension / Fréquence	208-240V ~ 60 Hz
Charge connectée	900 W - 4 A
Capacité de charge à sec	8kg / 18 lb
Capacité	4,1 cu-ft

7 Maintenance et nettoyage

La durée de vie de l'appareil augmente et les problèmes fréquemment rencontrés diminuent s'il est nettoyé à intervalles réguliers.

7.1 Nettoyage du filtre à peluche / Surface intérieure de la porte de chargement

Les peluches et les fibres qui se dégagent du linge dans l'air au cours du cycle de séchage sont récupérées par le « Filtre à peluche ».



Ces particules se forment généralement à cause de l'usure et du lavage.



Nettoyez toujours le filtre à peluche et les surfaces intérieures de la porte de chargement après chaque séchage.



Vous pouvez nettoyer le filtre à peluche et son pourtour à l'aide d'un aspirateur.

Pour nettoyer le filtre :

- Ouvrez la porte de chargement.
- Retirez le filtre de trappe en tirant dessus, puis ouvrez le filtre.
- Éliminez les peluches, les fibres et les résidus de coton à la main ou à l'aide d'un chiffon doux.
- Fermez le filtre et remplacez-le correctement à sa place.

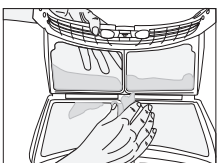
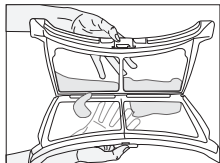
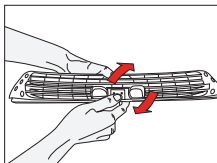
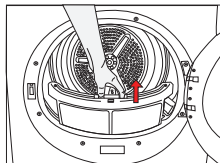

Une couche peut se former sur les pores du filtre et entraîner un bouchage du filtre après avoir utilisé le sèche-linge pendant un certain temps. Lavez le filtre à l'eau chaude pour enlever la couche qui se forme sur la surface du filtre. Séchez le filtre à peluche complètement avant de le réinstaller.

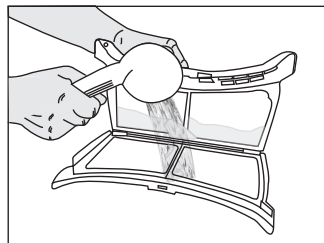

Nettoyez toute la surface intérieure de la porte de chargement et le joint de la porte avec un chiffon doux.

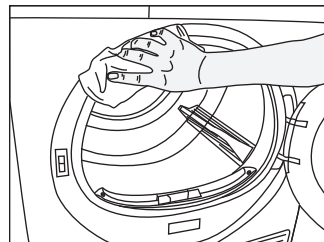
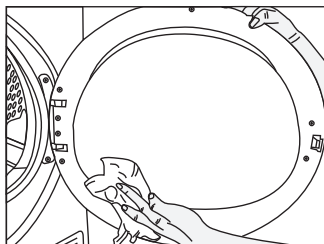

7.2 Nettoyer le capteur

Votre sèche-linge est équipé de capteurs d'humidité qui détectent si le linge est sec ou non.

Pour nettoyer les capteurs :

- Ouvrez la porte de chargement du sèche-linge.
- Laissez refroidir la machine si elle est encore chaude en raison du processus de séchage.
- Nettoyez les surfaces métalliques du capteur à l'aide d'un chiffon doux imbibé de vinaigre puis séchez-les.



Nettoyez les surfaces métalliques des capteurs 4 fois par an.



N'utilisez pas d'outils en métal pour nettoyer les surfaces métalliques des capteurs.



N'utilisez jamais de solvants, de produits de nettoyage ou de substances similaires lors du nettoyage, en effet ces produits entraîneraient un risque d'incendie et d'explosion !

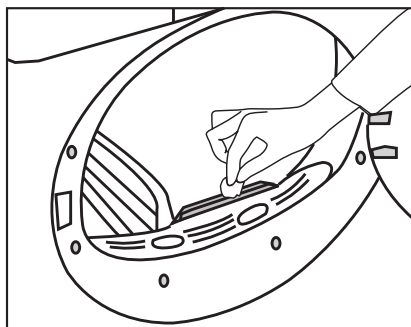

7.3 Vidanger le réservoir d'eau

L'humidité du linge est enlevée et condensée durant le processus de séchage et l'eau qui apparaît s'accumule dans le réservoir. Vidangez le réservoir d'eau après chaque cycle de séchage.



L'eau condensée n'est pas potable !



Ne retirez jamais le réservoir d'eau lorsqu'un programme est en cours.

Si vous omettez de vider le réservoir d'eau, votre machine s'arrêtera de fonctionner au cours des cycles de séchage suivants, lorsque le réservoir sera plein et que le symbole « réservoir d'eau » s'allumera. Dans ce cas, appuyez sur le bouton **Départ / Pause** pour relancer le cycle de séchage après avoir vidé le réservoir.

Pour la vidange du réservoir d'eau :

- Tirez le tiroir et enlevez le réservoir d'eau avec soin.

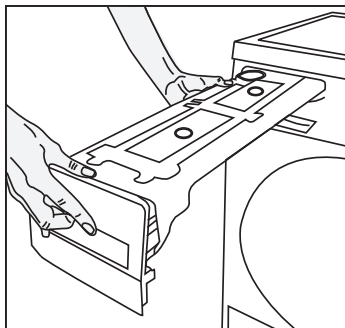

- Videz l'eau du réservoir.

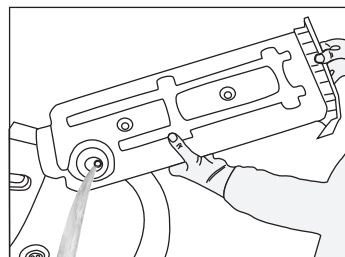

- S'il y a une accumulation de bouloches dans le réservoir, lavez-le à l'eau courante.
- Réinstallez le réservoir d'eau à sa place.



Si le conduit d'évacuation d'eau direct est utilisé comme une option, il n'est pas nécessaire de vider le réservoir d'eau.

7.4 Nettoyer le tiroir du filtre

Les peluches et les fibres n'ayant pas été récupérées par le filtre à peluches, sont bloquées dans le tiroir du filtre situé derrière la plaque de protection. Le voyant du symbole de Nettoyage du tiroir du filtre s'allumera au maximum tous les 3 cycles comme rappel.

Un double filtre est situé dans le tiroir. Le premier niveau est l'éponge du tiroir du filtre et le second niveau est le tissu du filtre.

Nettoyage du tiroir du filtre :

- Appuyez sur le bouton de la plaque de protection pour ouvrir la plaque de protection.

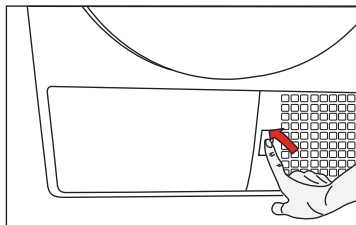

- Enlevez le couvercle du tiroir du filtre en le tournant dans la direction des flèches.

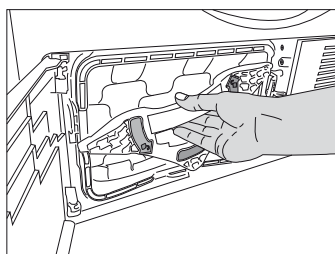

- Retirez le tiroir du filtre.

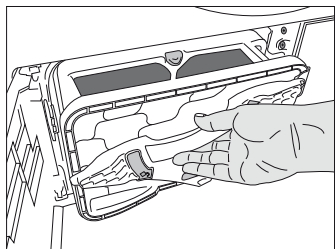

- Ouvrez le tiroir du filtre en appuyant sur le bouton rouge.

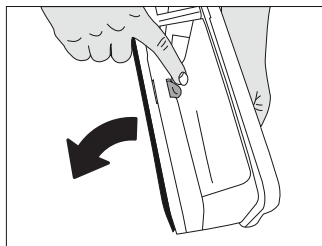

- Retirez l'éponge du tiroir du filtre.

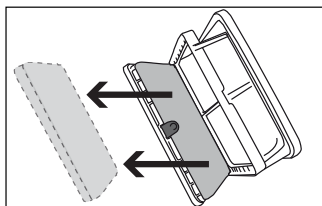

- Éliminez les peluches, les fibres et les résidus de coton à la main ou à l'aide d'un chiffon doux.
- Si vous remarquez une matière qui pourrait boucher le tissu du filtre, veuillez laver la couche dans de l'eau chaude. Laissez le filtre sécher complètement avant de le réinstaller dans le compartiment du filtre.

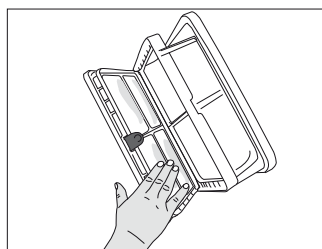

- Lavez l'éponge du tiroir du filtre à la main pour enlever les fibres et les peluches à la surface. Après avoir lavé l'éponge, pressez-la à la main pour éliminer l'excédent d'eau. Bien sécher l'éponge avant de la conserver.



Il n'est pas nécessaire de nettoyer l'éponge si les peluches et les fibres accumulées sont peu importantes.

- Réinstallez l'éponge à sa place.

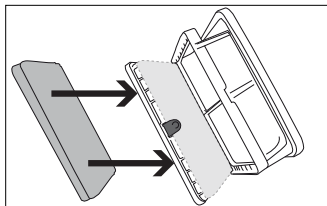

- Fermez le bloc du filtre en le verrouillant avec le bouton rouge.

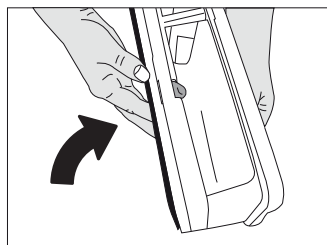

- Remettez le bloc du filtre à sa place, tournez le couvercle du bloc du filtre dans le sens de la flèche en vous assurant qu'il est bien fermé.

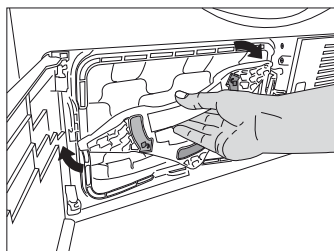

- Reposez la plaque de protection.

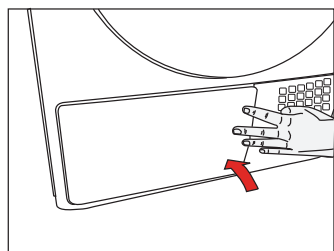

Un filtre à peluche et un tiroir de filtre sales prolongeront la durée du séchage et augmenteront la consommation d'énergie.

7.5 Nettoyer l'évaporateur

Nettoyez les peluches accumulées sur les ailes de l'évaporateur situé derrière le tiroir du filtre avec un aspirateur.

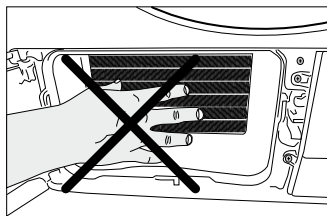

Vous pouvez aussi nettoyer à la main si vous portez des gants protecteurs. Ne tentez pas de nettoyer à mains nues. Les ailes de l'évaporateur peuvent blesser votre main.



Sécher sans l'éponge du tiroir du filtre endommagera l'appareil !

8 Résolution de problèmes

Le processus de séchage est excessivement long.

- Les pores du filtre sont bouchés. >>> Lavez le filtre à l'eau chaude.
- Le tiroir du filtre est bouché. >>> Nettoyez l'éponge et le tissu du filtre dans le tiroir du filtre.
- Les grilles de ventilation sur l'avant de l'appareil sont bloqués. >>> Enlevez les objets (s'il y en a) qui bloquent la ventilation devant les grilles de ventilation.
- La ventilation n'est pas suffisante car la pièce où est située la machine est très petite. >>> Ouvrez la porte et la fenêtre de la pièce pour éviter une hausse excessive de la température de la pièce.
- Un dépôt de calcaire s'est formé sur le capteur d'humidité. >>> Nettoyez le capteur d'humidité.
- Trop de linge est chargé. >>> Ne chargez pas la machine à l'excès.
- Le linge n'est pas bien essoré. >>> Essorez votre linge à une rapidité supérieure dans votre machine.

Le linge est mouillé à la fin du séchage



Après le séchage, les vêtements chauds semblent plus humides que leur niveau réel d'humidité.

- Il est probable que le programme sélectionné ne convenait pas au type de linge. >>> Vérifiez les étiquettes des vêtements et choisissez un programme approprié pour le type de linge ou utilisez des programmes minutés en plus.
- Les pores du filtre sont bouchés. >>> Lavez le filtre à l'eau chaude.
- Le tiroir du filtre est bouché. >>> Nettoyez l'éponge et le tissu du filtre dans le tiroir du filtre.
- Trop de linge est chargé. >>> Ne chargez pas la machine à l'excès.
- Le linge n'est pas bien essoré. >>> Essorez votre linge à une rapidité supérieure dans votre machine.

Le sèche-linge ou le programme ne se met pas en marche. Le sèche-linge ne démarre pas quand il est réglé.

- Il n'est pas branché. >>> Assurez-vous que la machine est branchée.
- La porte de chargement est entrouverte. >>> Veillez à ce que la porte de chargement soit complètement fermée.
- Le programme n'est pas sélectionné ou le bouton Départ / Pause / Annulation n'est pas enfoncé. >>> Assurez-vous que le programme a été défini et qu'il n'est pas sur le mode « Pause ».
- La sécurité enfants est activée. >>> Désactivez la sécurité enfants.

Le programme s'est interrompu sans raison.

- La porte de chargement est entrouverte. >>> Veillez à ce que la porte de chargement soit complètement fermée.
- Il y a eu une coupure de courant. >>> Appuyer sur le bouton Départ/pause/annulation pour démarrer le programme.
- Le réservoir d'eau est plein. >>> Vidanger le réservoir d'eau

Le linge a rétréci, s'est élimé ou s'est abîmé.

- Le programme utilisé ne convient pas au type de linge. >>> Vérifiez l'étiquette du vêtement et sélectionnez un programme adapté au type de tissu.

L'éclairage du tambour ne s'allume pas (pour les modèles équipés d'une lampe).

- Le sèche-linge n'est pas allumé avec le bouton Marche / Arrêt. >>> Assurez-vous que le sèche-linge est allumé.
- La lampe est défectueuse. >>> Appelé le service agréé pour faire remplacer la lampe

Le symbole « Final / Anti-froissement » est allumé.

- Le programme Anti-froissement est activé pour empêcher le linge dans la machine de se froisser. >>> Eteignez l'appareil et retirez le linge.

Le symbole Fin est activé.

- Le programme est fini. Eteignez l'appareil et retirez le linge.

Le symbole du filtre est allumé.

- Le filtre est sale. >>> Nettoyer le filtre à air

Le symbole du filtre clignote.

- Le compartiment du filtre est bouché avec des peluches. >>> Nettoyer le filtre à air
- Un dépôt s'est formé sur les pores du filtre et le bouche. >>> Lavez le filtre à l'eau chaude.
- Le tiroir du filtre est bouché. >>> Nettoyez l'éponge et le tissu du filtre dans le tiroir du filtre.

De l'eau fuit de la porte de chargement

- Des peluches se sont accumulées sur les surfaces intérieures de la porte de chargement et de son loquet. >>> Nettoyez les surfaces intérieures de la porte de chargement et de son loquet.

La porte de chargement s'ouvre spontanément.

- La porte de chargement est entrouverte. >>> Poussez la porte de chargement pour la fermer jusqu'à entendre un son de verrouillage.

Le symbole réservoir d'eau est allumé/clignote.

- Le réservoir d'eau est plein. >>> Vidangez le réservoir d'eau
- Le tuyau de vidange de l'eau est plié. >>> Si l'appareil est raccordé directement à un tuyau de vidange des eaux usées, vérifiez le tuyau de vidange.

Le symbole de nettoyage du tiroir du filtre clignote.

- Le filtre est sale. >>> Nettoyez l'éponge et le tissu du filtre dans le tiroir du filtre.



Si vous ne pouvez pas résoudre le problème en suivant les consignes de cette section, consultez votre vendeur ou le service agréé. N'essayez jamais de réparer un produit en panne vous-même.

9 Déclaration De Garantie

DÉCLARATION DE GARANTIE POUR LES SÉCHEUSES BLOMBERG

Les garanties offertes par Blomberg dans ces déclarations s'appliquent uniquement aux sècheuses Blomberg vendues à l'acheteur ou propriétaire original aux États-Unis et au Canada. La garantie n'est pas transférable. Pour obtenir un service de garantie, veuillez contacter votre distributeur le plus près tel que listé par province. Vous aurez besoin du numéro de modèle de la sècheuse, du numéro de série, du nom et de l'adresse du détaillant où vous l'avez acheté ainsi que de la date d'achat et de la date d'installation. Cette garantie vous confère des droits légaux spécifiques, et vous pouvez également bénéficier d'autres droits qui peuvent varier d'une province à l'autre.

1 an ** de garantie limitée à partir de la date d'installation. Blomberg réparera ou remplacera sans frais pour le consommateur toutes pièces défectueuses de la sècheuse si utilisée sous des conditions domestiques normales (la garantie est annulée si le produit est utilisé à des fins commerciales par ex. gîtes touristiques, centre de soins, etc.). Le service doit aussi être effectué par une agence de service autorisée par Blomberg. (Les défauts de fabrication apparents doivent être signalés en dedans de 10 jours ouvrables de l'installation) Les accessoires ont une garantie de 1 an mais sans main d'œuvre. Le consommateur est responsable de la main d'œuvre pour installer les accessoires.

2 ans ** de garantie limitée à partir de la date d'installation (Pièces seulement). Blomberg réparera ou remplacera toutes pièces sans frais pour le consommateur si des vices de matériaux ou de main d'œuvre ont causés des dommages ou des défaillances de ces composants. Encore une fois la sècheuse devra avoir été utilisée sous des conditions domestiques normales et non commercialement telles qu'énoncé plus haut (Les frais de main d'œuvre sont la responsabilité du consommateur).

5 ans ** de garantie limitée à partir de la date d'installation (pièces seulement 2-5 ans). Blomberg réparera ou remplacera toutes cartes de circuits imprimés ou tout tambour de sècheuse (excluant toutes attaches en plastique) sans frais pour le consommateur si des vices de matériaux ou de main d'œuvre ont causés des dommages ou des défaillances de ces composants. La sècheuse devra avoir été utilisée sous des conditions domestiques normales et non commercialement tel qu'énoncé plus haut (Les frais de main d'œuvre sont la responsabilité du consommateur).

Garantie limitée à vie à partir de la date d'installation ** (pièces seulement). Blomberg réparera ou remplacera pour le propriétaire original le tambour en acier inoxydable si de la rouille apparaît sous une utilisation domestique normale. Blomberg peut également, à sa discrétion, remplacer la sècheuse au complet avec le même modèle ou un modèle équivalent comportant des fonctionnalités égales ou supérieures si le modèle original n'est plus disponible. (Les frais de main d'œuvre, de dépose et d'installation sont la responsabilité du consommateur).

Ce produit a subi des tests complets et a eu des inspections d'assurance de qualité officiels avant de quitter le site de fabrication original. Les conditions de garantie pour cet électroménager Blomberg n'est pas valide si le produit a été altéré, tripoté, modifié, si des pièces supplémentaires ont été assemblées, fixées et réemballées par un distributeur autorisé, une personne d'entretien, un détaillant de tierce partie, un revendeur ou par toute(s) autre(s) personne(s) non autorisée(s).

Exonérations de garantie et exclusions :

La garantie ne couvre pas les frais de service d'un agent de service autorisé pour corriger des problèmes d'installation, électriques et de plomberie ou l'instruction éducationnelle sur l'utilisation de la sècheuse. La garantie ne couvre pas non plus les défauts ou les dommages causés par une catastrophe naturelle (comme des tempêtes, des inondations, des incendies, des coulées de boue, etc.), des dommages causés par l'utilisation de la sècheuse dans des buts autres que ceux pour lesquels elle a été conçue, mauvaise utilisation, abus, accident, altération, mauvaise installation, entretien, frais de déplacements, appels de service en dehors des heures de service normales, service non autorisé ou personne de service non autorisée.

DANS LA LIMITE DE CE QUI EST AUTORISÉ PAR LA LOI, CETTE GARANTIE TIENT LIEU DE TOUTES LES AUTRES GARANTIES, EXPRESSES OU IMPLICITES, Y COMPRIS LES GARANTIES IMPLICITES DE QUALITÉ MARCHANDE ET D'ADAPTATION À UN USAGE PARTICULIER. BLOMBERG DÉCLINE TOUTE RESPONSABILITÉ EN CE QUI A TRAIT À LA QUALITÉ DE CE PRODUIT SAUF MENTION CONTRAIRE DANS CETTE DÉCLARATION DE GARANTIE. BLOMBERG N'ASSUME AUCUNE RESPONSABILITÉ QUAND À L'ADAPTATION DU PRODUIT POUR TOUT BUT PARTICULIER POUR LEQUEL VOUS POURRIEZ ACHETER CE PRODUIT, SAUF MENTION CONTRAIRE DANS CETTE DÉCLARATION DE GARANTIE.

Blomberg n'assume aucune responsabilité pour les dommages indirects ou consécutifs. De tels dommages incluent, mais sans s'y limiter, la perte de profits, la perte d'épargnes ou de revenus, la perte de l'utilisation de la sècheuse ou de tout équipement associé, le coût du capital, le coût de tout équipement substitut, installations ou services, pannes, les réclamations de tiers, et des dommages à la propriété. Certaines provinces n'autorisent pas l'exclusion ou la limitation des dommages accessoires ou indirects, de sorte que les limitations ou exclusions ci-dessus peuvent ne pas s'appliquer à vous.

*La date d'installation réfère à la date d'achat ou à 5 jours ouvrables après la livraison du produit à la maison, la plus tardive de ces deux dates prévalant.

**Les pièces remplacées assumeront l'identité des pièces originales + leur garantie originale.

Il n'y a aucune autre garantie. Cette déclaration de garantie est la garantie complète et exclusive du fabricant. Aucun employé de Blomberg ou autre tiers n'est autorisé à faire des déclarations de garantie en plus de celles énoncées dans cette Déclaration de garantie.

COMMENT OBTENIR UN SERVICE

Veuillez contacter le Distributeur pour votre province tel que listé sur la Liste de contact des distributeurs, ou appelez notre numéro sans frais au 1 800 459 9848 pour être dirigé vers un Agent de service Blomberg autorisé ou communiquez via <http://www.blombergappliances.com>

Blomberg®

seit 1883

www.blomberginternational.com
info@blomberginternational.com