



---

<b>EN</b>	<b>INSTALLATION MANUAL USER AND MAINTENANCE MANUAL BUILT-IN ELECTRONIC OVENS</b>	<b>3</b>
<b>FR</b>	<b>MANUEL D'INSTALLATION MANUEL D'UTILISATION ET D'ENTRETIEN FOURS ÉLECTRONIQUES ENCASTRÉS</b>	<b>31</b>
<b>ES</b>	<b>MANUAL DE INSTALACIÓN MANUAL DE USO Y MANTENIMIENTO HORNOS ELECTRÓNICOS EMPOTRABLES</b>	<b>61</b>

---



### **FROM THE DESK OF OUR PRESIDENT**

Dear new owner of a Bertazzoni appliance,

I want to thank you for choosing one of our beautiful products for your home.

My family started manufacturing kitchen appliances in Italy in 1882, building a reputation for quality of engineering and passion for good food.

Today, our products stand out because of their unique blend of authentic Italian design and superior appliance technology. It is our mission to make products that function perfectly and bring joy to their owners.

By making beautiful products we respond to our customers' flair for good design. By making them versatile and easy-to-use, cooking with Bertazzoni becomes a real pleasure.

This manual will help you learn to use and care for your Bertazzoni appliance in the safest and most effective way, so that it can give you the highest satisfaction for years to come.

Enjoy!

Paolo Bertazzoni

President

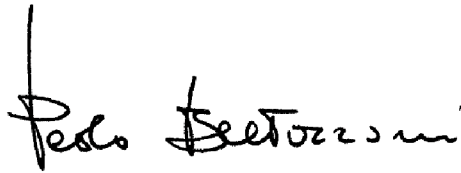
A handwritten signature in black ink that reads "Paolo Bertazzoni". The signature is written in a cursive style with a vertical line extending upwards from the start of the word "Paolo".



## **VALIDITY OF USER MANUAL**

This user manual is valid for the following product codes:

- FMAS30FSMKX
- FMAS30FSSKX
- FPRO30COSTX
- FPRO30COVTC
- FPRO30COVTX
- FPRO30FDSTX
- FPRO30FDVTC
- FPRO30FDVTX
- FPRO30FSMKX
- FPRO30FSSKX
- FPRO30FSSTX
- FPRO30FSVTC
- FPRO30FSVTX
- PRO30CSCV
- PRO30DSCV
- PRO30FSCV

# CONTENTS

---

GENERAL INFORMATION .....	7
READING THE MANUAL .....	7
INTRODUCTION AND SAFETY .....	7
MANUFACTURER LIABILITY .....	8
ENVIRONMENTAL PROTECTION .....	8
PLASTIC PACKAGING .....	8
DATA RATING LABEL .....	8
BEFORE INSTALLATION .....	9
ROOM VENTILATION .....	9
INSTALLATION .....	10
CABINET REQUIREMENT .....	10
PRODUCT DIMENSION .....	11
MODEL J7 .....	11
INSTALLING THE OVEN IN A CABINET .....	13
WALL CABINET INSTALLATION .....	13
UNDER COUNTER INSTALLATION .....	19
ELECTRICAL SUPPLY .....	20
WIRING DIAGRAM .....	21
BEFORE INSTALLATION .....	21
UNPACKAGING .....	22
REMOVING THE OVEN DOOR .....	23
ELECTRICAL CONNECTION .....	25
INSTALLATION IN THE CABINET .....	26
INSTALL BOTTOM TRIM .....	27
REPLACE OVEN DOOR .....	27
INSTALLATION CHECK LIST .....	28
BEFORE FIRST USE .....	29
WARRANTY AND SERVICE .....	30

# GENERAL INFORMATION

---

## READING THE MANUAL

These instructions are suitable for different types of appliances, so they may contain descriptions of functions which your appliance may not contain or support.

The images and illustrations in this document refer to various models and may differ slightly from the product purchased.

The manufacturer does not accept any responsibility for personal injury or damage to property arising from incorrect installation or misuse of the appliance.

The manufacturer reserves the right to modify the various models as required to comply with the technical regulations in force.

The manufacturer shall also not be held liable for any imprecisions due to printing or transcription errors in this booklet.

These instructions are valid only for the countries whose identifying symbols are included on the cover of this manual and on the appliance label.

**THIS APPLIANCE IS DESIGNED FOR NON-PROFESSIONAL, DOMESTIC USE.**

This user manual is an integral part of the appliance and must therefore be kept in its entirety in a place accessible to the user for the entire lifetime of the appliance.

In the event of complaints, please contact the customer service.

Read this manual before using the appliance.

## INTRODUCTION AND SAFETY

Read the instructions provided in this manual carefully before installing and/or using the appliance.

This will help you to get to know your new device.

Keep this document to hand so that you consult it at any moment, and hand it on to any subsequent owners.

Read the safety messages provided in the introduction to this manual and give due consideration to the safety notes such as: "Attention", "Warning" and "Danger" which appear in the text.



### DANGER

This symbol indicates a situation that is a danger to you and others. Read it carefully and make sure that you have perfectly understood the causes of potential dangerous or fatal accidents.



### WARNING

This symbol indicates safety information. Read it carefully and make sure that you have perfectly understood the causes of potential dangerous accidents.



### CAUTION

This symbol indicates a procedure which could put the appliance's structure or components at risk. Take particular care over these procedures.



### NOTE

This symbol indicates useful advice and draws your attention to correct procedures and practices. Complying with the instructions marked with this symbol will avoid problems for you.

The symbol highlights methods or procedures for correct use of the appliance.



### WARNING

To ensure proper and safe operation: Appliance must be properly installed and grounded by a qualified technician. **DO NOT** attempt to adjust, **DO NOT** attempt to adjust, repair, service, or replace any part of your appliance unless it is specifically recommended in this manual. All other servicing should be referred to a qualified servicer.



### WARNING

Warning and Important Safety

Instructions appearing in this manual are not meant to cover all possible conditions and situations that may occur.

Common sense, caution, and care must be exercised when installing, maintaining, or operating the appliance.



### WARNING

**FOR THE INSTALLER:** Before installing the Bertazzoni appliance, please read these instructions carefully. This appliance shall be installed in accordance with the manufacturer's installation instructions.

# GENERAL INFORMATION

---



## IMPORTANT

Leave these instructions with the owner, who should save them for local inspector's use and for future reference. DO NOT remove permanently affixed labels, warnings, or plates from product. This may void the warranty.

This installation manual is an integral part of the appliance and must therefore be kept in its entirety in a place accessible to the user for the entire lifetime of the appliance.

## MANUFACTURER LIABILITY

The manufacturer shall bear no liability for property damage or personal injury due to:

- Use of the appliance other than that specified.
- Failure to comply with the instructions in the user manual.
- Tampering with/unauthorized modifications to any part of the appliance.
- The use of non-genuine spare parts.
- This appliance is intended for cooking food in the home environment. Any other use shall constitute misuse.
- The appliance is not designed to operate with external timers or with remote-control systems.
- This appliance is NOT designed for installation in manufactured (mobile) homes or recreational park trailers.
- Do not install this appliance behind a decorative door in order to avoid overheating.
- Do not install this appliance outdoors.



## WARNING

Read and follow all instructions in this manual to prevent the potential risk of fire, electric shock, personal injury or damage to the appliance.



## WARNING

### ELECTRICAL SHOCK HAZARD

Disconnect electrical power at the circuit breaker box or fuse box before installing the appliance.

## ENVIRONMENTAL PROTECTION

Please think of the environment when disposing of the packaging.

The packaging of this appliance is composed of the elements strictly necessary to ensure sufficient protection during transport. The packaging materials are completely recyclable, thus reducing their environmental impact. Please help to protect the environment by taking the following tips into consideration:

- Sort the packaging materials for recycling.
- Render the old appliance unusable before taking it to the collection facility. Ask the competent local authorities for details of the nearest recycling center you can take the old appliance to.
- Do not dispose of used oil down the drain. Keep it in a closed container and take it to a recycling center; if this is not possible, dispose of it in mixed waste (in this manner it will be disposed of at a monitored facility – although this is not the best solution, it at least prevents contamination of the sewage/water systems).

## PLASTIC PACKAGING

Danger of suffocation

- Do not leave the packaging or any part thereof unattended.
- Do not let children play with the plastic bags.

## DATA RATING LABEL

The data rating label shows the model and serial number of the range. It is located under the control panel and in the last page of this manual

Do not remove permanently affixed labels, warnings, or plates from the product. This may void the warranty.



## WARNING

Disconnect the electrical supply prior to servicing or cleaning.



## WARNING

Cancer and Reproductiv Harm- [www.P65Warnings.ca.gov](http://www.P65Warnings.ca.gov).

To resolve installation issues, contact your Bertazzoni® dealer or Bertazzoni Service (see the details in the last page of this manual). Have the oven model/serial numbers ready when you call.

## BEFORE INSTALLATION

---

The installation, adjustments, transformations and maintenance listed in this section must only be performed by qualified technicians (in accordance with applicable legislation). Incorrect installation can cause property damage and injury to people or pets; the manufacturer shall not be held liable in this event. The appliance's automatic regulation or safety devices may only be modified by the manufacturer or a duly authorized technician during the appliance's lifetime.

If the installation requires alterations to the domestic electrical system, call a qualified electrician. The electrician should also check that the socket cable section is suitable for the electricity drawn by the oven.

- This appliance shall only be installed by an authorized professional.
- This appliance shall be installed in accordance with the manufacturer's installation instructions.
- This appliance must be installed in accordance with the norms & standards of the country where it will be installed.
- The appliance, when installed, must be electrically grounded in accordance with local codes or, in the absence of local codes, with the National Electrical Code, ANSI/NFPA 70.

All opening and holes in the wall and floor, back and under the appliance shall be sealed before installation of the appliance.

If you need to install a cooktop over a single oven, be sure to follow the instructions in both the oven's and the cooktop's installation manuals.

You can find a list of approved combinations of cooktop and oven in the Bertazzoni Design Guide ([www. Bertazzoni. com](http://www.Bertazzoni.com)).

## ROOM VENTILATION

An exhaust fan may be used with the appliance; in each case it shall be installed in conformity with the appropriate national and local standards. Exhaust hood operation may affect other vented appliances; in each case it shall be installed in conformity with the appropriate national and local standards.

**Do not use aerosol sprays in the vicinity of this appliance while it is in operation.**

# INSTALLATION

---

## CABINET REQUIREMENT

To prevent possible damage to cabinets and cabinets finishes, use only materials and finishes that will not discolor or delaminate and will withstand temperatures up to 200°F (93°C). Heat resistant adhesive must be used if the product is to be installed in laminated cabinetry. Check with your builder or cabinet supplier to make sure that the materials meet these requirements. Some environmental factors and cooking habits can cause condensation in and around the oven during use. To protect surrounding cabinetry from possible damage caused by frequent or excessive condensation, we recommend moisture-proofing the cabinet finishing.

Installation of the appliance must be performed in accordance with the provisions of applicable legislation.

The cabinet opening must be plumb and firmly attached to the house structure.

The cabinet base must be flat, level, well secured to the cabinet and capable of supporting the weight of the oven when in use.

<b>MINIMUM SUGGESTED LOAD ON CABINET BASE BOARD</b>	
Single Oven	275lb (125kg)
Double and Combo oven	485lb (220kg)

Check that the kitchen unit is suitable for installation of the oven, referring to the weight and the dimensions given in this guide.

# INSTALLATION

## PRODUCT DIMENSION

### MODEL J7

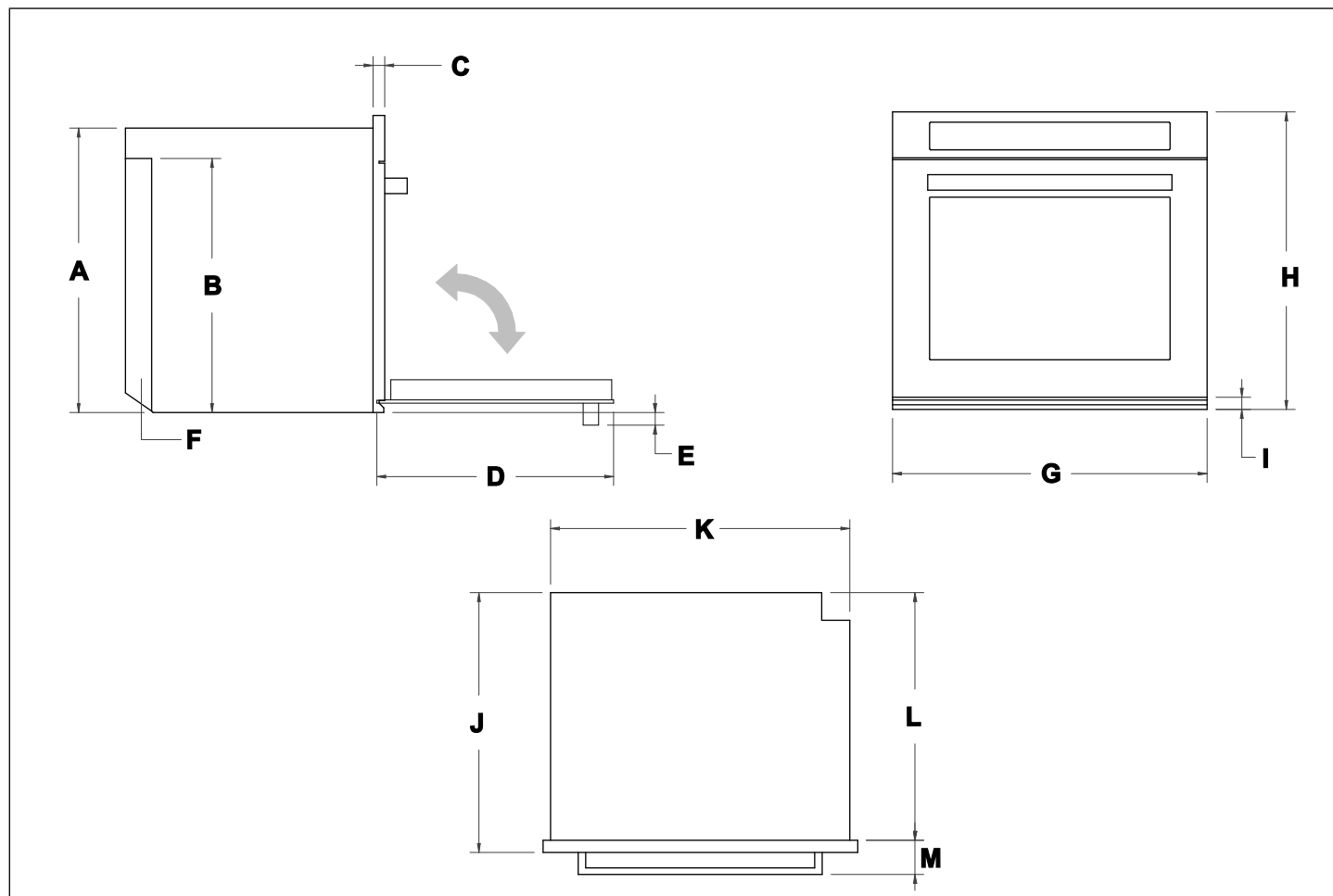

Fig. 1

**A.** 27"(686 mm)

**B.** 24 1/8"(613 mm)

**C.** 1 1/8"(29 mm)

**D.** 22 1/2" (571 mm)

**E.** 1 1/4"(31 mm)

**F.** Conduit channel

**G.** 29 7/8"(758 mm)

**H.** 28 1/4"(716 mm)

**I.** 1 1/8"(30 mm)

**J.** 24 5/8"(626 mm)

**K.** 28 3/8"(721 mm)

**L.** 23 1/2"(597 mm)

**M.** 3 1/4"(82 mm)

# INSTALLATION

## MODEL JC

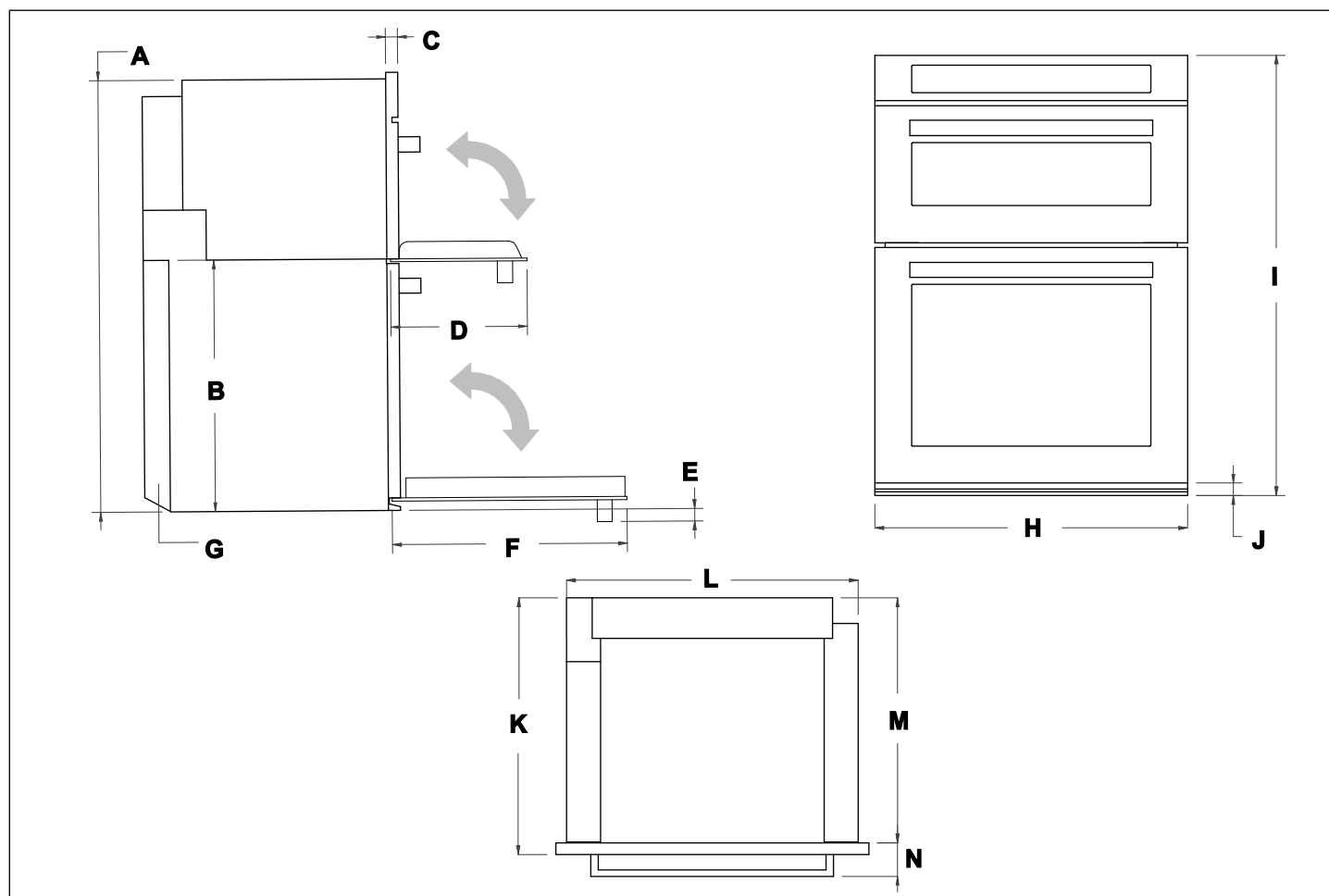

Fig. 2

**A.** 41 3/8"(1050 mm)  
**B.** 24 1/8"(612 mm)  
**C.** 1 1/8"(28 mm)  
**D.** 13 1/8" (332 mm)  
**E.** 1 1/4"(30 mm)  
**F.** 22 1/2"(571 mm)  
**G.** Conduit channel  
**H.** 29 7/8"(758 mm)

**I.** 42"(1066 mm)  
**J.** 1 1/8"(30 mm)  
**K.** 24 1/2"(622 mm)  
**L.** 27 7/8"(707 mm)  
**M.** 23 3/8"(594 mm)  
**N.** 3 1/4"(82 mm)

# INSTALLATION

## Model jd

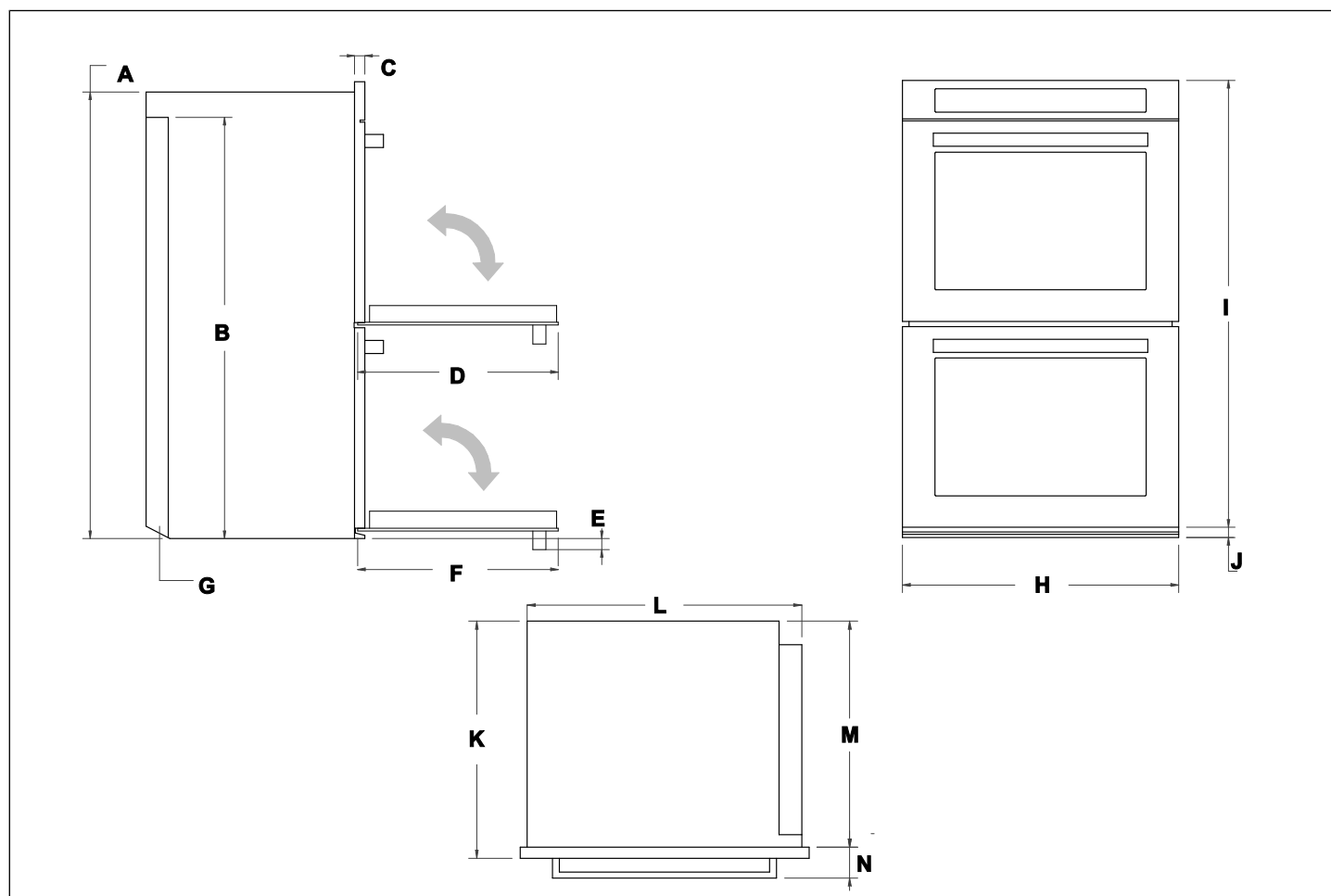

Fig. 3

- A. 50 1/8" (1273 mm)
- B. 47 1/4" (1200 mm)
- C. 1 1/8" (29 mm)
- D. 22 1/2" (571 mm)
- E. 1 1/4" (32 mm)
- F. 22 1/2" (571 mm)
- G. Conduit channel
- H. 29 7/8" (758 mm)

- I. 51 1/4" (1302 mm)
- J. 1 1/8" (29 mm)
- K. 24 1/2" (622 mm)
- L. 28 3/8" (721 mm)
- M. 23 3/8" (594 mm)
- N. 3 1/4" (82 mm)

## INSTALLING THE OVEN IN A CABINET

Ensure that the oven is fully present and undamaged after removing all loose parts from their inner and outer packaging. In the event of any uncertainty, do not use the appliance and contact technical support.

The oven can be installed in a standard or flush application. Finish the edges of the opening because they may be visible when the door is open. The clearance between the oven and the kitchen units must be conform to the dimension given in this guide.

Cabinet dimensions are provided as a general guideline and may be adjusted as needed based on a particular application. Consult a design professional for optimizing personal preferences and check with Bertazzoni Service that the found solution does not impact to the oven functionality.

## WALL CABINET INSTALLATION

The oven can be installed alone or above a warming drawer. See the design guide for the combined installation.

# INSTALLATION

## FLUSH INSTALLATION

### 30" SINGLE OVEN

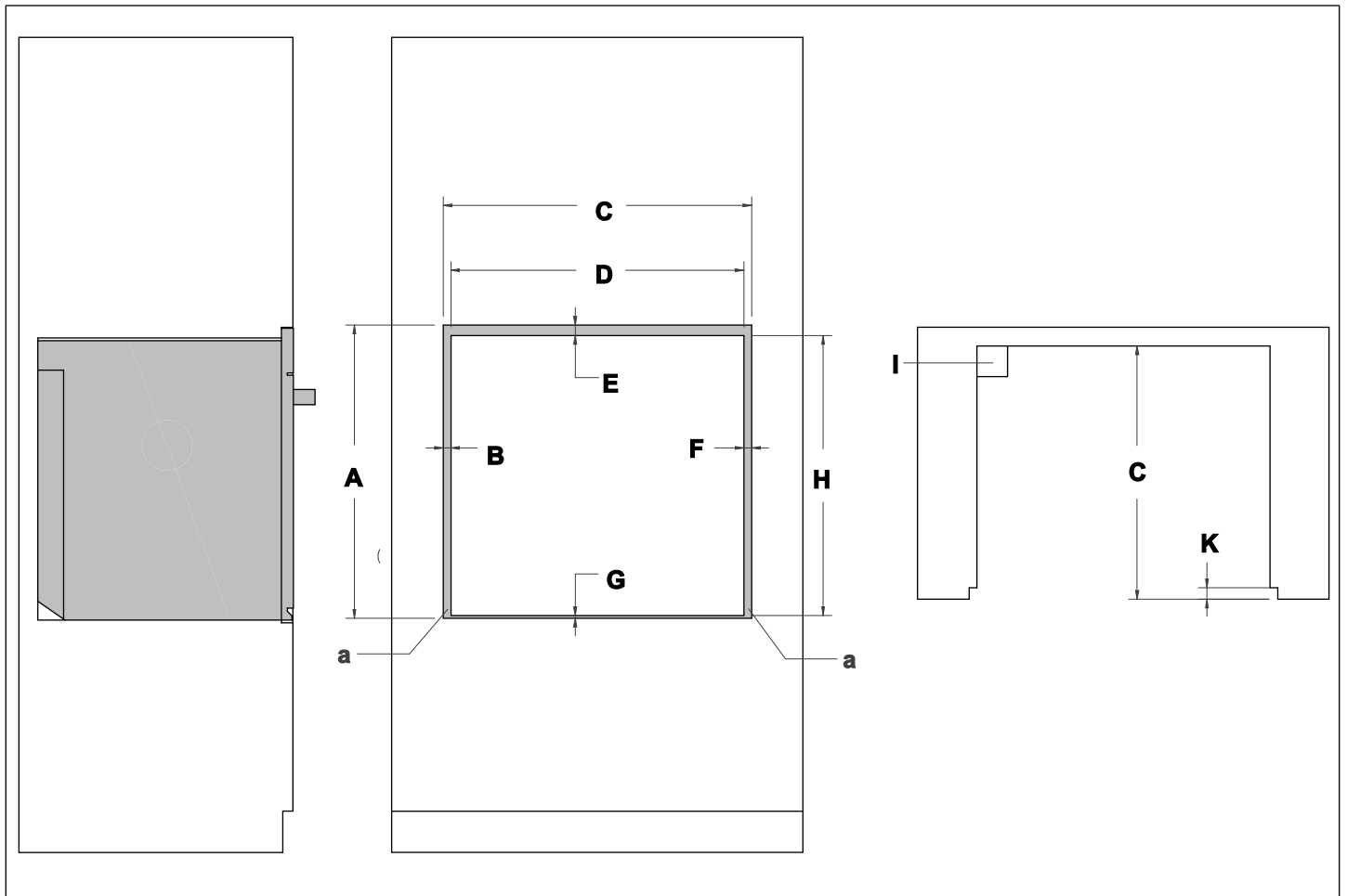

Fig. 4

**A.** 28 1/2"(724 mm)

**B.** 3/4"(19 mm)

**C.** 30"(762 mm)

**D.** 28 1/2"(724 mm)

**E.** 1"(24 mm)

**F.** 3/4"(19 mm)

**G.** 1/4"(6 mm)

**H.** 27 1/4"(692 mm)

**I.** 3"x3"(76x76 mm)

Cut out slot for power cord

**J.** 24 5/8"(625 mm)

**K.** 1 1/8"(28 mm)

**a.** Visible Area - Match finish to outside cabinet panels

# INSTALLATION

## 30" COMBO OVEN

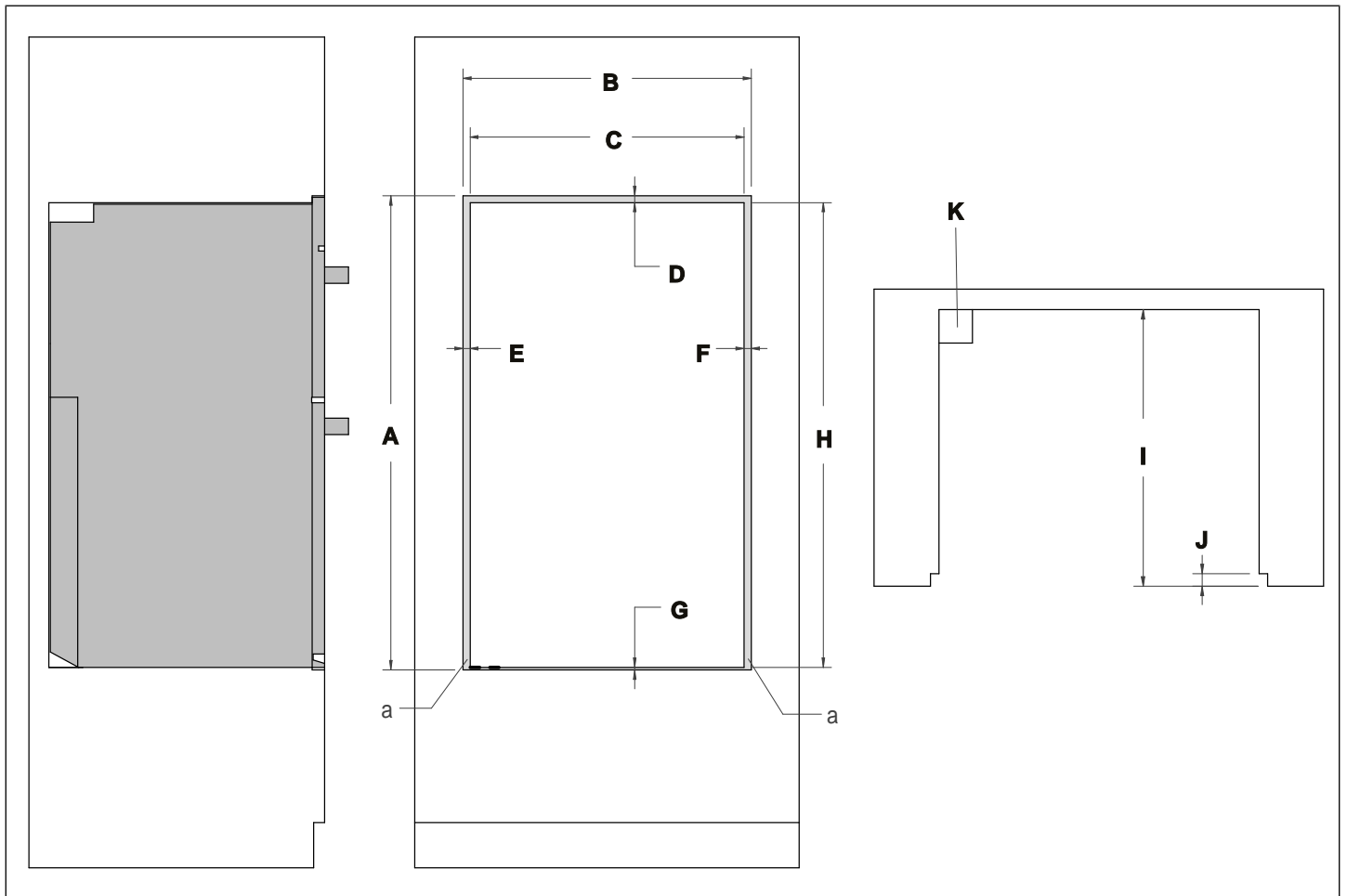

Fig. 5

**A.** 42 3/8"(1076 mm)

**B.** 30"(762 mm)

**C.** 28 1/2"(724 mm)

**D.** 5/8"(15 mm)

**E.** 3/4"(19 mm)

**F.** 3/4"(19 mm)

**G.** 1/4"(6 mm)

**H.** 41 1/2"(1054 mm)

**I.** 24 5/8"(625 mm)

**J.** 1 1/8"(28 mm)

**K.** 3" x3" (76x76 mm)

cut out slot for power cord

**a.** Visible Area - Match finish to outside cabinet panels

# INSTALLATION

## 30" double OVEN

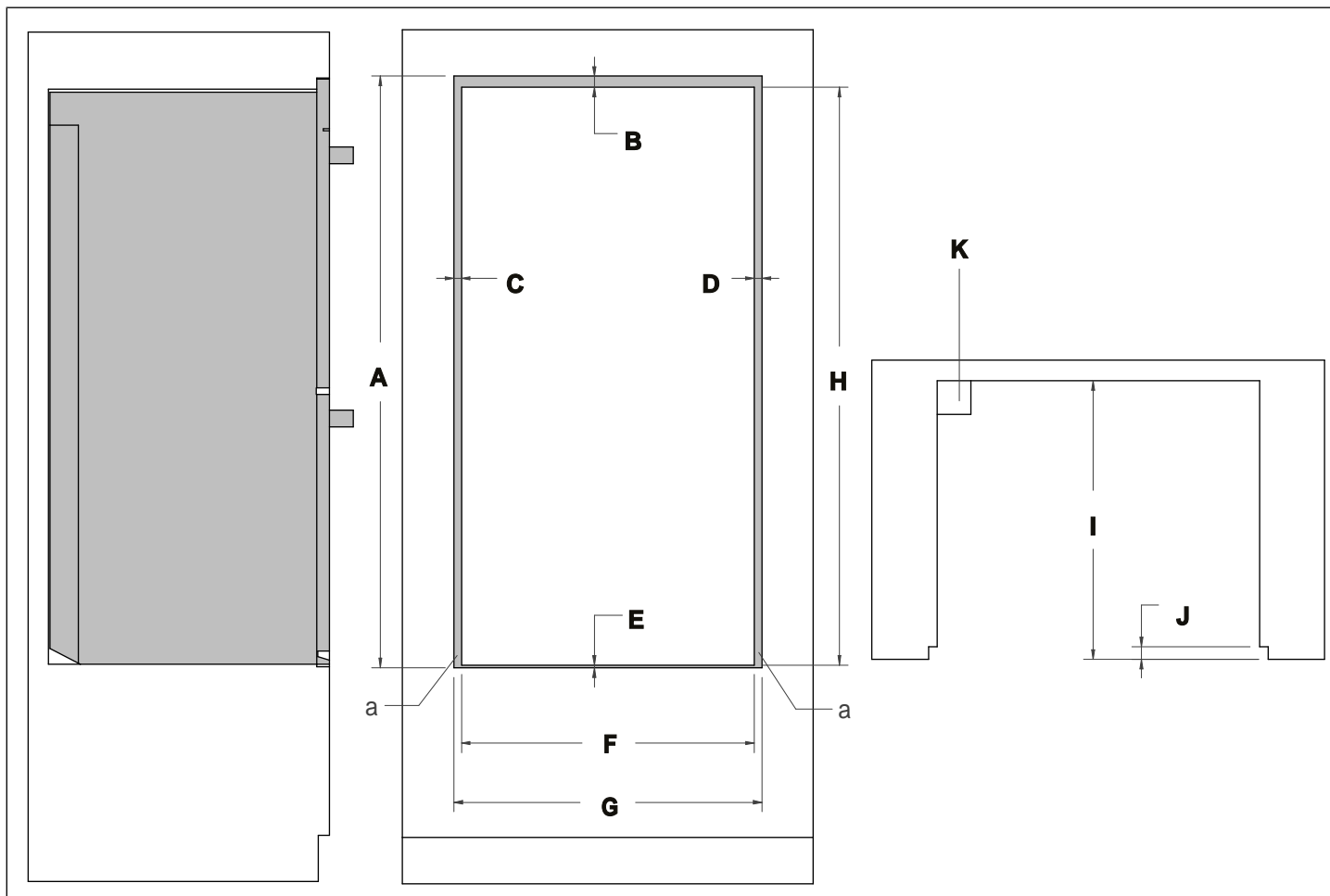

Fig. 6

**A.** 51 5/8"(1310 mm)

**B.** 1"(24 mm)

**C.** 3/4"(19 mm)

**D.** 3/4"(19 mm)

**E.** 1/4"(6 mm)

**F.** 28 1/2"(724 mm)

**G.** 30"(762 mm)

**H.** 50 3/8"(1280 mm)

**I.** 1 1/8"(28 mm)

**J.** 24 5/8"(625 mm)

**K.** 3"x3"(76x76 mm)

Cut out slot for power cord

**a.** Visible Area - Match finish to outside cabinet panels

# INSTALLATION

## PROUD INSTALLATION

### 30" SINGLE OVEN

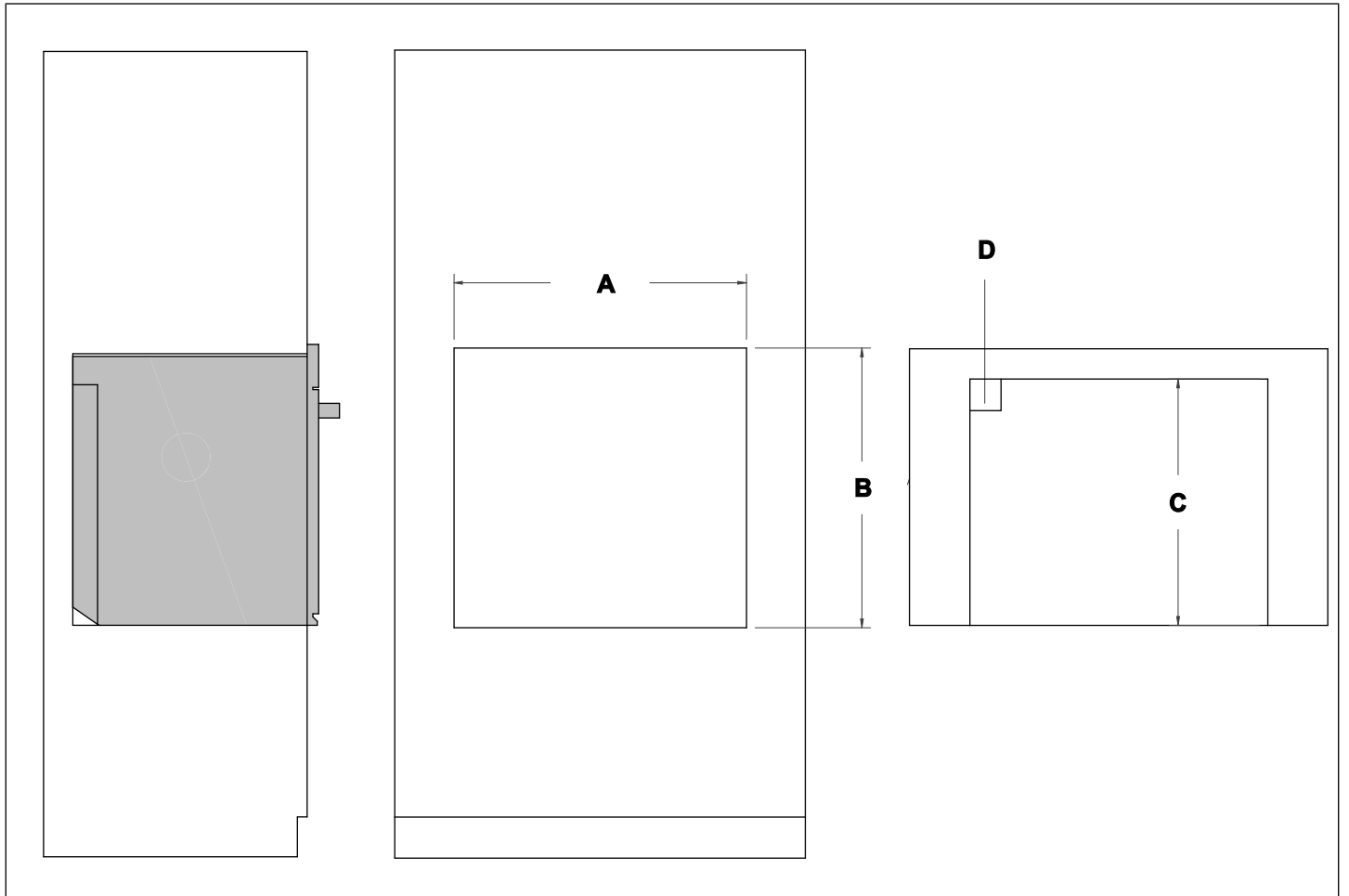

Fig. 7

**A.** 28 1/2"(724 mm)

**B.** 27 1/4"(692 mm)

**C.** 23 1/2"(597 mm)

**D.** 3"x3"(76x76)

Cut out slot for power cord

# INSTALLATION

## 30" COMBO OVEN

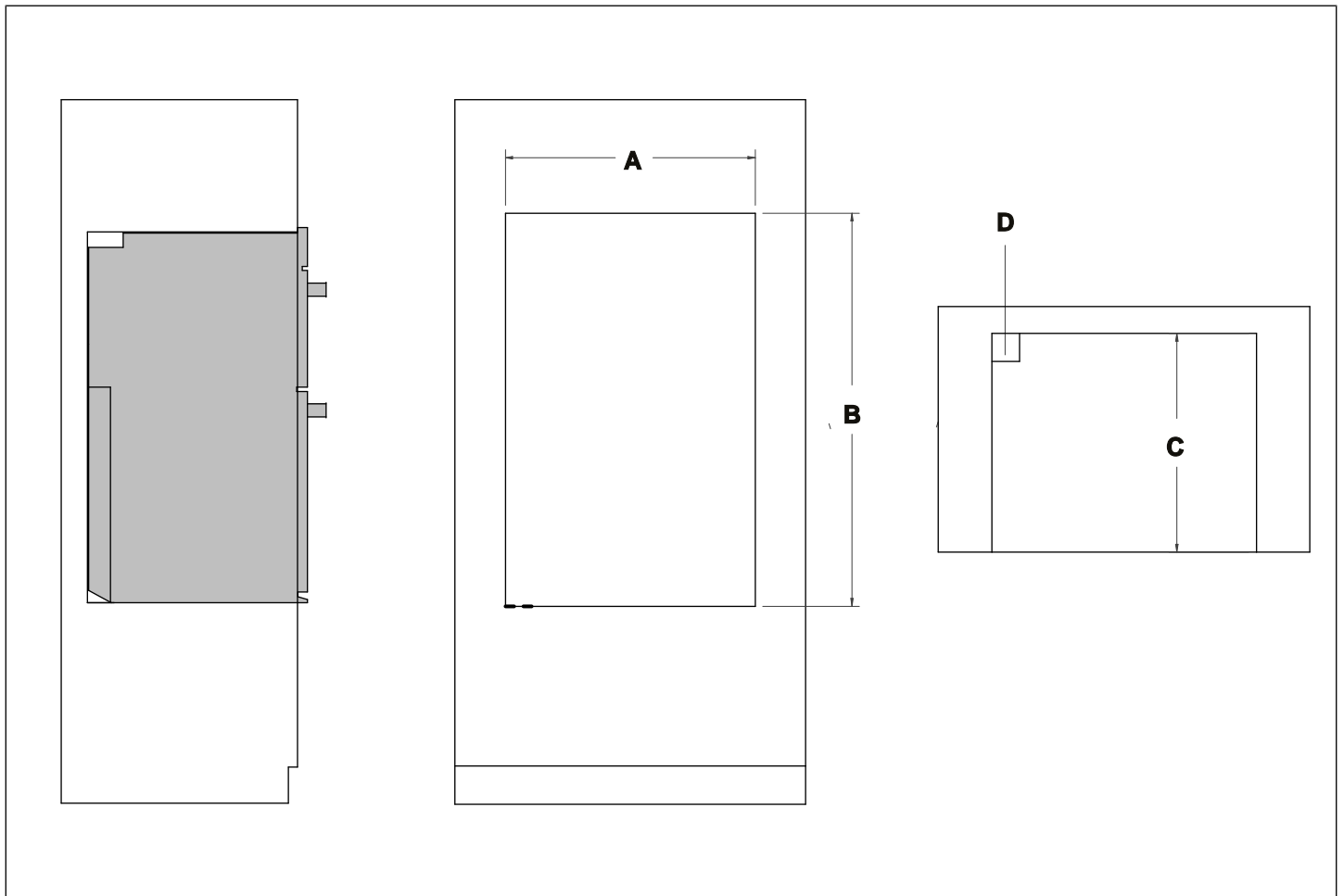

Fig. 8

A. 28 1/2"(724 mm)

B. 41 1/2"(1054 mm)

C. 23 1/2"(597 mm)

D. 3"x3"(76x76 mm)

Cut out slot for power cord

# INSTALLATION

## 30" double OVEN

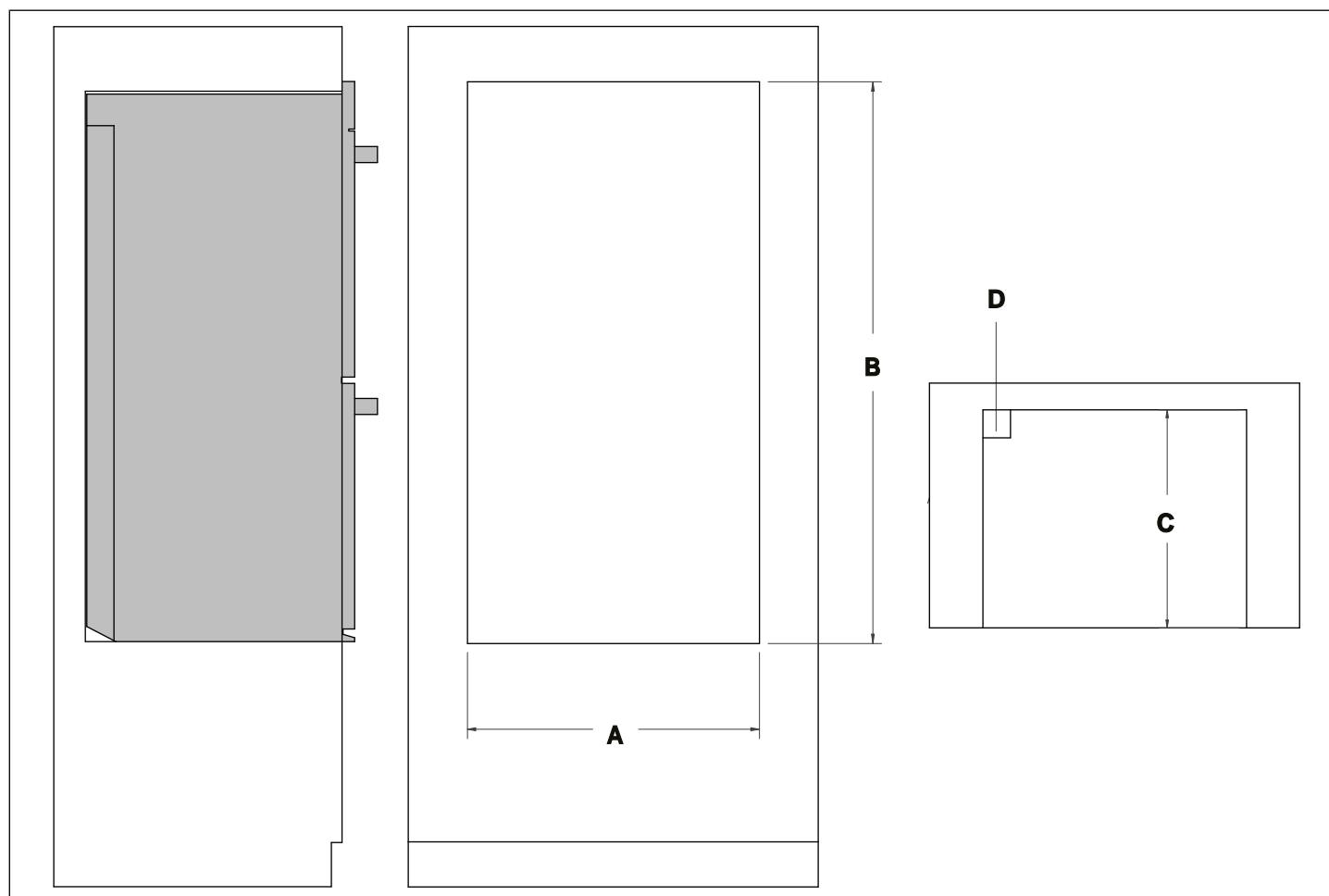

Fig. 9

- A. 28 1/2"(724 mm)
- B. 50 3/8"(1280 mm)
- C. 23 1/2"(597 mm)
- D. 3" x3"(76x76)

Cut out slot for power cord

### UNDER COUNTER INSTALLATION

If installed under a hob, space must be left between the bottom of the hob and the top of the oven to allow for ventilation of the entire compartment.

Any ventilation openings required for the hob is to be added to those required by the oven. See the Bertazzoni design guide for the allowed combination between the Bertazzoni Oven and Bertazzoni Hob.

The manufacturer shall bear no liability in the event of the oven being installed in combination with a hob from another manufacturer.

# INSTALLATION

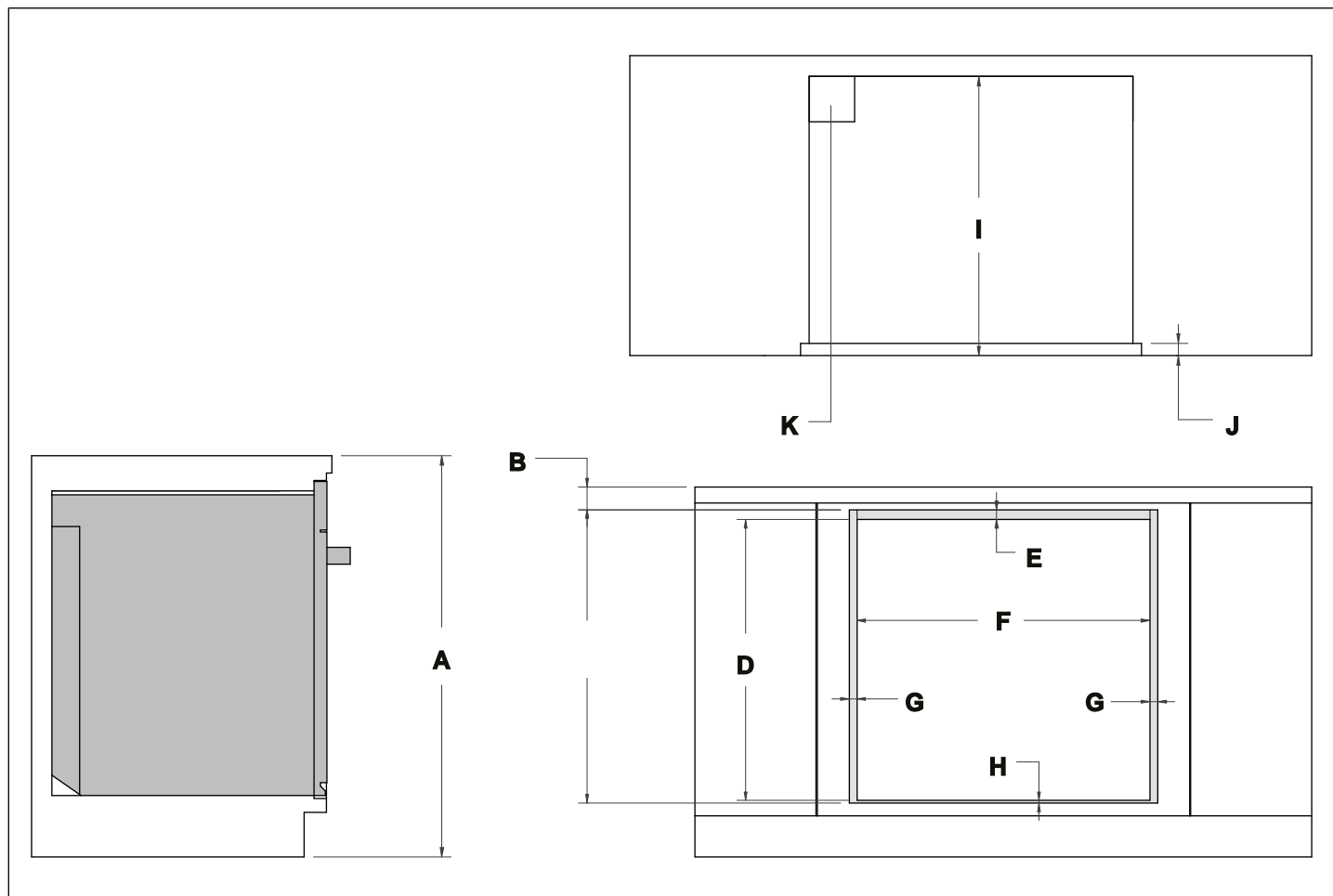

Fig. 10

A. 36"(914 mm)

B. 2 1/4"(56 mm)

C. 28 1/2"(725 mm)

FLUSH INSET HEIGHT

D. 27 3/8"(695 mm)

E. 1"(24 mm)

F. 28 1/2"(724 mm)

G. 3/4"(19 mm)

H. 1/4"(6 mm)

I. 24 5/8"(625 mm)

FLUSH INSET DEPTH

J. 1 1/8"(28 mm)

K. 4"x4"(102x102 mm)

Cut out slot for power cord

## ELECTRICAL SUPPLY

Local Codes may vary: installation, electrical connections and grounding must comply with all applicable local codes.

The installer is responsible for ensuring that the installation, connections, and grounding comply with all applicable codes. The manufacturer is not responsible for improper installation or the failure to follow appropriate local codes and regulations.

A properly-grounded horizontally- mounted electrical receptacle should be installed.

Oven must be connected to grounded metal permanent wiring system, do not ground to a gas pipe.

# INSTALLATION



## DANGER ELECTRIC SHOCK HAZARD

To avoid risk of electrical shock, personal injury or death, verify that the appliance has been properly grounded in accordance with local codes or in absence of codes, with the National Electrical Code (NEC). ANSI/NFPA 70- latest edition or Canadian Electrical Code, CSA C22.1 and C22.2 – latest edition, and all local codes and ordinances.

This appliance is equipped with a 4 ft (1.2 m) flexible metal cable with 4 wires ready for connection to a dedicated 3 pole, 4 wires grounded power supply.

Junction boxes installed on back wall directly behind oven must be recessed and placed within the shaded area shown in the illustrations. Place the junction boxes in other areas may require additional cabinet depth.

If the electrical supply is located in the cabinet opening, the electrical connection must be made prior to placing the oven in the opening.

Junction box may be located above, below to the left or right of the unit within reach of the power cord. In this case a hole in the cabinet has been prepared to route the electric conduit from the oven to the junction box.

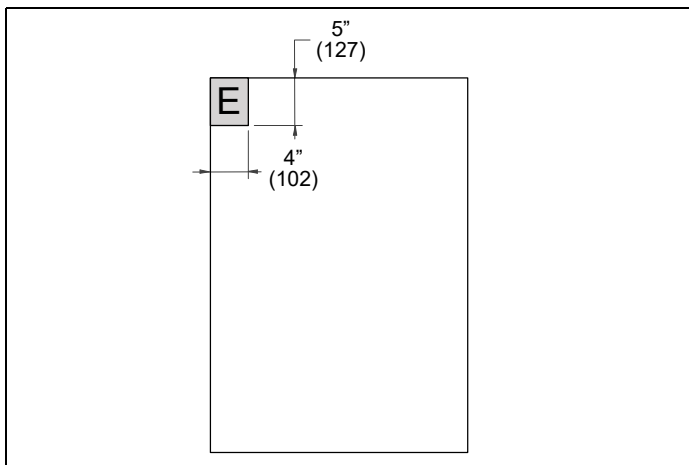

**Fig. 11**

- If the electrical supply is in an adjacent cabinet, electrical connection can be made after placing the oven in the opening.
- Serviceability must be maintained.
- Do not shorten the electric conduit cable.
- Do not use an extension cord with this appliance, because this may result in electrical shock or other personal injury.
- Route the electric conduit cable in a way to permit temporary removal.

The electrical supply should be a 4-wire single-phase AC. Install a suitable conduit box (not furnished). An appropriately-sized, UL-listed conduit connector must be used to correctly attach the conduit to the junction box.

A circuit breaker is recommended.

The appliance shall be connected to a single phase electric line rated at 120/208Vac or 120/240Vac and 60Hz frequency

TYPE	VOLTAGE	POWER RATING	ELECTRICAL SUPPLY
30" Single	120/208 V	3375 W	20 A
	120/240 V	4500 W	20 A
30" Single steam	120/208 V	4125 W	25 A
	120/240 V	5500 W	25 A
30" Combo	120/208 V	5700 W	40 A
	120/240 V	7600 W	40 A
30" Combo steam	120/208 V	6450 W	40 A
	120/240 V	8600 W	40 A
30" Double	120/208 V	6750 W	40 A
	120/240 V	9000 W	40 A
30" Double steam	120/208 V	7500 W	50 A
	120/240 V	10000 W	50 A

The conduit strain relief clamp must be securely attached to the junction box and the flexible conduit must be securely attached to the clamp. If the flexible conduit will not fit within the clamp, do not install the oven until a clamp of the proper size is obtained.

A UL-Listed conduit connector must be provided at the junction box.

## WIRING DIAGRAM

Here below the electric wiring diagrams and schematics.

## BEFORE INSTALLATION

The unit is heavy and should be handled accordingly.

Proper safety equipment such as gloves and adequate manpower of at least two people must be used in moving the appliance to avoid injury and to avoid damage to the unit or the floor.

Rings, watches, and any other loose items that may damage the unit or otherwise might become entangled with the unit should be removed.

Hidden surfaces may have sharp edges. Use caution when reaching behind or under appliance.

# INSTALLATION

DO NOT use a hand truck or appliance dolly on the back or front of the unit. Handle from the side only.

DO NOT lift the appliance by the oven door's handle, as this may damage the door hinges and cause the door to fit incorrectly.

DO NOT lift the appliance by the appliance's control panel.

Before starting installation:

- Verify the cabinet dimensions are correct and the required electrical connections are present.
- Shield the edge of the cabinet with a tape before insert the oven.

## UNPACKAGING

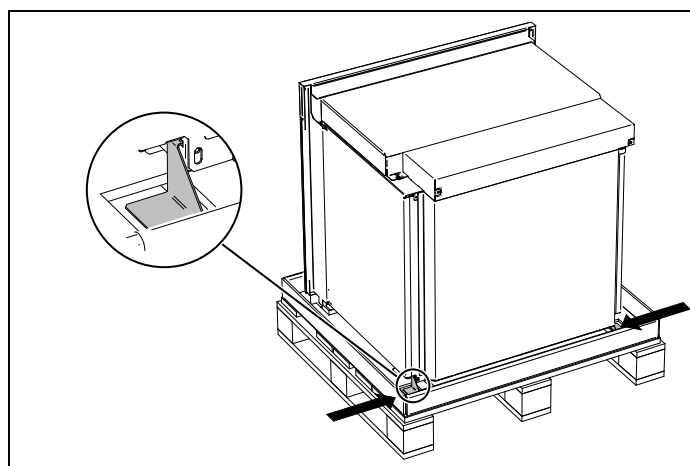

**Fig. 12**

- 1) Open the top of the carton and remove the top wood frame.
- 2) Locate The bottom vent trim and bottom vent shield that are shipped in the foam packing at the top of the oven, remove than before the unpackaging.
- 3) Lay the bottom trims in a place that do not hinder the oven installation.
- 4) Lift up the carton box.
- 5) Remove all packing materials from the shipping pallet but leave the adhesive-backed foam layer over -metal surfaces to protect it from scratches until the oven is installed in its final position.
- 6) Unscrew and remove the packaging brackets.
- 7) Examine the appliance after unpacking it. In the event of transport damage, do not plug it in. Take pictures of the damage and report it immediately to the dealer.
- 8) If the power supply cable is damaged, it must be replaced by the manufacturer, its service agent or similarly qualified person in order to avoid a safety hazard.
- 9) All the packaging Is made by recyclable materials please recycle it following the local regulations.

# INSTALLATION

## REMOVING THE OVEN DOOR

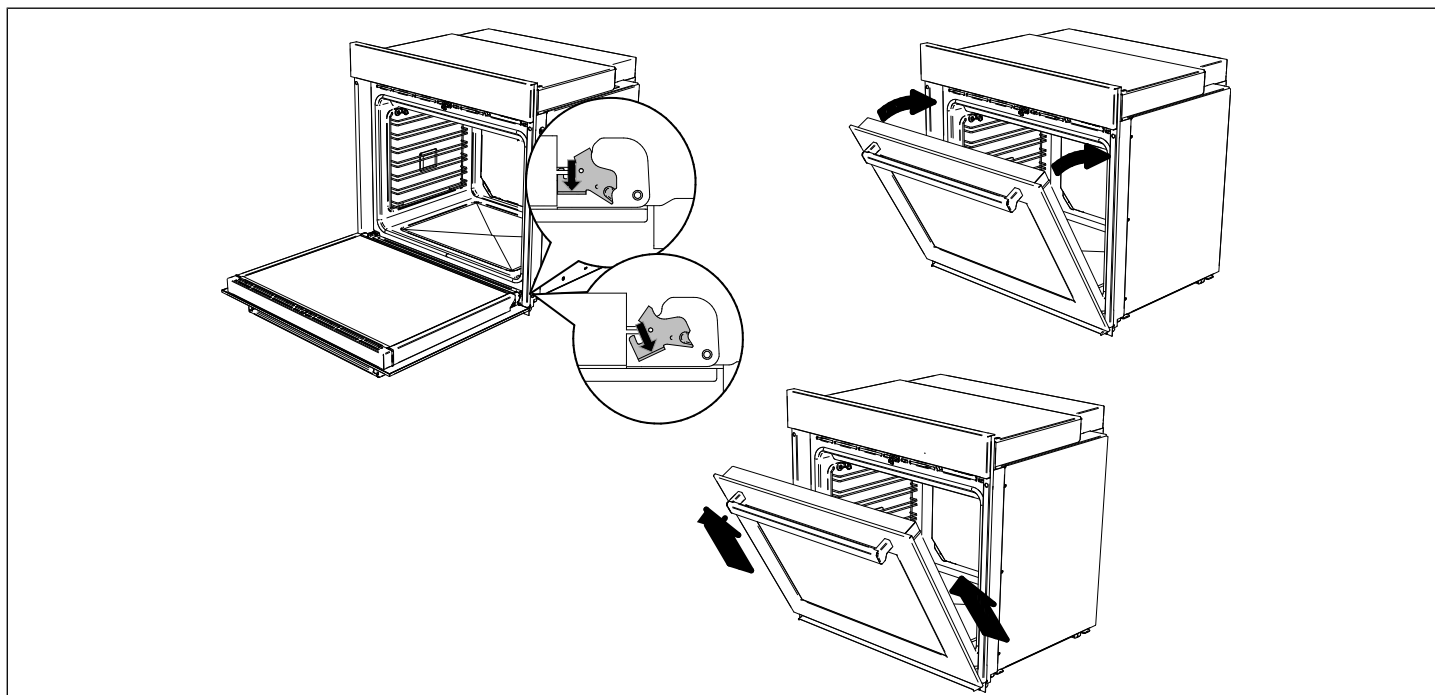

Fig. 13

- 1 Open the front bend of the cardboard base.
- 2 Open the oven door.
- 3 Flip down the locking clamps on each door hinge.
- 4 Slowly shut the door until the clamps stop the movement.
- 5 To avoid injury from hinge bracket snapping closed, be sure that both locking levers are securely in place before removing the door.



### WARNING

**Double oven** – follow the same procedure for both the oven door.

**Combo oven** – Remove only the bottom oven door. Upper oven door must not be removed.



### CAUTION

Do not lift or carry the oven door by its handle!

- The oven door is heavy and fragile.
- To Pull oven door upwards and remove, grasp both sides of the oven door.
- Be sure you have a firm grip before lifting the oven door off the hinges.
- Handle carefully to avoid breaking.
- Do not lay the door on its handle. Do not lay the removed door on sharp or pointed objects as this could break the glass. Lay the door on a flat, smooth surface, positioned so that the door cannot fall over. Use a cloth to protect surfaces
- Hinges bracket will remain on the oven, pay attention to not damage them during the oven moving.
- Do not use the hinges brackets to lift or carry the oven.

# INSTALLATION

---

## MOVING

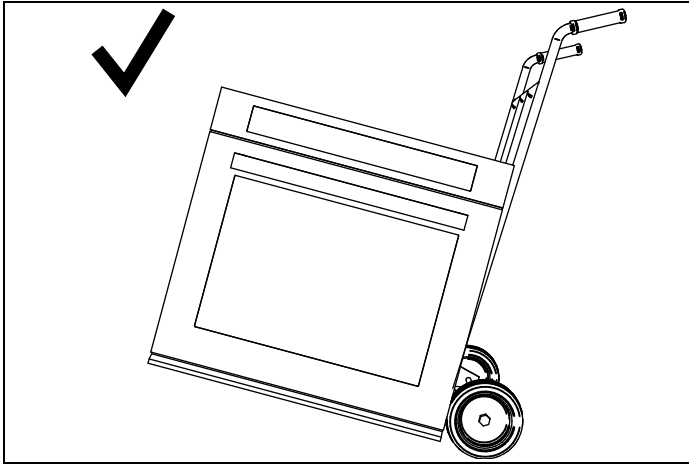

**Fig. 14**

- Before moving the appliance, protect the floor to prevent damage.
- Check again that both hinges locking clamps are securely in place.
- Remove racks, tray and other accessories from the oven cavity.
- Use an appliance dolly to move the oven near the opening. Place the appliance dolly on the side to prevent damage, do not use on front or rear.

# INSTALLATION

## ELECTRICAL CONNECTION



### WARNING

Disconnect electrical power at the circuit breaker box or fuse box before installing the appliance. Provide appropriate ground for the appliance. Use copper conductors only. Failure to follow these instructions could result in serious injury or death.



### CAUTION

Label all wires prior to disconnecting when servicing controls. Wiring errors can cause improper and dangerous operation. Verify proper operation after servicing.

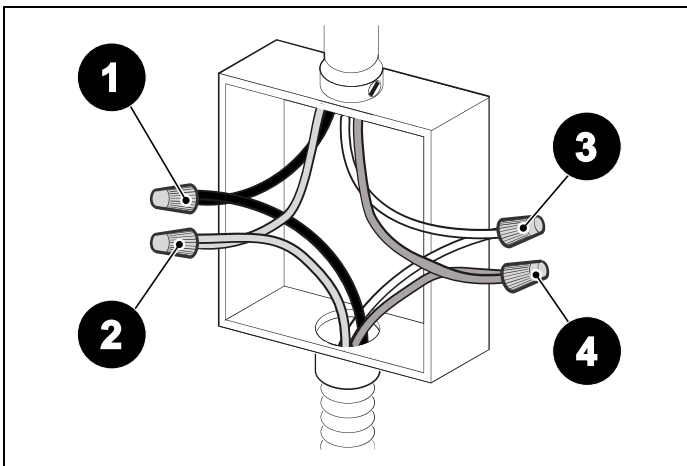

Fig. 15

- 1) Black wires
- 2) Green wires
- 3) White wires
- 4) Red wires

Wire sizes and connections must conform with the rating of the appliance and to the local code requirements.

## FOUR WIRES CONNECTION

- Connect the L1 receptacle terminal to the incoming BLACK electrical supply wire (L1-hot wire)
- Connect the L2 receptacle terminal to the incoming RED electrical supply wire (L2-hot wire)
- Connect the NEUTRAL receptacle terminal to the incoming NEUTRAL (WHITE) electrical supply wire
- Connect the GROUND receptacle terminal to the incoming GROUND (GREEN) electrical supply wire.

If the electrical supply is located in the cabinet opening, the electrical connection must be made prior to placing the oven in the opening.

If the electrical supply is in an adjacent cabinet, electrical connection can be made after placing the oven in the opening.

# INSTALLATION

## INSTALLATION IN THE CABINET

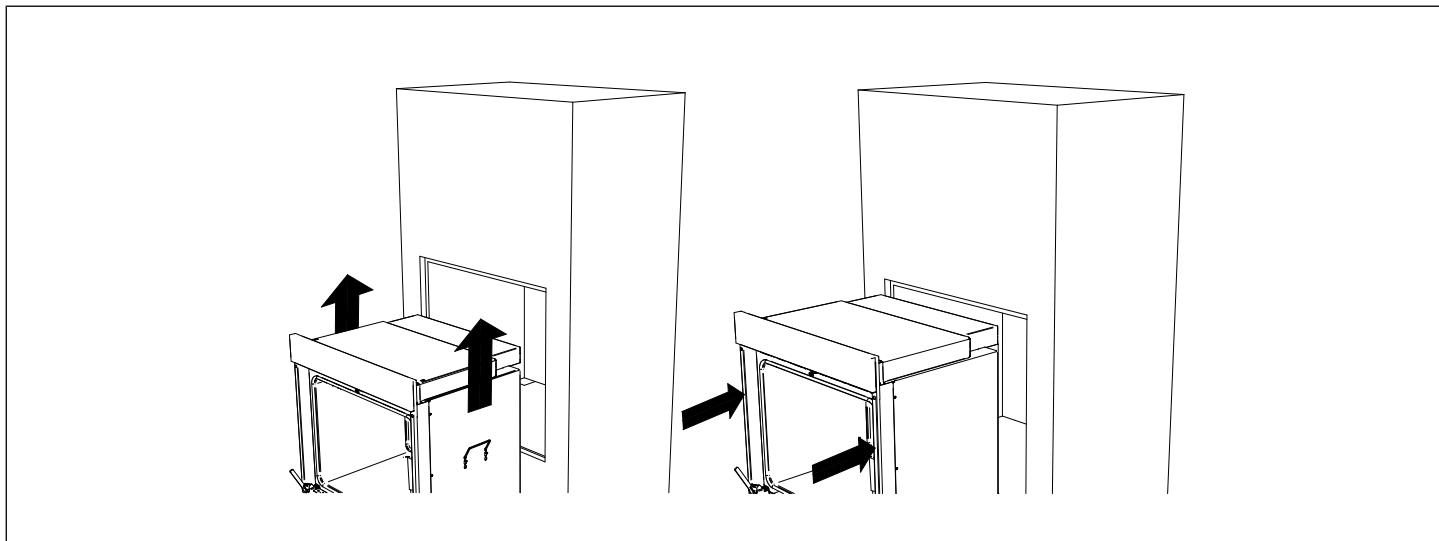

Fig. 16

- 1) Lift the oven by the handle installed on the side panels.
- 2) Place the oven in the opening and slide into position. To ensure adequate depth for proper installation, the conduit must fit into the recessed area along the rear edge of the oven.
- 3) Check that the oven is correctly aligned with the cabinet.
- 4) Locate the mounting hole in each side trim, insert the nuts and install screws, ensuring that the oven remains centered. Failure to do so could result in the oven falling out of the cabinet, causing serious injury.
- 5) Cover the screws with the caps. (fixation kit is supplied with the oven)

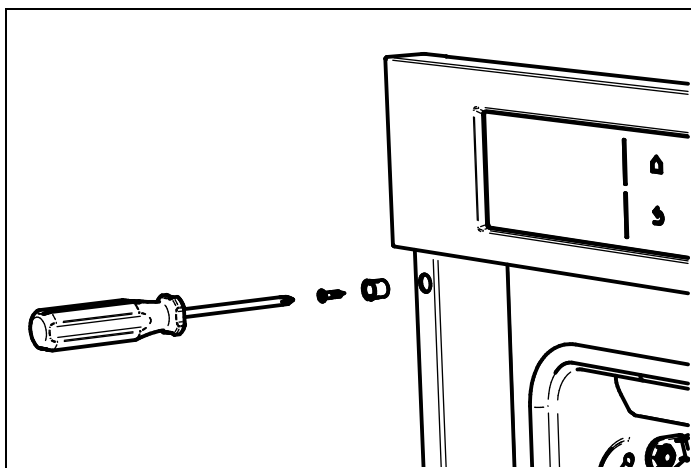

Fig. 17

# INSTALLATION

## INSTALL BOTTOM TRIM

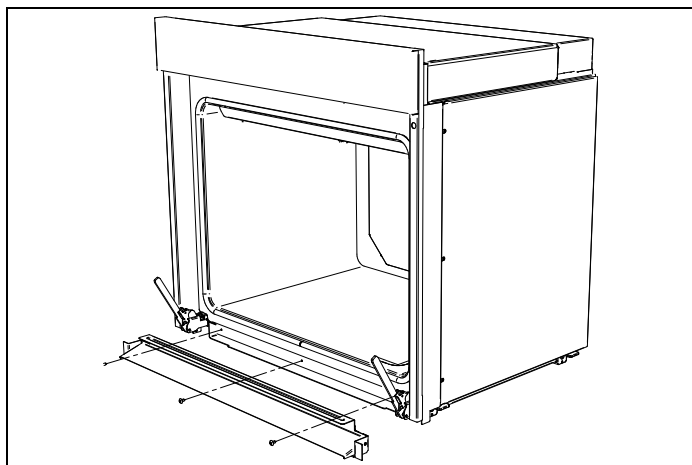

Fig. 18

The bottom vent trim must be installed after the oven is fixed, before replace the oven door,

Place the bottom vent trim and fix with 3 screws provided in the trims packaging

Pay attention to do not scrap the trims or the enameled front frame

## REPLACE OVEN DOOR

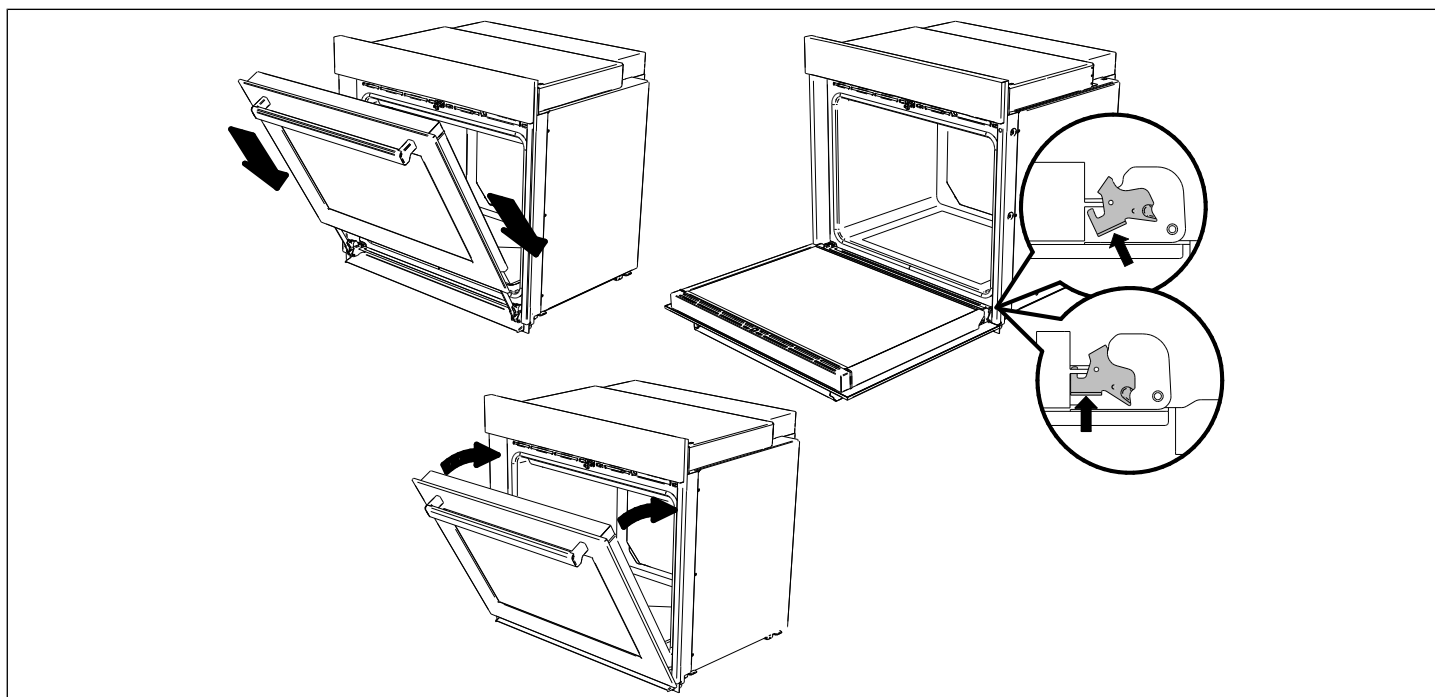

Fig. 19

- 1) Locate the hinges brackets on each side of the oven cavity and locate the slots on each side of the oven for the hinges.
- 2) Grasp both sides of the oven door.
- 3) Be sure you have a firm grip before lifting the oven door on the hinges.
- 4) Keep the oven door at the same angle of the hinges bracket and then insert the door in the brackets at the same time.
- 5) Push firmly to insure it seats completely down.
- 6) Flip up the locking clamps on each door hinge.
- 7) Pull oven door upwards to check the locking clamps are well positioned.
- 8) Slowly close the door, if the door not closing check the locking clamps position.
- 9) The misuse of the oven door (placing heavy objects on the oven door, hanging off the handle, stepping or hitting on the door) can result in damage to the product and /or injuries.

# INSTALLATION

---

## INSTALLATION CHECK LIST

- Make sure the clearance to cabinet surfaces corresponds to manufacturers guidelines.
- Make sure the oven is leveled and securely fitted to the cabinet.
- Check that lower trim is undamaged and well installed.
- Open the (lower) oven door slowly until it is fully open and check for adequate clearance between the bottom of the door and the lower trim.
- Make sure any internal packaging has been removed from the oven cavity.
- Make sure all oven vents and openings are clear and free of any obstruction or damage

This installation manual is an integral part of the appliance and must therefore be kept in its entirety in a place accessible to the user for the entire lifetime of the appliance.

Show the owner the location of the circuit breaker or fuse. Mark it for easy reference.

## BEFORE FIRST USE

---

- Remove any protective wrap from the stainless steel.
- Remove and wash all accessories.
- Replace racks, tray and other accessories from the oven cavity.
- All stainless steel parts should be wiped with hot, soapy water and with a liquid stainless steel cleanser.
- If buildup occurs, do not use steel wool, abrasive cloths, cleaners, or powders!
- If it is necessary to scrape stainless steel to remove encrusted materials, soak with hot, wet cloths to loosen the material, then use a wood or nylon scraper.
- Do not use a metal knife, spatula or any other metal tool to scrape stainless steel! Scratches are almost impossible to remove.
- Check in the user manual the instructions for telescopic grides installation.
- Read user manual before using the oven.
- Run the oven (main cavity in case of Combo) for 15-30 min. at 500°F in Convection Roast with Steam addition without placing any food inside (during this operation it is normal for manufacturing residue to produce some smoke and odors). – follow the program instruction to run in the right way Convection Roast program with Steam (if available).
- Run the speed oven for 2 min in MWO at 1000W placing **a glass cup with 250 mL of water on the glass tray, then remove the cup and run** the speed oven for 15 min. at 300°F in Convection Bake without placing any food inside.
- Let the oven cool down.
- Open the door and air the oven out for 15 minutes.
- Clean the inside of the oven with a moist cloth and neutral detergent (do not use scouring powders).

## WARRANTY AND SERVICE

---



Bertazzoni is committed to providing the highest quality service to our customers. In the unlikely event that your product should have a manufacturing defect, please contact our service team at:

<https://uk.bertazzoni.com/more/care-service>

You will be requested to provide product information, proof of purchase, a photo of the silver data label and a description of the issue. Please have this information ready.

## DU BUREAU DE NOTRE PRÉSIDENT

Cher nouveau propriétaire d'un appareil Bertazzoni,

Je tiens à vous remercier d'avoir choisi l'un de nos beaux produits pour votre maison.

Ma famille a commencé à fabriquer des appareils électroménagers en Italie en 1882, bâtissant une réputation de qualité d'ingénierie et de passion pour la bonne cuisine.

Aujourd'hui, nos produits se distinguent par leur mélange unique de design italien authentique et de technologie d'électroménager supérieure. Notre mission est de fabriquer des produits qui fonctionnent parfaitement et qui apportent de la joie à leurs propriétaires.

En fabriquant de beaux produits, nous répondons au goût de nos clients pour un joli design. En les rendant polyvalents et faciles à utiliser, cuisiner avec Bertazzoni devient un réel plaisir.

Ce manuel vous aidera à apprendre à utiliser et à entretenir votre appareil Bertazzoni de la manière la plus sûre et la plus efficace, afin qu'il puisse vous donner la plus grande satisfaction pour les années à venir.

Profitez !

Paolo Bertazzoni

Président

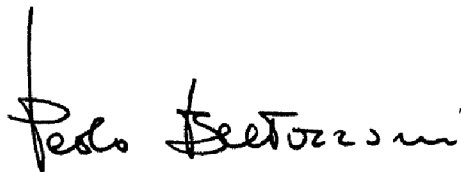
A handwritten signature in black ink that reads "Paolo Bertazzoni". The signature is written in a cursive, flowing style with a vertical line at the beginning.



## **VALIDITÉ DU MANUEL D'UTILISATION**

Ce manuel d'utilisation est valable pour les codes de produits suivants :

- FMAS30FSMKX
- FMAS30FSSKX
- FPRO30COSTX
- FPRO30COVTC
- FPRO30COVTX
- FPRO30FDSTX
- FPRO30FDVTC
- FPRO30FDVTX
- FPRO30FSMKX
- FPRO30FSSKX
- FPRO30FSSTX
- FPRO30FSVTC
- FPRO30FSVTX
- PRO30CSCV
- PRO30DSCV
- PRO30FSCV

# SOMMAIRE

---

INFORMATIONS GÉNÉRALES .....	35
LECTURE DU MANUEL .....	35
INTRODUCTION ET SÉCURITÉ .....	35
RESPONSABILITÉ DU FABRICANT .....	36
PROTECTION ENVIRONNEMENTALE .....	36
EMBALLAGES EN PLASTIQUE .....	37
ÉTIQUETTE SIGNALÉTIQUE .....	37
AVANT D'INSTALLER L'APPAREIL .....	38
VENTILATION DE LA PIÈCE .....	38
INSTALLATION .....	39
EXIGENCES RELATIVES À L'ARMOIRE .....	39
DIMENSIONS DU PRODUIT .....	40
MODÈLE J7 .....	40
INSTALLATION DU FOUR DANS UN MEUBLE .....	42
INSTALLATION DU MEUBLE MURAL .....	42
INSTALLATION SOUS LE PLAN DE TRAVAIL .....	48
ALIMENTATION ÉLECTRIQUE .....	49
SCHÉMA DE CÂBLAGE .....	51
AVANT D'INSTALLER L'APPAREIL .....	51
DÉBALLAGE .....	51
RETIREZ LA PORTE DU FOUR .....	52
RACCORDEMENT ÉLECTRIQUE .....	54
INSTALLATION DANS LE MEUBLE .....	55
INSTALLER LA GARNITURE INFÉRIEURE .....	56
REMPLEZ LA PORTE DU FOUR .....	56
LISTE DE CONTRÔLE D'INSTALLATION .....	57
AVANT LA PREMIÈRE UTILISATION .....	58
GARANTIE ET ASSISTANCE .....	59

# INFORMATIONS GÉNÉRALES

## LECTURE DU MANUEL

Ces instructions s'appliquent à différents types d'appareils. Elles peuvent donc contenir des descriptions de fonctions qui ne sont pas disponibles sur votre appareil, ou que celui-ci ne supporte pas.

Les images et illustrations du présent document se réfèrent à différents modèles et peuvent différer légèrement du produit acheté.

Le fabricant décline toute responsabilité en cas de blessures corporelles ou de dommages matériels résultant d'une installation incorrecte ou d'une mauvaise utilisation de l'appareil.

Le fabricant se réserve le droit d'apporter les modifications requises aux différents modèles afin de se conformer à la réglementation technique en vigueur.

Le fabricant décline toute responsabilité en cas d'inexactitudes dues à des erreurs d'impression ou de transcription présentes dans le présent manuel.

Les présentes instructions sont valables uniquement dans les pays auxquels elles sont destinées, dont les symboles d'identification figurent sur la couverture du manuel des instructions et sur l'étiquette de l'appareil.

**L'APPAREIL OBJET DU PRÉSENT MANUEL N'A PAS ÉTÉ CONÇU POUR UN USAGE PROFESSIONNEL MAIS POUR UN USAGE DOMESTIQUE.**

Le présent manuel d'utilisation fait partie intégrante de l'appareil, il doit être conservé intact et doit rester à portée de main de l'utilisateur pendant tout le cycle de vie de l'appareil.

En cas de réclamation, veuillez contacter le service client.

Avant d'utiliser l'appareil, veillez à lire le présent manuel.

## INTRODUCTION ET SÉCURITÉ

Lisez attentivement les instructions fournies dans ce manuel avant d'installer et/ou d'utiliser l'appareil.

Cela vous aidera à connaître votre nouvel appareil.

Conservez ce document à portée de main afin de pouvoir le consulter à tout moment et le transmettre à d'éventuels propriétaires ultérieurs.

Lisez les messages de sécurité fournis dans l'introduction du présent manuel et tenez dûment compte des notes de sécurité, telles que : « Attention », « Avertissement » et « Danger » qui apparaissent dans le texte.



### DANGER

Ce symbole indique une situation qui constitue un danger pour vous-même et autrui. Lisez-le attentivement et assurez-vous d'avoir parfaitement compris les causes d'accidents potentiellement dangereux ou mortels.



### MISE EN GARDE

Ce symbole indique des informations de sécurité. Lisez-le attentivement et assurez-vous d'avoir parfaitement compris les causes d'accidents potentiellement dangereux.



### ATTENTION !

Ce symbole indique une procédure qui pourrait compromettre la structure ou les composants de l'appareil. Faites particulièrement attention à ces procédures.



### NOTE

Ce symbole indique des conseils utiles et attire votre attention sur les bonnes procédures et pratiques. Le respect des instructions marquées de ce symbole vous évitera des problèmes.

Le symbole met en évidence les méthodes ou procédures d'utilisation correcte de l'appareil.



### MISE EN GARDE

Une vanne manuelle de gaz à poignée de type « T » doit être installée sur la conduite d'alimentation en gaz de l'appareil. Pour un fonctionnement correct et en toute sécurité : l'appareil doit être correctement installé et mis à la terre par un technicien qualifié. NE PAS tenter de régler, réparer, réviser ou remplacer un composant de l'appareil à moins que le présent manuel ne le recommande spécifiquement. Toute autre intervention doit être réalisée par un opérateur qualifié.

# INFORMATIONS GÉNÉRALES



## MISE EN GARDE

Avertissement et consignes de sécurité importantes

Les consignes contenues dans ce manuel ne couvrent pas toutes les situations et conditions susceptibles de survenir.

Procéder avec bon sens et attention et avec le plus grand soin lors de l'installation, de l'entretien ou de l'utilisation de l'appareil.



## MISE EN GARDE

**POUR L'INSTALLATEUR :** Avant d'installer l'appareil Bertazzoni, veuillez lire attentivement ces instructions. Cet appareil doit être installé conformément aux instructions d'installation du fabricant.



## REMARQUE IMPORTANTE

Ces instructions doivent être laissées à la disposition du propriétaire, qui les conservera pour toute consultation future ou en cas de visite d'un inspecteur. **NE PAS** retirer les étiquettes, les mises en garde ou les plaques permanentes apposées sur le produit. Cela risquerait d'annuler la garantie.

Le présent manuel d'installation fait partie intégrante de l'appareil, il doit être conservé intact et doit rester à portée de main de l'utilisateur pendant tout le cycle de vie de l'appareil.

## RESPONSABILITÉ DU FABRICANT

Le fabricant décline toute responsabilité en cas de dommages corporels et/ou matériels causés par :

- une utilisation de l'appareil autre que celle prévue ;
- le non-respect des prescriptions figurant dans le présent manuel d'utilisation ;
- la modification de toute partie de l'appareil quelle qu'elle soit ;
- l'utilisation de pièces détachées non d'origine.
- L'appareil objet du présent manuel est destiné à la cuisson d'aliments dans un environnement domestique. Toute autre utilisation constitue un abus.
- l'appareil n'est pas conçu pour fonctionner en étant relié à des minuteries externes ni à des systèmes de commande à distance.
- L'appareil N'A PAS été conçu pour être installé dans des maisons préfabriquées (mobiles) ou des caravanes.
- Ne pas installer cet appareil derrière une porte décorative afin d'éviter toute surchauffe.
- Ne pas installer l'appareil en extérieur.



## MISE EN GARDE

Lisez et suivez toutes les instructions de ce manuel afin d'éviter tout risque potentiel d'incendie, d'électrocution, de blessure ou d'endommagement de l'appareil.



## MISE EN GARDE

### RISQUE DE DÉCHARGE ÉLECTRIQUE

Couper l'alimentation électrique au niveau du disjoncteur ou du tableau à fusibles avant d'installer l'appareil.

## PROTECTION ENVIRONNEMENTALE

Veiller à éliminer les emballages dans le respect de l'environnement.

L'emballage de l'appareil est constitué des éléments strictement nécessaires afin de garantir une protection efficace pendant son transport. Les matériaux d'emballage sont entièrement recyclables, aussi leur impact sur l'environnement est minime. Le fabricant invite à contribuer à la protection de l'environnement en respectant entre autres les conseils suivants :

## INFORMATIONS GÉNÉRALES

---

- éliminer les éléments et matériaux d'emballage dans les conteneurs de tri prévus à cet effet ;
- Rendre l'ancien appareil inutilisable avant de le rapporter au centre de collecte. Renseignez-vous auprès des autorités locales compétentes sur la déchetterie la plus proche où vous pouvez déposer l'ancien appareil.
- Ne pas jeter l'huile usagée dans les égouts. Ne pas éliminer les huiles usées dans un lavabo ; les conserver dans un récipient fermé et les remettre à un centre de collecte ou, en cas d'impossibilité, les éliminer avec les ordures ménagères (de sorte qu'elles soient éliminées dans une décharge contrôlée ; bien qu'il ne s'agisse pas de la meilleure solution, cela permet de prévenir la contamination des eaux).

### EMBALLAGES EN PLASTIQUE

Risque d'étouffement

- Ne pas laisser les emballages ou parties de ceux-ci sans surveillance.
- Ne pas laisser d'enfants jouer avec les sachets en plastique de l'emballage.

### ÉTIQUETTE SIGNALÉTIQUE

L'étiquette signalétique indique le modèle et le numéro de série de la cuisinière. Elle se trouve sous le panneau de commande et à la dernière page de ce manuel.

Ne pas retirer les étiquettes, les mises en garde ou les plaques permanentes apposées sur le produit. Cela risquerait d'annuler la garantie.



#### MISE EN GARDE

Débranchez l'alimentation électrique avant toute intervention ou nettoyage.



#### MISE EN GARDE

Cancer et troubles de l'appareil reproducteur [www.P65Warnings.ca.gov](http://www.P65Warnings.ca.gov).

Pour résoudre les problèmes d'installation, contactez votre revendeur Bertazzoni® ou le service après-vente Bertazzoni (voir les coordonnées en dernière page de ce manuel). Munissez-vous des numéros de modèle et de série de votre four avant d'appeler.

## AVANT D'INSTALLER L'APPAREIL

---

L'installation, les réglages, les modifications et les interventions d'entretien indiqués dans la présente section doivent être exclusivement confiés à un personnel qualifié (conformément aux normes en vigueur). Une mauvaise installation peut causer des dommages matériels et des blessures aux personnes ou aux animaux domestiques ; le fabricant ne pourra être tenu responsable dans ce cas. Pendant le cycle de vie de l'équipement, les dispositifs de sécurité ou de réglage automatique des appareils peuvent être modifiés uniquement par le fabricant ou par le technicien dûment autorisé à cet effet.

Si l'installation nécessite des modifications du système électrique domestique, faites appel à un électricien qualifié. L'électricien doit également vérifier que la section du câble de la prise est adaptée à la consommation électrique du four.

- L'appareil doit être installé uniquement par un professionnel autorisé.
- Cet appareil doit être installé conformément aux instructions d'installation du fabricant.
- L'appareil doit être installé conformément aux normes et aux réglementations du pays d'installation.
- Une fois installé, l'appareil doit être raccordé à la terre conformément aux réglementations locales ou, en leur absence, à la réglementation américaine en matière d'électricité (NEC), ANSI/NFPA 70.

Toutes les ouvertures et les trous dans le mur et le plancher, derrière et sous l'appareil, doivent être scellés avant l'installation de celui-ci.

Si vous devez installer une plaque de cuisson au-dessus d'un four simple, veuillez à suivre les instructions des manuels d'installation du four et de la plaque de cuisson.

Vous trouverez une liste des combinaisons approuvées de plaques de cuisson et de fours dans le guide de conception Bertazzoni ([www.Bertazzoni.com](http://www.Bertazzoni.com)).

## VENTILATION DE LA PIÈCE

Il convient d'associer un ventilateur extracteur à l'appareil. Celui-ci doit être installé conformément aux normes locales et nationales en vigueur. Le fonctionnement d'une hotte aspirante peut avoir une incidence sur d'autres appareils de ventilation. Elle doit être installée conformément aux normes locales et nationales en vigueur.

**Ne pas utiliser de sprays aérosols à proximité de l'appareil en fonctionnement.**

# INSTALLATION

---

## EXIGENCES RELATIVES À L'ARMOIRE

Pour éviter d'éventuels dommages aux armoires et aux finitions des armoires, n'utilisez que des matériaux et finitions qui ne décoloreront pas ou ne décolleront pas et résisteront à des températures allant jusqu'à 200°F (93°C). L'adhésif résistant à la chaleur doit être utilisé si le produit doit être installé dans l'armoire. Vérifiez auprès de votre constructeur ou fournisseur d'armoires pour vous assurer que les matériaux répondent à ces exigences. Certains facteurs environnementaux et habitudes culinaires peuvent provoquer de la condensation à l'intérieur et autour du four pendant son utilisation. Pour protéger les meubles environnants contre d'éventuels dommages causés par une condensation fréquente ou excessive, nous recommandons d'imperméabiliser la finition des meubles.

Sur la partie postérieure du meuble, prévoir une ouverture pour l'aération du four, comme indiqué sur la figure.

L'ouverture du meuble doit être d'aplomb et solidement fixée à la structure de la maison.

Le socle du meuble doit être plat, de niveau, bien fixé au meuble et capable de supporter le poids du four lorsqu'il est en marche.

<b>CHARGE MINIMALE RECOMMANDÉE SUR LE PANNEAU DE BASE DU MEUBLE</b>	
Four simple	275 lb (125 kg)
Four double et combiné	485 lb (220 kg)

Compte tenu des dimensions importantes de l'appareil, s'assurer que le meuble est adapté au poids et à l'encastrement du four dans ce guide.

# INSTALLATION

## DIMENSIONS DU PRODUIT

### MODÈLE J7

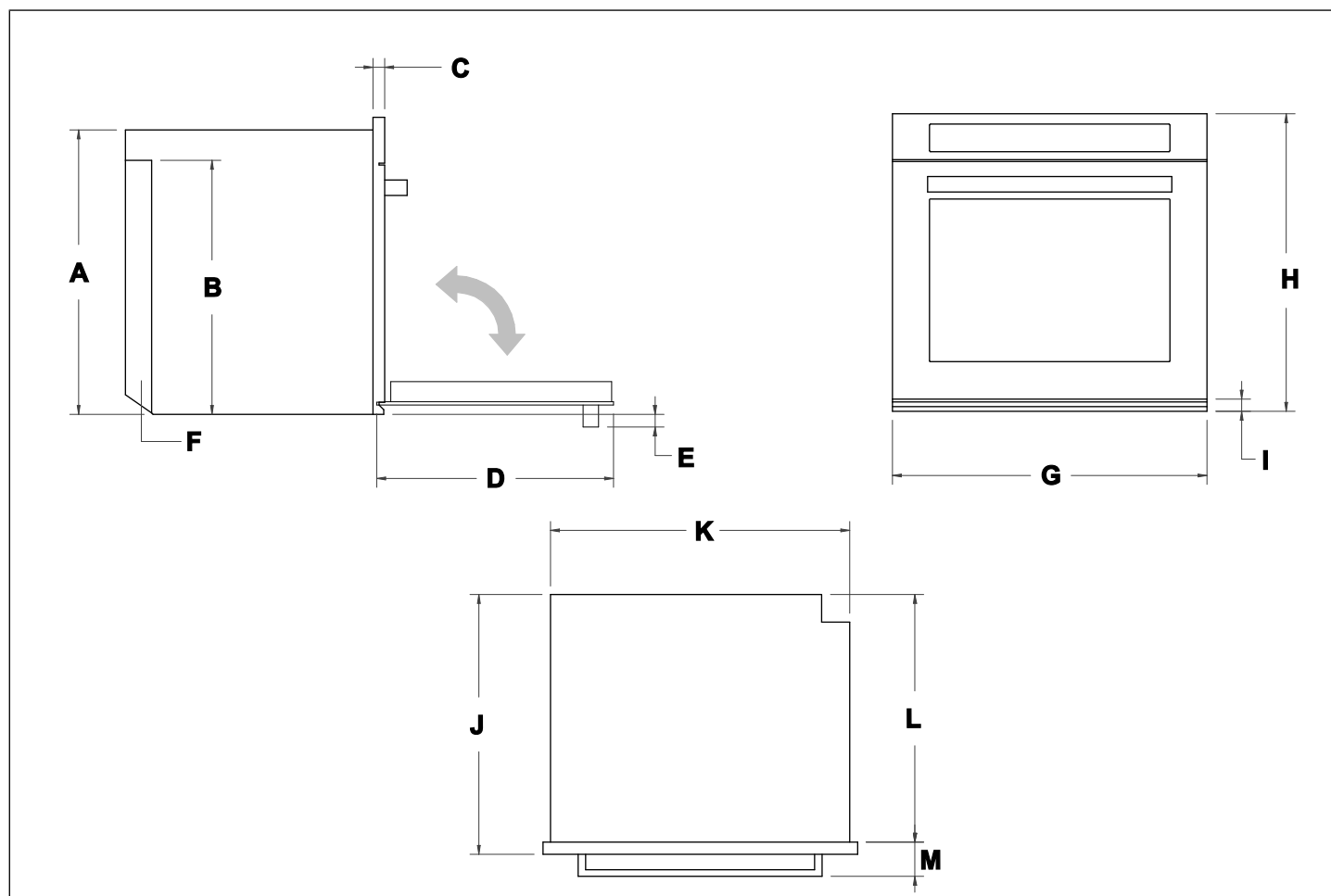

Fig. 1

**A.** 27"(686 mm)

**B.** 24 1/8"(613 mm)

**C.** 1 1/8"(29 mm)

**D.** 22 1/2" (571 mm)

**E.** 1 1/4"(31 mm)

**F.** Canal de conduit

**G.** 29 7/8"(758 mm)

**H.** 28 1/4"(716 mm)

**I.** 1 1/8"(30 mm)

**J.** 24 5/8"(626 mm)

**K.** 28 3/8"(721 mm)

**L.** 23 1/2"(597 mm)

**M.** 3 1/4"(82 mm)

# INSTALLATION

## MODÈLE JC

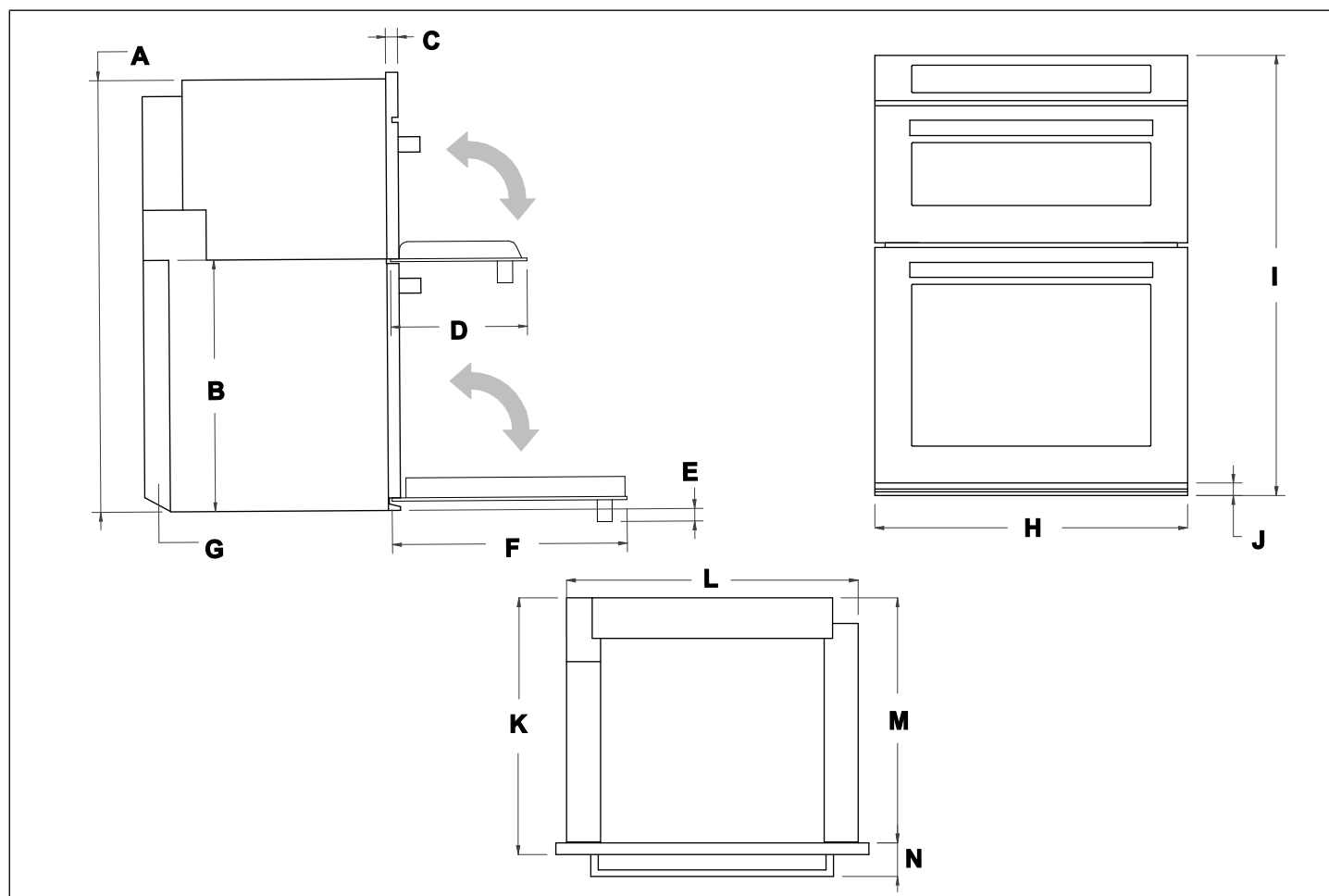

Fig. 2

**A.** 41 3/8"(1050 mm)  
**B.** 24 1/8"(612 mm)  
**C.** 1 1/8"(28 mm)  
**D.** 13 1/8" (332 mm)  
**E.** 1 1/4"(30 mm)  
**F.** 22 1/2"(571 mm)  
**G.** Canal de conduit  
**H.** 29 7/8"(758 mm)

**I.** 42"(1066 mm)  
**J.** 1 1/8"(30 mm)  
**K.** 24 1/2"(622 mm)  
**L.** 27 7/8"(707 mm)  
**M.** 23 3/8"(594 mm)  
**N.** 3 1/4"(82 mm)

# INSTALLATION

## Modèle JD

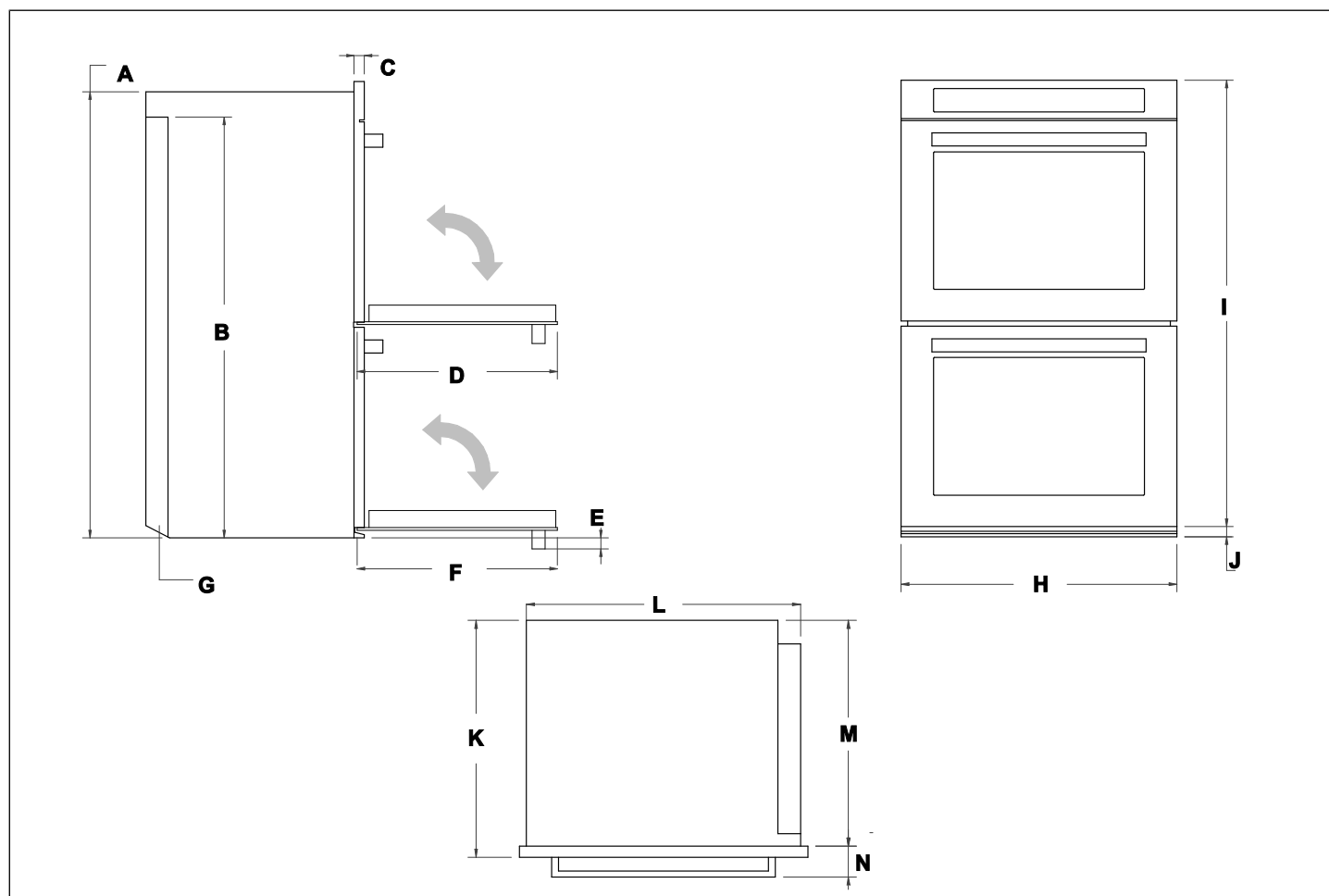

Fig. 3

- A. 50 1/8"(1273 mm)
- B. 47 1/4"(1200 mm)
- C. 1 1/8"(29 mm)
- D. 22 1/2" (571 mm)
- E. 1 1/4"(32 mm)
- F. 22 1/2"(571 mm)
- G. Canal de conduit
- H. 29 7/8"(758 mm)

- I. 51 1/4"(1302 mm)
- J. 1 1/8"(29 mm)
- K. 24 1/2"(622 mm)
- L. 28 3/8"(721 mm)
- M. 23 3/8"(594 mm)
- N. 3 1/4"(82 mm)

## INSTALLATION DU FOUR DANS UN MEUBLE

Après avoir retiré les différentes parties mobiles de leur emballage interne et externe, s'assurer que le four est intact. Au moindre doute, ne pas utiliser le four et contacter le centre d'assistance.

Le four peut être installé de manière standard ou encastrée. Finissez les bords de l'ouverture, car ils peuvent être visibles lorsque la porte est ouverte. L'espace entre le four et les éléments de cuisine doit être conforme aux dimensions indiquées dans ce guide.

Les dimensions du meuble sont fournies à titre indicatif et peuvent être ajustées en fonction des besoins spécifiques de l'application. Consultez un professionnel du design pour optimiser vos préférences personnelles et vérifiez auprès du service après-vente de Bertazzoni que la solution trouvée n'affecte pas le fonctionnement du four.

## INSTALLATION DU MEUBLE MURAL

Le four peut être installé seul ou au-dessus d'un tiroir chauffant. Consultez le guide de conception pour l'installation combinée.

# INSTALLATION

## INSTALLATION À EAU INTENSE

### 30" FOUR SIMPLE

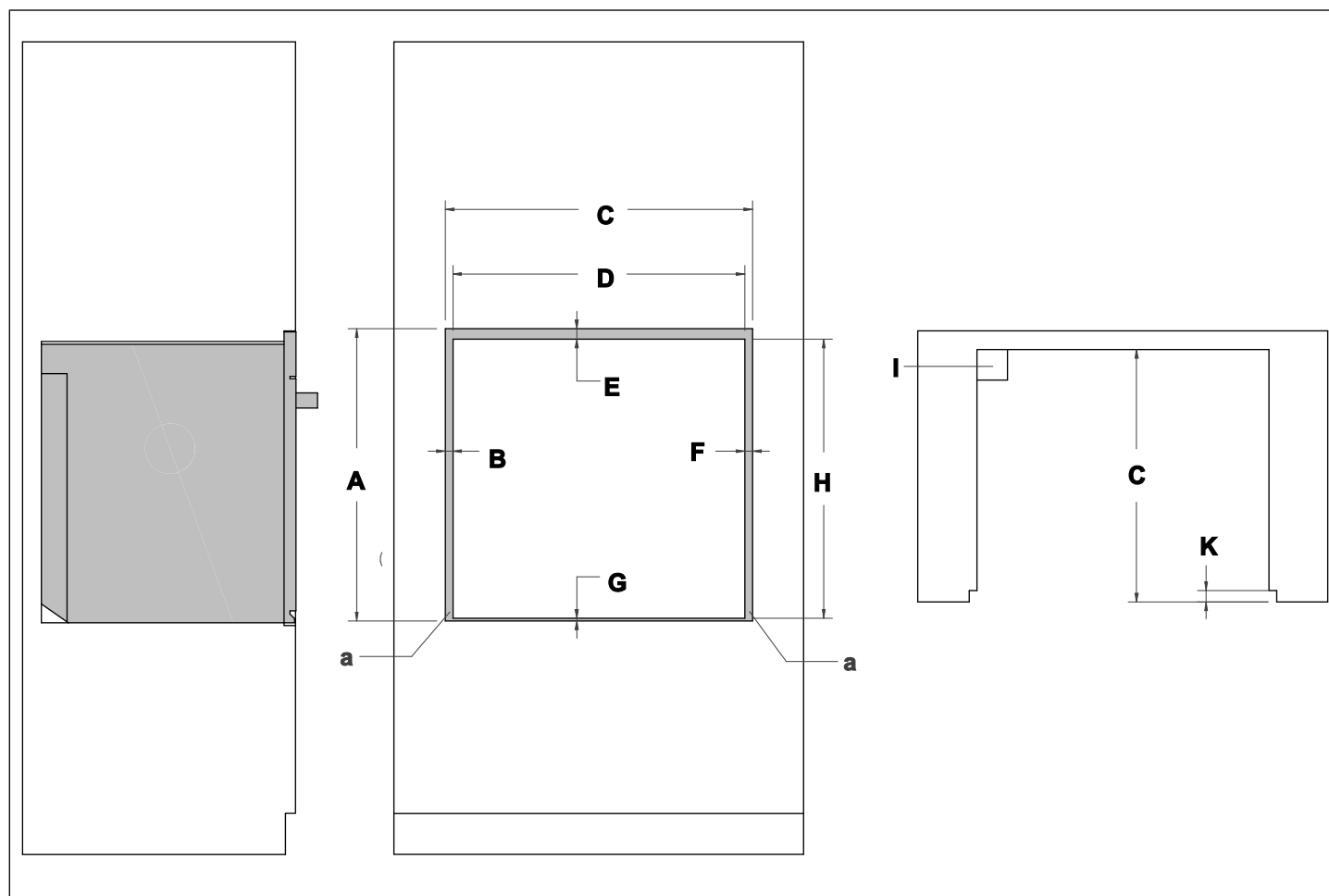

Fig. 4

**A.** 28 1/2"(724 mm)

**B.** 19 mm (3/4")

**C.** 30"(762 mm)

**D.** 28 1/2"(724 mm)

**E.** 1"(24 mm)

**F.** 19 mm (3/4")

**G.** 6 mm (1/4")

**H.** 27 1/4"(692 mm)

**I.** 3"x3"(76x76 mm)

Fente découpée pour le cordon d'alimentation

**J.** 24 5/8"(625 mm)

**K.** 1 1/8"(28 mm)

**a.** Zone visible - Assortir la finition aux panneaux extérieurs du meuble

# INSTALLATION

## 30" FOUR COMBINÉ

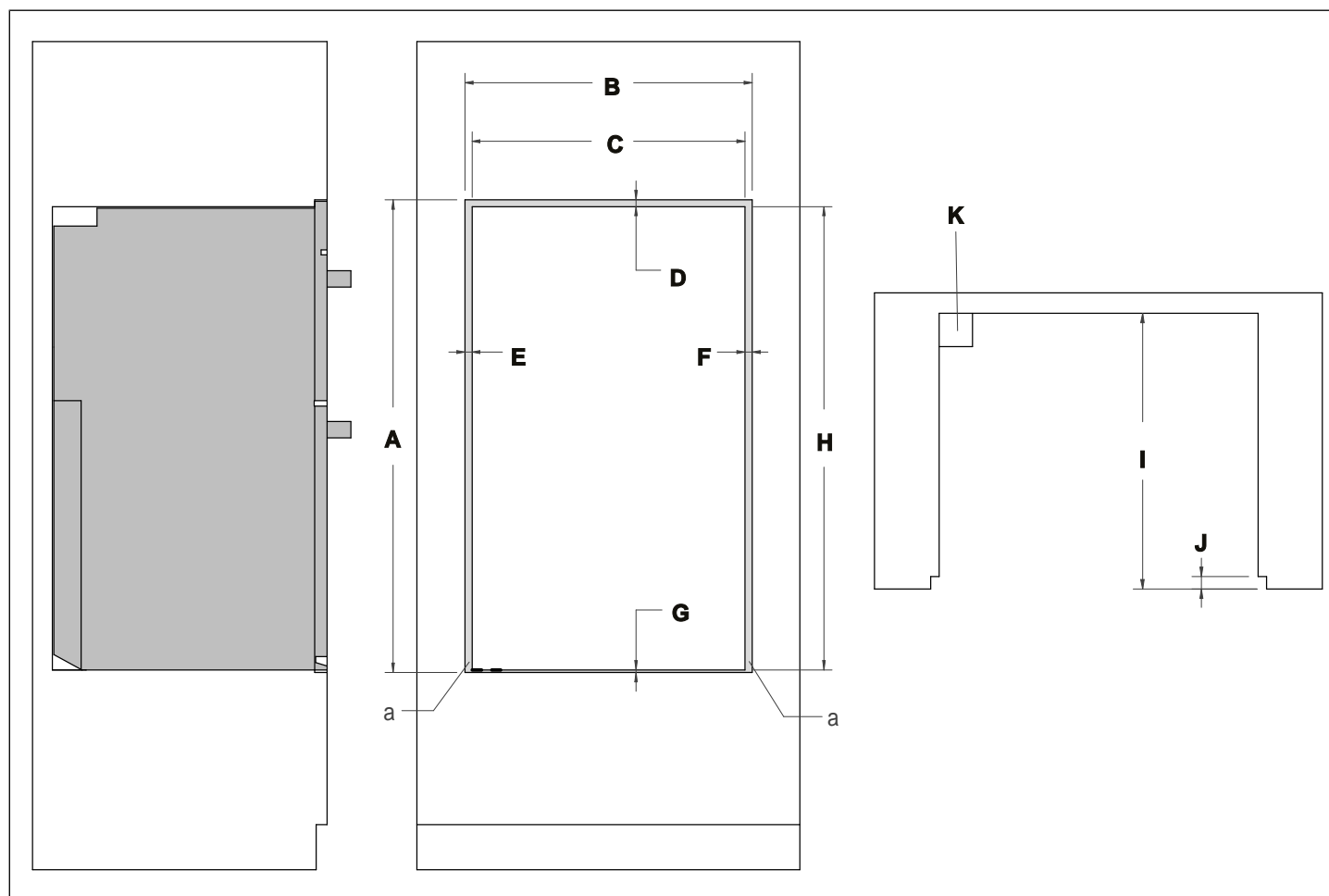

Fig. 5

**A.** 42 3/8" (1 076 mm)

**B.** 30" (762 mm)

**C.** 28 1/2" (724 mm)

**D.** 15 mm (5/8")

**E.** 19 mm (3/4")

**F.** 19 mm (3/4")

**G.** 6 mm (1/4")

**H.** 41 1/2" (1054 mm)

**I.** 24 5/8" (625 mm)

**J.** 1 1/8" (28 mm)

**K.** 3"x3" (76x76 mm)

Fente découpée pour le cordon d'alimentation

**a.** Zone visible - Assortir la finition aux panneaux extérieurs du meuble

# INSTALLATION

## 30" FOUR DOUBLE

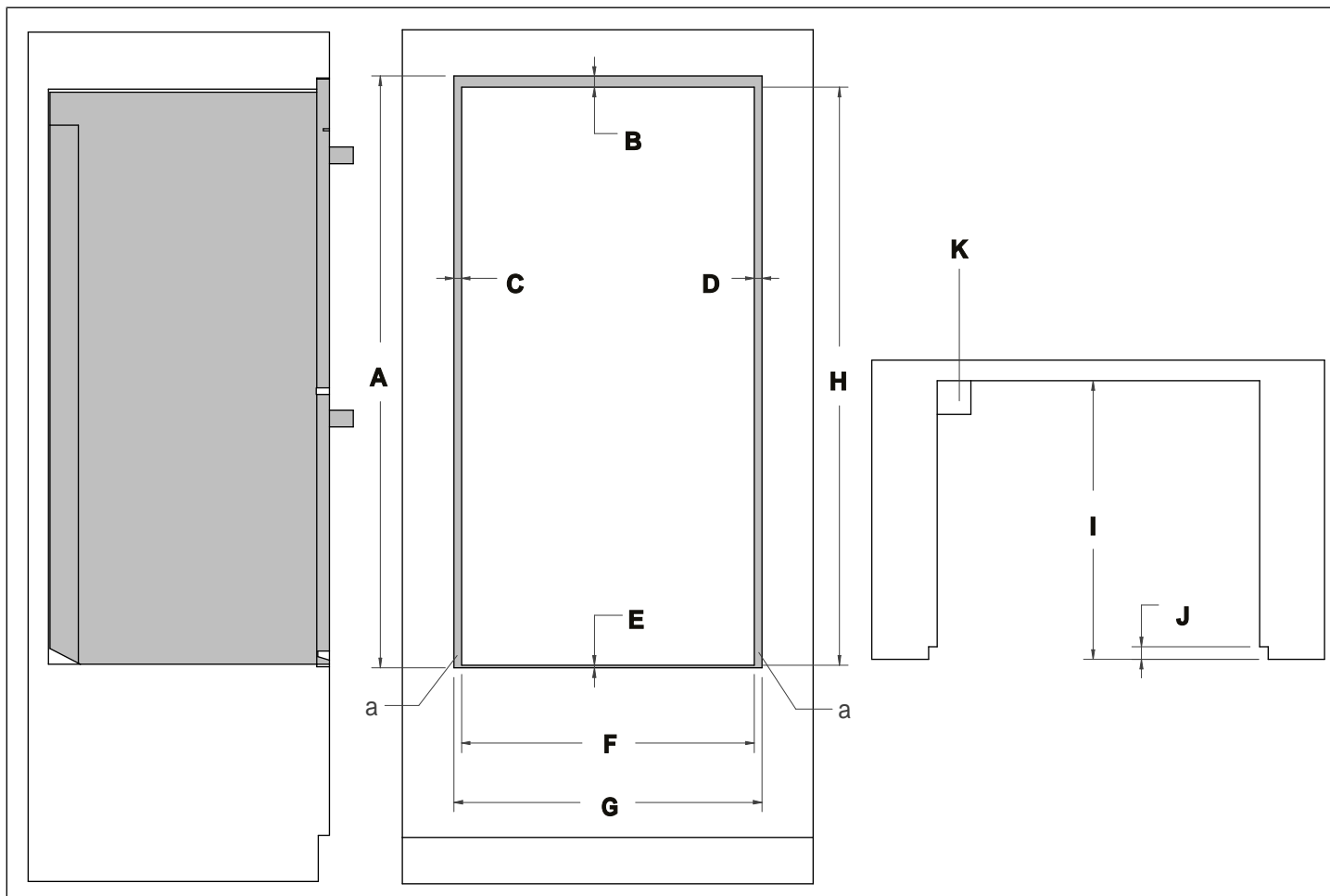

Fig. 6

- A. 51 5/8" (1 310 mm)
- B. 1" (24 mm)
- C. 19 mm (3/4")
- D. 19 mm (3/4")
- E. 6 mm (1/4")
- F. 28 1/2" (724 mm)
- G. 30" (762 mm)

- H. 50 3/8" (1280 mm)
- I. 1 1/8" (28 mm)
- J. 24 5/8" (625 mm)
- K. 3"x3" (76x76 mm)

Fente découpée pour le cordon d'alimentation

- a. Zone visible - Assortir la finition aux panneaux extérieurs du meuble

# INSTALLATION

## INSTALLATION SUR SUPPORT

### 30" FOUR SIMPLE

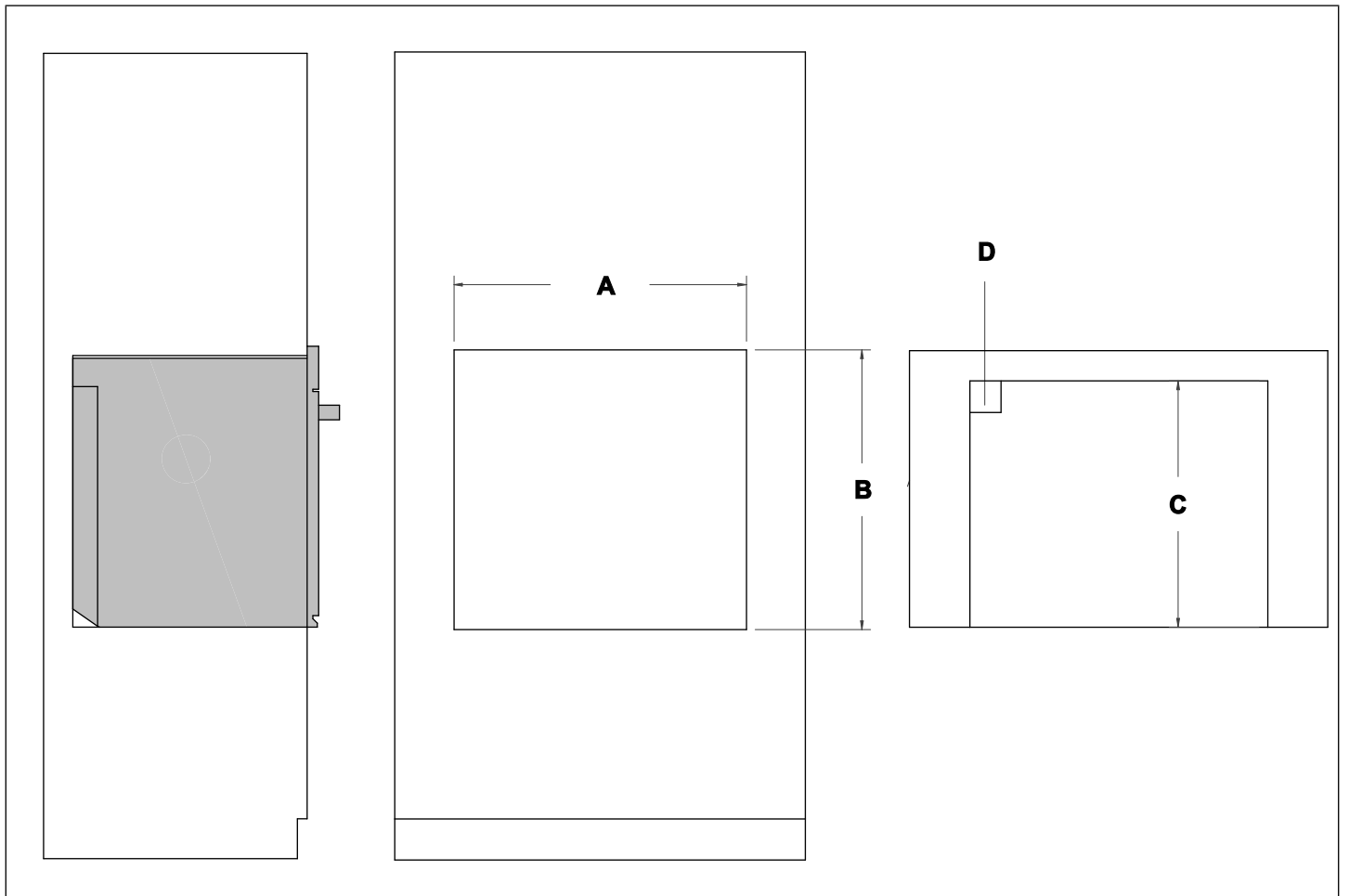

Fig. 7

A. 28 1/2"(724 mm)

B. 27 1/4"(692 mm)

C. 23 1/2"(597 mm)

D. 3"x3"(76x76 mm)

Fente découpée pour le cordon d'alimentation

# INSTALLATION

## 30" FOUR COMBINÉ

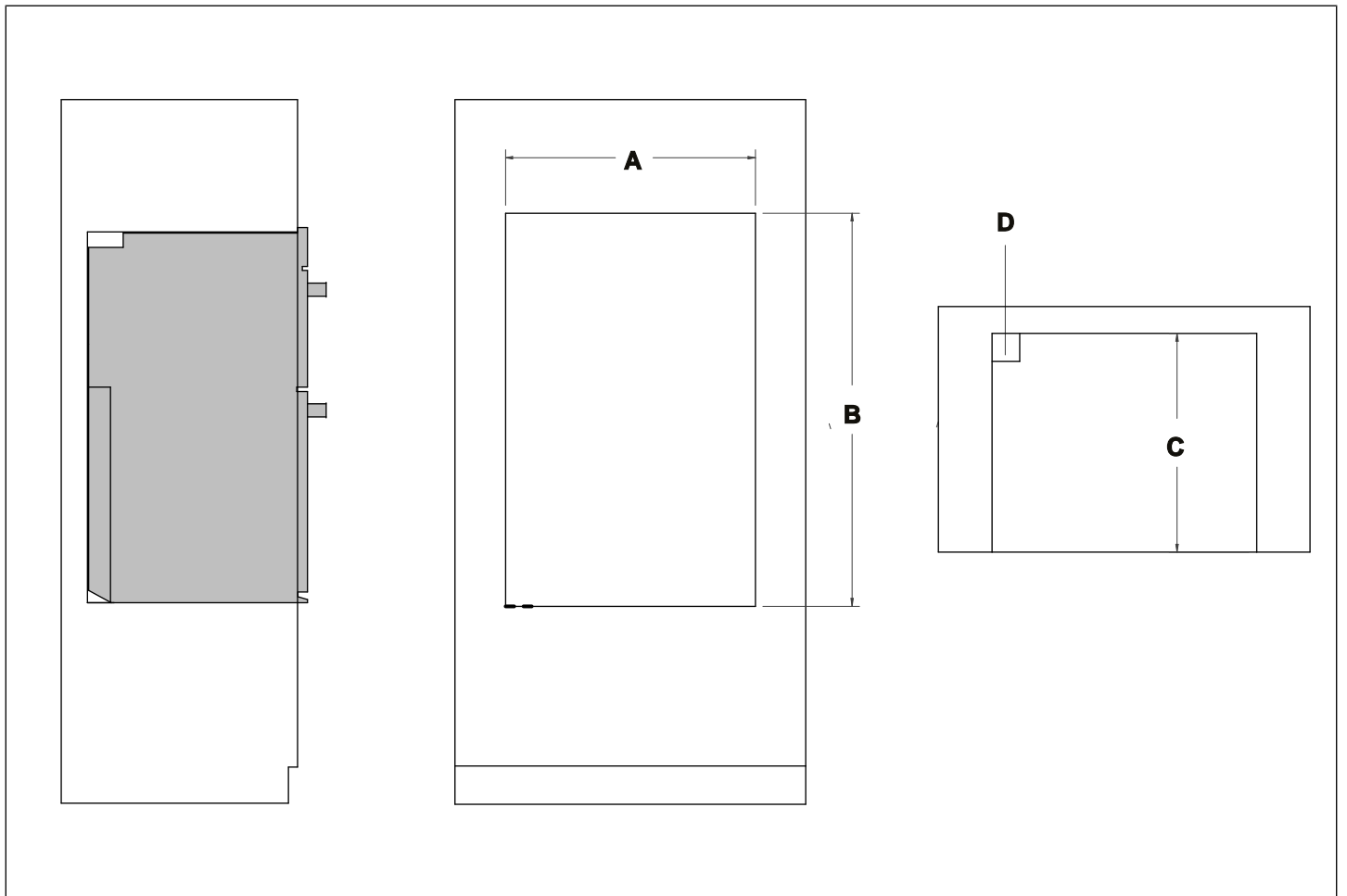

Fig. 8

A. 28 1/2"(724 mm)

B. 41 1/2"(1054 mm)

C. 23 1/2"(597 mm)

D. 3"x3"(76x76 mm)

Fente découpée pour le cordon d'alimentation

# INSTALLATION

## 30" FOUR DOUBLE

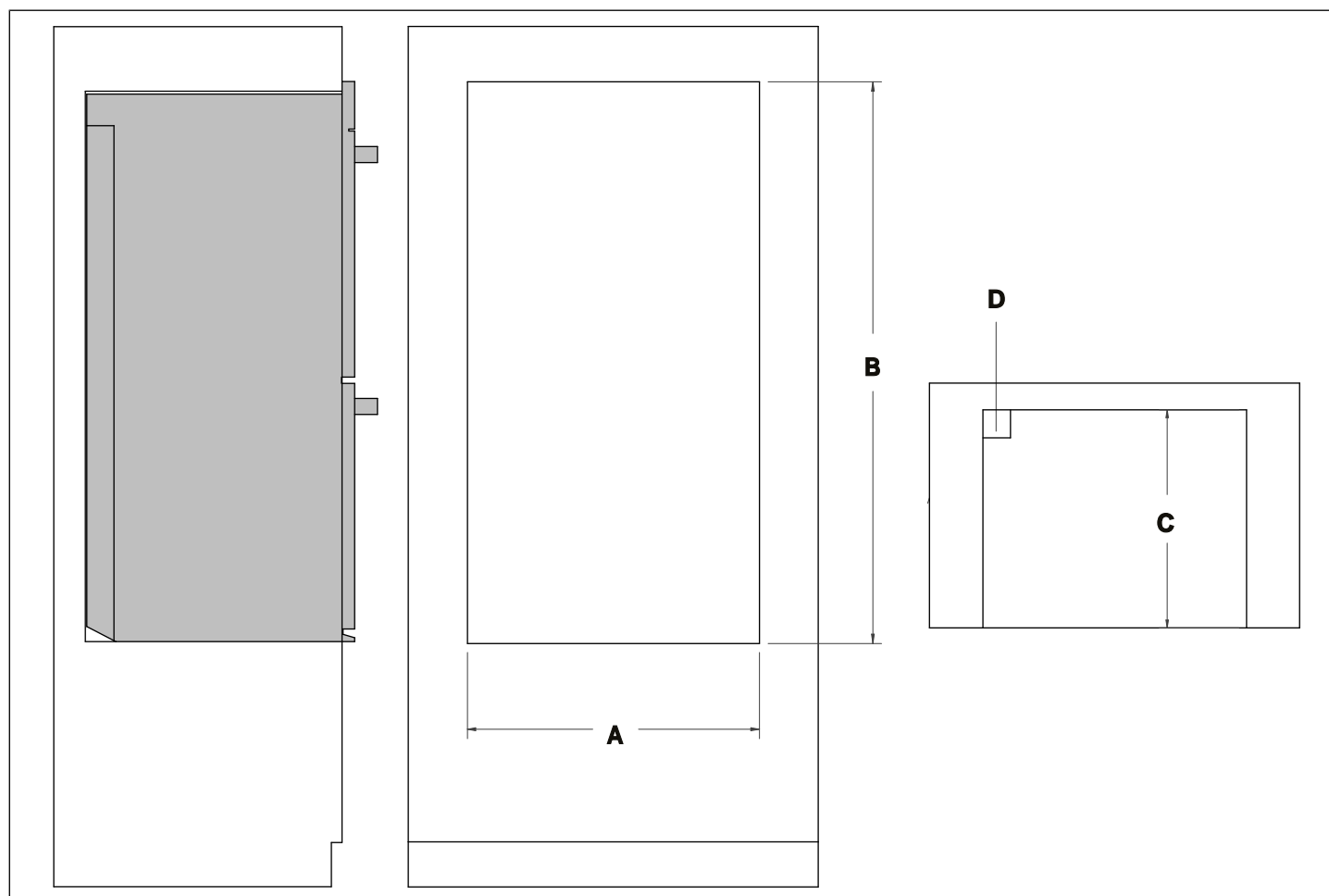

Fig. 9

A. 28 1/2"(724 mm)

B. 50 3/8"(1280 mm)

C. 23 1/2"(597 mm)

D. 3"x3"(76x76 mm)

Fente découpée pour le cordon d'alimentation

### INSTALLATION SOUS LE PLAN DE TRAVAIL

En cas d'installation sous un plan de cuisson, il est nécessaire de maintenir un espace entre le dessous du plan de cuisson et la partie supérieure du four ainsi que de garantir la ventilation de tout le logement.

Les éventuelles ouvertures requises pour le plan de cuisson doivent s'ajouter à celles nécessaires pour le four. Consultez le guide de conception Bertazzoni pour connaître les combinaisons autorisées entre le four et la plaque de cuisson Bertazzoni.

S'assurer de la présence d'une ouverture sur la partie supérieure ou postérieure du meuble, comme indiqué sur la figure.

# INSTALLATION

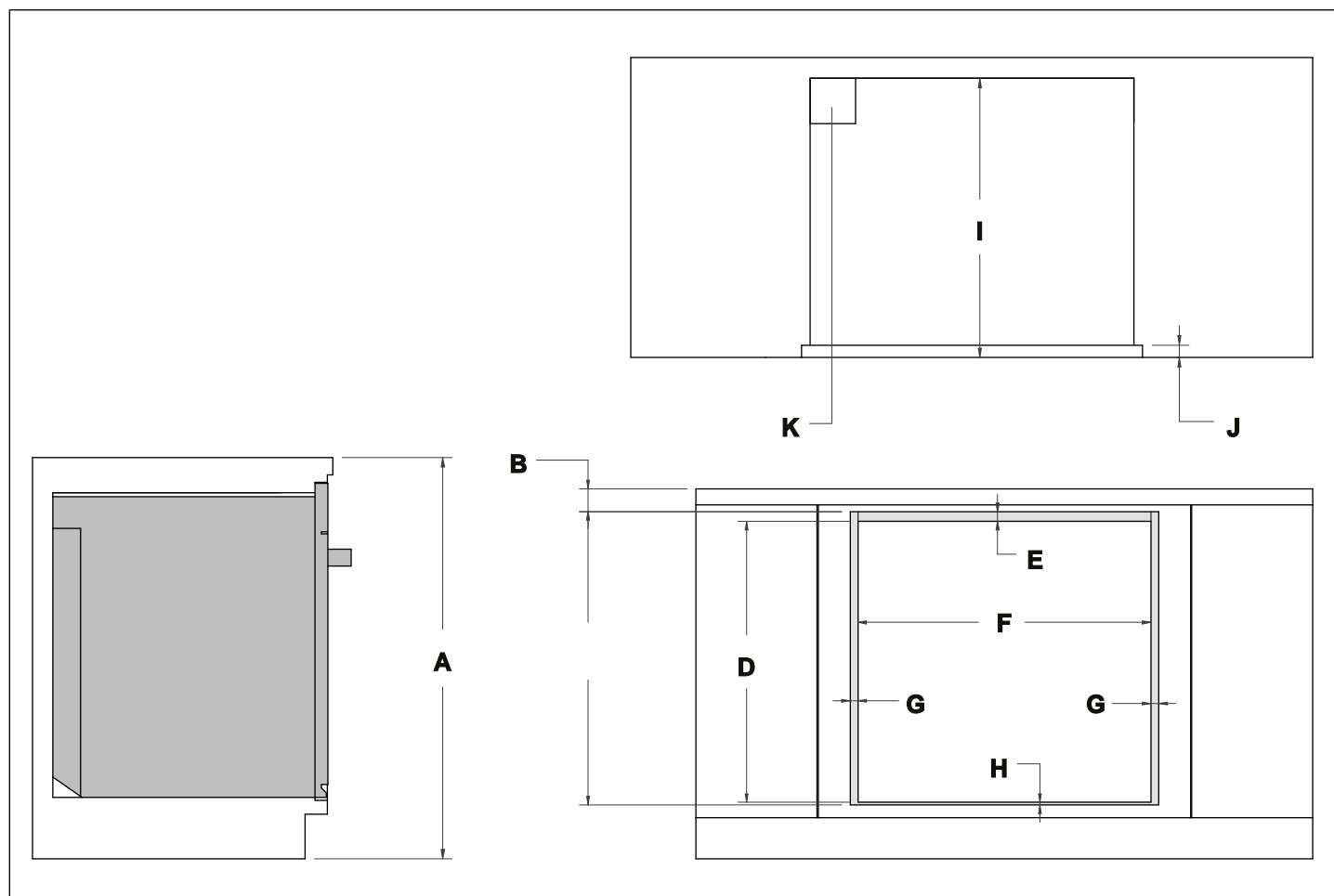

Fig. 10

A. 36"(914 mm)

B. 2 1/4"(56 mm)

C. 28 1/2"(725 mm)

HAUTEUR D'ENCASTRAGE AFFLEURANT

D. 27 3/8"(695 mm)

E. 1"(24 mm)

F. 28 1/2"(724 mm)

G. 19 mm (3/4")

H. 6 mm (1/4")

I. 24 5/8"(625 mm)

PROFONDEUR D'ENCASTRAGE AFFLEURANT

J. 1 1/8"(28 mm)

K. 4"x4"(102x102 mm)

Fente découpée pour le cordon d'alimentation

## ALIMENTATION ÉLECTRIQUE

Les normes locales peuvent varier ; l'installation, les raccordements électriques et la mise à la terre doivent être conformes à toutes les normes locales applicables.

L'installateur doit s'assurer que l'installation, les connexions et la mise à la terre sont conformes à toutes les réglementations applicables. Le fabricant décline toute responsabilité en cas d'installation incorrecte ou de non-respect des codes et réglementations locaux applicables.

Une prise électrique montée horizontalement et correctement mise à la terre doit être installée.

Le four doit être raccordé à un système de câblage métallique permanent mis à la terre ; ne pas la raccorder à une conduite de gaz.

# INSTALLATION



## DANGER

### RISQUE DE CHOC ÉLECTRIQUE

Pour éviter les risques de décharge électrique, de lésion ou de blessure mortelle, vérifier que l'appareil a été correctement mis à la terre, conformément aux réglementations locales ou, en leur absence, à la réglementation américaine en matière d'électricité (NEC). ANSI/NFPA 70 - dernière édition ou Code canadien de l'électricité, CSA C22.1 et C22.2 - dernière édition, et tous les codes et ordonnances locaux.

Cet appareil est équipé d'un câble métallique flexible de 4 pi (1,2 m) avec 4 fils prêt à être branché à une alimentation dédiée à 3 pôles et 4 fils mise à la terre.

Les boîtiers de jonction installés sur le mur arrière, directement derrière le four, doivent être encastrés et placés dans la zone ombrée indiquée sur les illustrations. L'installation des boîtiers de jonction dans d'autres zones peut nécessiter une profondeur de meuble supplémentaire.

Si l'alimentation électrique se trouve dans l'ouverture du meuble, le raccordement électrique doit être effectué avant d'y placer le four.

Le boîtier de raccordement peut être situé au-dessus, en dessous, à gauche ou à droite de l'appareil, à portée du cordon d'alimentation. Dans ce cas, il convient de préparer un trou dans le meuble pour faire passer le conduit électrique reliant le four au boîtier de jonction.

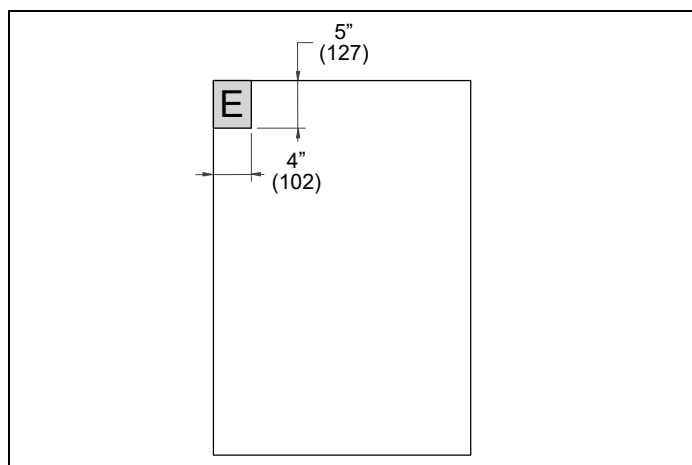

Fig. 11

- Si l'alimentation électrique se trouve dans un meuble adjacent, le raccordement électrique peut être effectué après avoir placé le four dans l'ouverture.
- La capacité de service doit être maintenue.
- Ne pas raccourcir le câble de la gaine électrique.
- Ne pas utiliser de rallonge avec cet appareil, car cela pourrait causer un incendie, un choc électrique ou d'autres blessures corporelles.
- Faites passer le câble de la gaine électrique de manière à permettre son retrait temporaire.

L'alimentation électrique doit être une alimentation monophasée à 4 fils. Installez une boîte de conduit appropriée (non fournie). Il convient d'utiliser un connecteur de conduit de taille appropriée et homologué UL pour fixer correctement le conduit au boîtier de jonction.

Un disjoncteur est recommandé.

L'appareil doit être connecté à une ligne électrique monophasée de 120/208 Vca ou 120/240 Vca et de fréquence 60 Hz.

TYPE	TENSION	PUIS- SANCE NOMI- NALE	ALIMENTA- TION ÉLECTRIQUE
30" Simple	120/208 V	3 375 W	20 A
	120/240 V	4 500 W	20 A
30" Vapeur unique	120/208 V	4 125 W	25 A
	120/240 V	5 500 W	25 A
30" Combo	120/208 V	5700 W	40 A
	120/240 V	7 600 W	40 A
30" Combo steam	120/208 V	6450 W	40 A
	120/240 V	8 600 W	40 A
30" Double	120/208 V	6 750 W	40 A
	120/240 V	9 000 W	40 A
30" Double vapeur	120/208 V	7 500 W	50 A
	120/240 V	10 000 W	50 A

Le collier de serrage du dispositif anti-traction du conduit doit être solidement fixé au boîtier de jonction et le conduit flexible doit être solidement fixé au collier. Si le conduit flexible ne rentre pas dans le collier de serrage, n'installez pas le four tant que vous n'aurez pas obtenu un collier de serrage de la bonne taille.

Un connecteur de conduit homologué UL doit être installé au niveau du boîtier de jonction.

# INSTALLATION

## SCHÉMA DE CÂBLAGE

Vous trouverez ci-dessous les schémas et diagrammes de câblage électrique.

### AVANT D'INSTALLER L'APPAREIL

La cuisinière est lourde et doit être manipulée avec soin.

Pour tout déplacement de l'appareil, prévoir la présence d'au moins deux personnes dotées d'équipements adaptés, notamment des gants, afin d'éviter de se blesser ou d'endommager l'appareil ou le sol.

Les bagues, montres et tout accessoire ample susceptible d'endommager la cuisinière ou de se coincer dans la cuisinière doivent être retirés.

Les surfaces cachées peuvent avoir des bords tranchants. Faire très attention en cas de contact avec l'arrière ou le dessous de la cuisinière.

NE PAS positionner de diable ou de chariot sur l'avant ou l'arrière de la cuisinière. Le positionner sur le côté uniquement.

NE PAS soulever l'appareil par les poignées du four, car cela pourrait endommager les charnières de porte et entraîner une fermeture incorrecte de la porte.

NE PAS soulever la cuisinière en saisissant le bandeau de commande de l'appareil.

Avant de commencer l'installation :

- Vérifiez que les dimensions de l'armoire sont correctes et que les connexions électriques requises sont présentes.
- Avant d'installer le four, protégez le bord du meuble avec du ruban adhésif.

## DÉBALLAGE

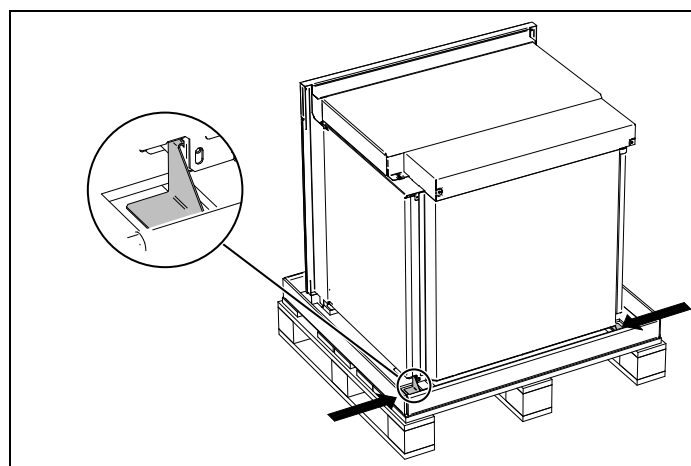

Fig. 12

- 1) Ouvrez le dessus du carton et retirez le cadre en bois supérieur.
- 2) Repérez la garniture et le déflecteur de ventilation inférieurs qui sont expédiés dans l'emballage en mousse en haut du four, retirez-les avant le déballage.
- 3) Disposez les moulures inférieures à un endroit qui ne gêne pas l'installation du four.
- 4) Soulevez le carton.
- 5) Retirez tous les matériaux d'emballage de la palette d'expédition sans toucher à la mousse à endos adhésif sur les surfaces en métal, afin de protéger le four des rayures jusqu'à son installation à son emplacement final.
- 6) Dévissez et retirez les supports d'emballage.
- 7) Examiner la cuisinière après l'avoir déballée. Si des dommages sont survenus pendant le transport, ne branchez pas l'appareil. Prenez des photos des dommages et signalez-les immédiatement au revendeur.
- 8) Si le câble d'alimentation est endommagé, il doit être remplacé par le fabricant, son agent de service après-vente ou une personne qualifiée équivalente afin d'éviter tout risque pour la sécurité.
- 9) Tous les emballages sont fabriqués à partir de matériaux recyclables. Veuillez les recycler conformément à la réglementation locale.

# INSTALLATION

## RETIREZ LA PORTE DU FOUR

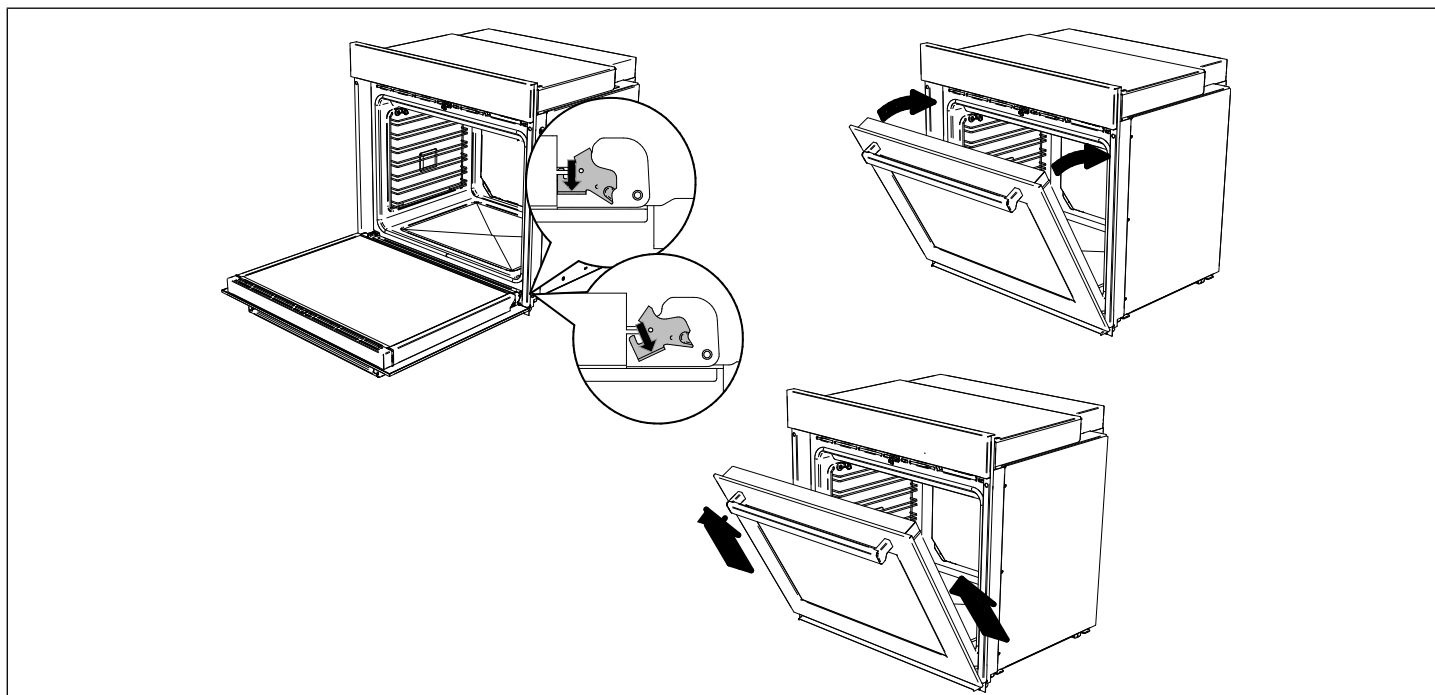

Fig. 13

- 1 Ouvrez le pli avant de la base en carton.
- 2 Ouvrir la porte du four.
- 3 Rabattez les loquets de verrouillage de chaque charnière de porte.
- 4 Fermez lentement la porte jusqu'à ce que les pinces bloquent le mouvement.
- 5 Pour éviter toute blessure due à la fermeture brusque du support de charnière, assurez-vous que les deux leviers de verrouillage sont bien en place avant de retirer la porte.



### MISE EN GARDE

**Double four** – Suivez la même procédure pour les deux portes du four.

**Four combiné** – Retirez uniquement la porte inférieure du four. La porte supérieure du four ne doit pas être retirée.



### ATTENTION !

Ne pas soulever ou transporter la porte par sa poignée !

- La porte du four est lourde et fragile.
- Pour retirer la porte du four en la soulevant, saisissez-la des deux côtés.
- Assurez-vous d'avoir une prise ferme avant de soulever la porte du four de ses gonds.
- Manipuler avec précaution pour éviter la casse.
- Ne pas poser la porte sur sa poignée. Ne pas poser la porte retirée sur des objets pointus ou tranchants, car cela pourrait briser la vitre. Poser la porte sur une surface plane et lisse, en veillant à ce qu'elle ne puisse pas basculer. Protéger les surfaces avec un chiffon.
- Les supports de charnières resteront fixés au four ; faire attention à ne pas les endommager lors du déplacement de celui-ci.
- Ne pas se servir des supports de charnières pour soulever ou transporter le four.

# INSTALLATION

---

## DÉPLACEMENT

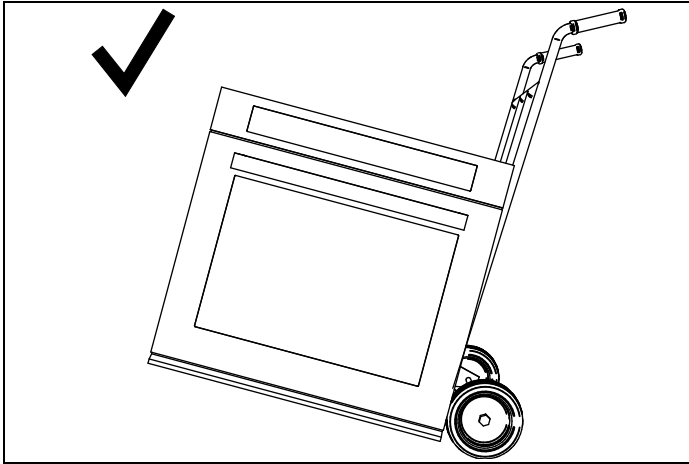

**Fig. 14**

- Avant de déplacer l'appareil, protéger le sol pour éviter tout dommage.
- Vérifiez une nouvelle fois que les deux dispositifs de verrouillage des charnières sont bien en place.
- Retirez les grilles, la plaque et les autres accessoires de la cavité du four.
- Utilisez un chariot de manutention pour déplacer le four près de l'ouverture. Placez le chariot de manutention sur le côté pour éviter tout dommage ; ne l'utilisez pas à l'avant ni à l'arrière.

# INSTALLATION

## RACCORDEMENT ÉLECTRIQUE



### MISE EN GARDE

Couper l'alimentation électrique au niveau du disjoncteur ou du tableau à fusibles avant d'installer l'appareil. L'appareil doit être correctement mis à la terre. Utiliser uniquement des conducteurs en cuivre. Le non-respect de ces instructions pourrait entraîner de graves blessures, voire la mort.



### ATTENTION !

Étiqueter tous les câbles avant de les débrancher pour effectuer des contrôles d'entretien. Des erreurs de câblage peuvent entraîner un fonctionnement incorrect et dangereux. Vérifier le bon fonctionnement de la cuisinière après l'entretien.

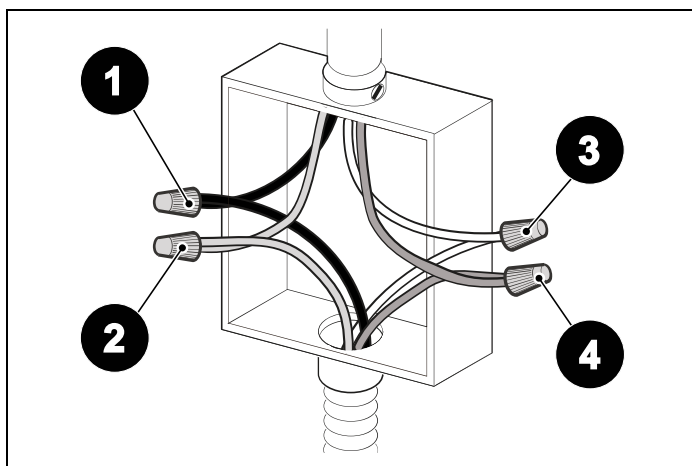

Fig. 15

- 1) Fils noirs
- 2) Fils verts
- 3) Fils blancs
- 4) Fils rouges

Les sections de câbles et les connexions doivent être conformes aux caractéristiques de l'appareil et aux exigences du code local.

### CONNEXION À QUATRE FILS :

- Connecter la borne L1 du réceptacle au câble d'alimentation électrique entrant NOIR (L1-fil chaud).
- Connecter la borne L2 du réceptacle au câble d'alimentation électrique entrant ROUGE (L2-fil chaud).
- Connecter la borne NEUTRE du réceptacle au fil d'alimentation électrique entrant NEUTRE (BLANC).
- Connecter la borne de TERRE du réceptacle au fil d'alimentation électrique entrant de TERRE (VERT).

Si l'alimentation électrique se trouve dans l'ouverture du meuble, le raccordement électrique doit être effectué avant d'y placer le four.

Si l'alimentation électrique se trouve dans un meuble adjacent, le raccordement électrique peut être effectué après avoir placé le four dans l'ouverture.

# INSTALLATION

## INSTALLATION DANS LE MEUBLE

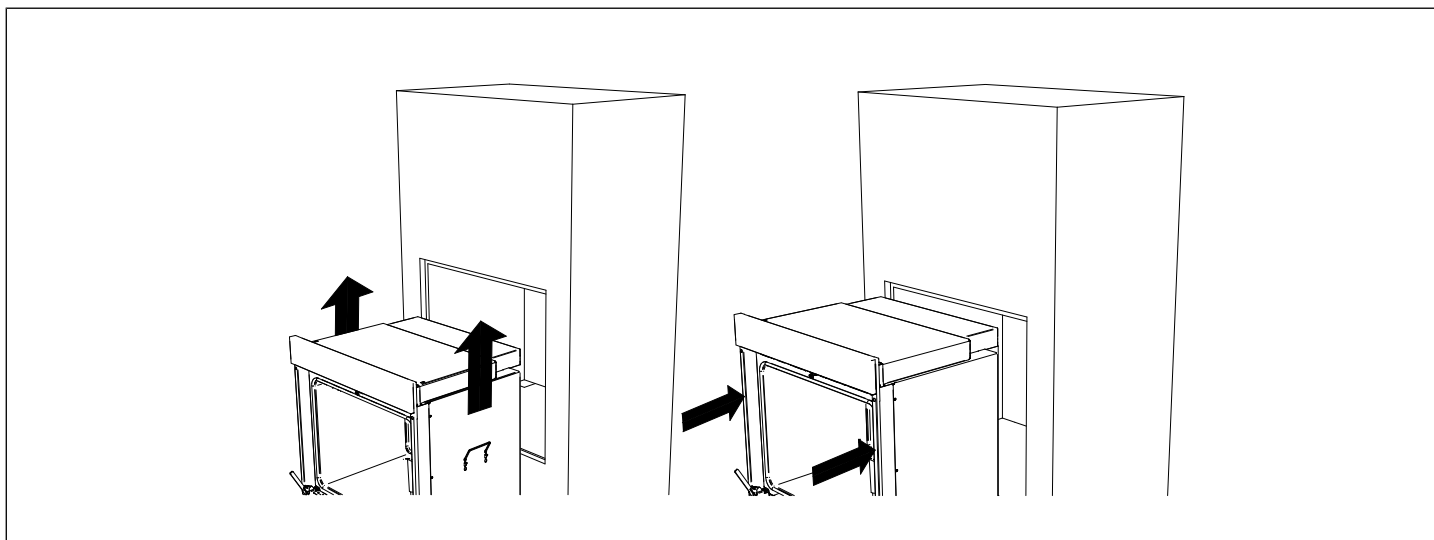

Fig. 16

- 1) Soulevez le four par la poignée située sur les panneaux latéraux.
- 2) Placez le four dans l'ouverture et faites-le glisser en position. Pour garantir une profondeur suffisante pour une installation correcte, le conduit doit s'insérer dans la zone encastrée le long du bord arrière du four.
- 3) Vérifiez que le four est correctement aligné avec le meuble.
- 4) Repérez le trou de fixation sur chaque garniture latérale, insérez les écrous et installez les vis, en veillant à ce que le four reste centré. Si vous ne respectez pas ces consignes, cela pourrait entraîner la chute du four hors de son logement, causant des blessures graves.
- 5) Couvrez les vis à l'aide des caches prévus à cet effet. (Un kit de fixation est fourni avec le four.)

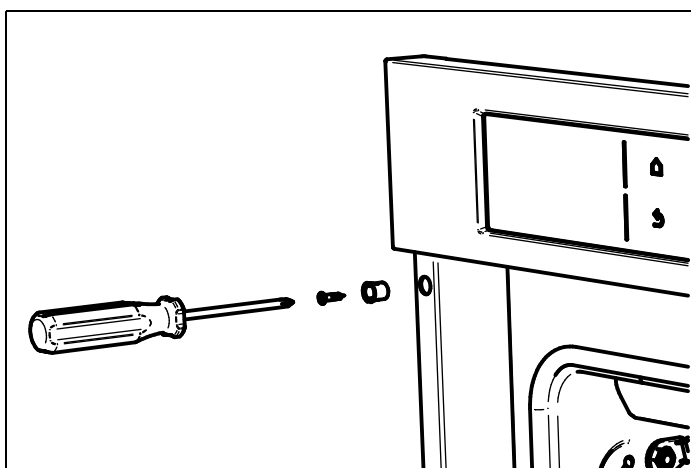
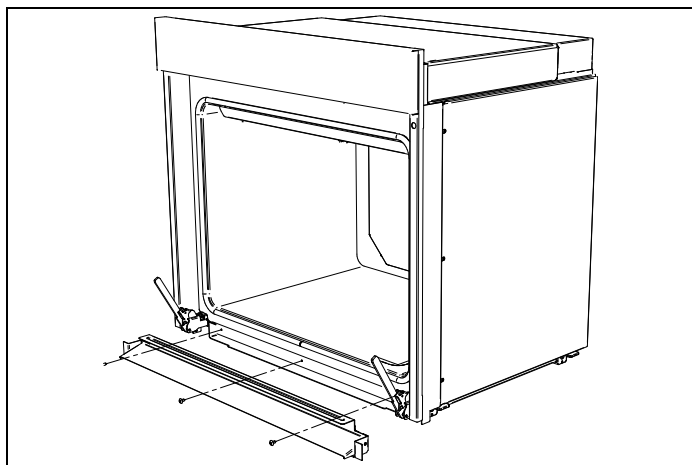

Fig. 17

# INSTALLATION

## INSTALLER LA GARNITURE INFÉRIURE



La garniture inférieure de la grille d'aération doit être installée après la réparation du four, avant de remettre en place la porte du four.

Placez la garniture inférieure de la grille d'aération et fixez-la à l'aide des 3 vis fournies dans l'emballage.

Veillez à ne pas rayer les garnitures ni le cadre avant émaillé.

Fig. 18

## REEMPLACER LA PORTE DU FOUR

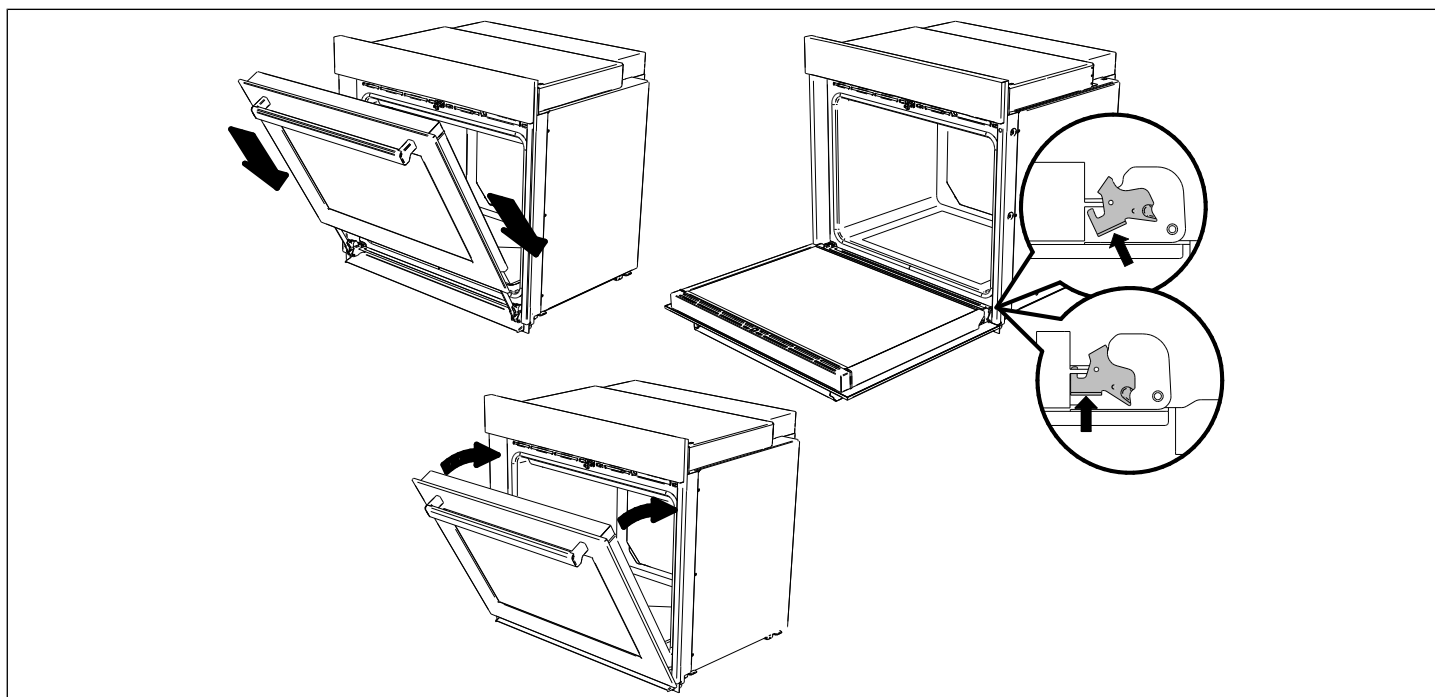

Fig. 19

- 1) Repérez les supports de charnières de chaque côté de la cavité du four et les encoches prévues à cet effet.
- 2) Saisissez la porte du four des deux côtés.
- 3) Assurez-vous d'une prise ferme avant de soulever la porte par ses charnières.
- 4) Maintenez la porte du four à l'angle correspondant aux supports de charnières, puis insérez-la simultanément dans ces derniers.
- 5) Appuyez fermement pour vous assurer qu'il s'enclenche complètement.
- 6) Rabattez les fixations sur chaque charnière de porte.
- 7) Soulevez la porte du four pour vérifier que les verrous de sécurité sont bien positionnés.
- 8) Fermez lentement la porte. Si elle ne se ferme pas, vérifiez la position des verrous.
- 9) Une mauvaise utilisation de la porte du four (poser des objets lourds dessus, se suspendre à la poignée, marcher dessus ou la heurter) peut endommager l'appareil et/ou causer des blessures.

# INSTALLATION

---

## LISTE DE CONTRÔLE D'INSTALLATION

- Assurez-vous que l'espace entre le four et les surfaces du meuble est conforme aux recommandations du fabricant.
- Vérifiez que le four est de niveau et solidement fixé au meuble.
- Vérifiez que la garniture inférieure n'est pas endommagée et qu'elle est bien installée.
- Ouvrez lentement la porte du four (inférieure) jusqu'à ce qu'elle soit complètement ouverte et vérifiez la présence d'un dégagement suffisant entre le bas de la porte et la garniture inférieure.
- Assurez-vous que tout emballage interne a été retiré de la cavité du four.
- Assurez-vous que toutes les ouvertures et les conduits d'aération du four sont dégagés et exempts de toute obstruction ou dommage.

Le présent manuel d'installation fait partie intégrante de l'appareil, il doit être conservé intact et doit rester à portée de main de l'utilisateur pendant tout le cycle de vie de l'appareil.

Indiquer au propriétaire l'emplacement du disjoncteur ou du fusible. Le marquer pour pouvoir s'y référer facilement.

## AVANT LA PREMIÈRE UTILISATION

---

- Retirez tout film protecteur éventuellement présent sur les surfaces en acier inoxydable.
- Retirez et lavez tous les accessoires.
- Remplacez les grilles, la plaque et les autres accessoires de la cavité du four.
- Toutes les parties en acier inoxydable doivent être nettoyées avec de l'eau chaude savonneuse et un détergent liquide adapté à l'acier inoxydable.
- En présence de dépôts, ne pas utiliser de laine d'acier, de linges abrasifs, de produits ou de poudres nettoyants !
- Si l'acier inoxydable doit être gratté pour en retirer les incrustations, mouiller avec un chiffon humide et chaud pour ramollir le dépôt, puis utiliser une raclette en bois ou en nylon.
- Ne pas utiliser de couteau, de spatule ou tout autre ustensile en métal pour gratter l'acier inoxydable. Les rayures sont très difficiles à éliminer.
- Consultez le manuel d'utilisation pour connaître les instructions d'installation des grilles télescopiques.
- Avant d'utiliser le four, veuillez à lire le présent manuel.
- Faites fonctionner le four (cavité principale dans le cas d'un four combiné) pendant 15 à 30 minutes à 500 °F en mode rôtissage par convection avec ajout de vapeur sans y placer d'aliments (pendant cette opération, il est normal que les résidus de fabrication produisent un peu de fumée et d'odeurs). – Suivez les instructions du programme pour exécuter correctement le programme de torréfaction par convection avec vapeur (si disponible).
- Faire chauffer le four à micro-ondes pendant 2 minutes à 1 000 W **en plaçant un verre contenant 250 ml d'eau sur la plaque en verre**, puis retirer le verre et faites chauffer le four à micro-ondes pendant 15 minutes à 300°F en mode convection sans y placer d'aliments.
- Laisser le four refroidir.
- Ouvrir la porte et laisser le four s'aérer pendant 15 minutes.
- Nettoyer l'intérieur du four avec un chiffon humide et un détergent neutre (ne pas utiliser de poudres abrasives).

## GARANTIE ET ASSISTANCE

---



Bertazzoni s'engage à fournir un service de la plus haute qualité à ses clients. Dans le cas peu probable où votre produit présenterait un défaut de fabrication, veuillez contacter notre équipe d'assistance au :

<https://fr.bertazzoni.com/customer-care>

Il vous sera demandé de fournir des informations sur le produit, une preuve d'achat, une photo de l'étiquette signalétique argentée et une description du problème. Veuillez avoir ces informations à portée de main.



## **DEL ESCRITORIO DE NUESTRO PRESIDENTE**

Estimado nuevo propietario de un electrodoméstico Bertazzoni:

Quiero agradecerle que haya elegido uno de nuestros productos para su hogar.

Mi familia comenzó a fabricar electrodomésticos de cocina en Italia en 1882, forjándose una reputación por la calidad de su ingeniería y su pasión por la buena comida.

Hoy en día, nuestros productos destacan por su combinación original de auténtico diseño italiano y tecnología de vanguardia aplicada a los electrodomésticos. Nuestra misión es fabricar productos que funcionen a la perfección y aporten alegría a sus propietarios.

Al fabricar productos de precioso aspecto respondemos al gusto de nuestros clientes por el buen diseño. Al ser versátiles y fáciles de usar, cocinar con Bertazzoni se convierte en un auténtico placer.

Este manual le ayudará a aprender a utilizar y cuidar su electrodoméstico Bertazzoni de la forma más segura y eficaz, para que pueda proporcionarle la máxima satisfacción durante años.

¡Que aproveche!

Paolo Bertazzoni

Presidente

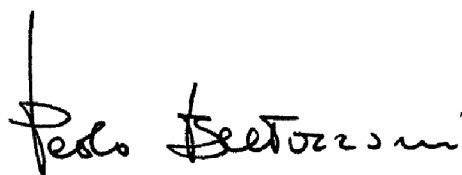
A handwritten signature in black ink that reads "Paolo Bertazzoni". The signature is written in a cursive, flowing style.



## **VALIDEZ DEL MANUAL DEL USUARIO**

Este manual del usuario es válido para los siguientes códigos de producto:

- FMAS30FSMKX
- FMAS30FSSKX
- FPRO30COSTX
- FPRO30COVTC
- FPRO30COVTX
- FPRO30FDSTX
- FPRO30FDVTC
- FPRO30FDVTX
- FPRO30FSMKX
- FPRO30FSSKX
- FPRO30FSSTX
- FPRO30FSVTC
- FPRO30FSVTX
- PRO30CSCV
- PRO30DSCV
- PRO30FSCV

# INDICE

---

INFORMACIÓN GENERAL .....	65
LECTURA DEL MANUAL .....	65
INTRODUCCIÓN Y SEGURIDAD .....	65
RESPONSABILIDAD DEL FABRICANTE .....	66
PROTECCIÓN DEL MEDIOAMBIENTE .....	66
EMBALAJE DE PLÁSTICO .....	66
ETIQUETA DE CLASIFICACIÓN DE DATOS .....	66
ANTES DE LA INSTALACIÓN .....	68
VENTILACIÓN DE LA COCINA .....	68
INSTALACIÓN .....	69
REQUISITO DEL ARMARIO .....	69
DIMENSIÓN DEL PRODUCTO .....	70
MODELO J7 .....	70
INSTALACIÓN DEL HORNO EN UN ARMARIO .....	73
INSTALACIÓN DE ARMARIOS DE PARED .....	73
INSTALACIÓN BAJO ENCIMERA .....	79
SUMINISTRO ELÉCTRICO .....	80
DIAGRAMA DE CABLEADO .....	82
ANTES DE LA INSTALACIÓN .....	82
DESEMBALAJE .....	82
RETIRAR LA PUERTA DEL HORNO .....	83
ELECTRICAL CONNECTION .....	85
INSTALACIÓN EN EL ARMARIO .....	86
INSTALE EL EMBELLECEDOR INFERIOR .....	87
VOLVER A COLOCAR LA PUERTA DEL HORNO .....	87
LISTA DE COMPROBACIÓN DE LA INSTALACIÓN .....	88
ANTES DEL PRIMER USO .....	89
GARANTÍA Y SERVICIO .....	90

# INFORMACIÓN GENERAL

## LECTURA DEL MANUAL

Estas instrucciones son adecuadas para distintos tipos de electrodomésticos, por lo que pueden contener descripciones de funciones que su electrodoméstico puede no contener o no admitir.

Las imágenes e ilustraciones de este documento se refieren a varios modelos y pueden diferir ligeramente del producto adquirido.

El fabricante no acepta ninguna responsabilidad por daños personales o materiales derivados de una instalación incorrecta o un uso indebido del electrodoméstico.

El fabricante se reserva el derecho de modificar los distintos modelos según sea necesario para cumplir la normativa técnica vigente.

El fabricante tampoco se hace responsable de las imprecisiones debidas a errores de impresión o transcripción en este manual.

Estas instrucciones solo son válidas para los países cuyos símbolos identificativos figuran en la portada de este manual y en la etiqueta del electrodoméstico.

**ESTE ELECTRODOMÉSTICO ESTÁ DISEÑADO PARA UN USO DOMÉSTICO NO PROFESIONAL.**

Este manual del usuario es parte integrante del electrodoméstico y, por lo tanto, debe conservarse íntegramente en un lugar accesible para el usuario durante toda la vida útil del electrodoméstico.

En caso de reclamación, póngase en contacto con el servicio de atención al cliente.

Lea este manual antes de utilizar el electrodoméstico.

## INTRODUCCIÓN Y SEGURIDAD

Lea detenidamente las instrucciones de este manual antes de instalar y/o utilizar el electrodoméstico.

Esto le ayudará a conocer su nuevo dispositivo.

Conserve este documento a mano para poder consultarlo en cualquier momento y transferirlo a los propietarios posteriores.

Lea los mensajes de seguridad que figuran en la introducción de este manual y preste la debida atención a las notas de seguridad, tales como: «Atención», «Advertencia» y «Peligro» que aparecen en el texto.



### PELIGRO

Este símbolo indica una situación que supone un peligro para el usuario y para los demás. Léalo detenidamente y asegúrese de que ha comprendido perfectamente las causas de posibles accidentes peligrosos o mortales.



### ADVERTENCIA

Este símbolo indica información de seguridad. Léalo atentamente y asegúrese de haber comprendido perfectamente las causas de los accidentes potencialmente peligrosos.



### ATENCIÓN

Este símbolo indica un procedimiento que podría poner en peligro la estructura o los componentes del electrodoméstico. Tenga especial cuidado con estos procedimientos.



### NOTA

Este símbolo indica consejos útiles y llama su atención sobre los procedimientos y prácticas correctos. El cumplimiento de las instrucciones marcadas con este símbolo le evitará problemas.

El símbolo destaca los métodos o procedimientos para el uso correcto del electrodoméstico.



### ADVERTENCIA

Para garantizar un funcionamiento correcto y seguro: El electrodoméstico debe ser instalado y conectado a tierra correctamente por un técnico cualificado. **NO INTENTE AJUSTAR.** NO intente ajustar, reparar, revisar o sustituir ninguna pieza de su electrodoméstico a menos que se recomiende específicamente en este manual. Todos los demás servicios deben ser remitidos a un técnico cualificado.



### ADVERTENCIA

Advertencia y seguridad importante

Las instrucciones que aparecen en este manual no pretenden cubrir todas las posibles condiciones y situaciones que puedan darse.

Se debe tener sentido común, precaución y cuidado al instalar, mantener o utilizar el electrodoméstico.

# INFORMACIÓN GENERAL



## ADVERTENCIA

PARA EL INSTALADOR: Antes de instalar el electrodoméstico Bertazzoni, lea atentamente estas instrucciones. Este electrodoméstico deberá instalarse de acuerdo con las instrucciones del fabricante.



## IMPORTANTE

Deje estas instrucciones al propietario, que deberá guardarlas para uso del inspector local y como referencia futura. NO retire del producto las etiquetas, advertencias o placas fijadas de forma permanente. Esto puede anular la garantía.

Este manual de instalación es parte integrante del electrodoméstico y, por lo tanto, debe conservarse íntegramente en un lugar accesible para el usuario durante toda la vida útil del electrodoméstico.

## RESPONSABILIDAD DEL FABRICANTE

El fabricante no asumirá ninguna responsabilidad por daños materiales o personales debidos a:

- Uso del electrodoméstico distinto al especificado.
- Incumplimiento de las instrucciones del manual del usuario.
- Manipulación/modificación no autorizada de cualquier parte del electrodoméstico.
- El uso de piezas de recambio no originales.
- Este electrodoméstico está destinado a cocinar alimentos en el entorno doméstico. Cualquier otro uso constituirá un uso indebido.
- El electrodoméstico no está diseñado para funcionar con temporizadores externos ni con sistemas de control remoto.
- Este electrodoméstico NO está diseñado para su instalación en casas prefabricadas (móviles) o remolques de parques recreativos.
- No instale este electrodoméstico detrás de una puerta decorativa para evitar el sobrecalentamiento.
- NO instale este electrodoméstico en el exterior.



## ADVERTENCIA

Lea y siga todas las instrucciones de este manual para evitar el riesgo potencial de incendio, descarga eléctrica, lesiones personales o daños en el electrodoméstico.



## ADVERTENCIA

### PELIGRO DE DESCARGA ELÉCTRICA

Desconecte la corriente eléctrica en la caja del disyuntor o en la caja de fusibles antes de instalar el electrodoméstico.

## PROTECCIÓN DEL MEDIOAMBIENTE

Por favor, piense en el medioambiente cuando se deshaga del material de embalaje.

El embalaje de este electrodoméstico está compuesto por los elementos estrictamente necesarios para garantizar una protección suficiente durante el transporte. Los materiales de embalaje son totalmente reciclables, lo que reduce su impacto medioambiental. Por favor, ayude a proteger el medioambiente teniendo en cuenta los siguientes consejos:

- Clasifique los materiales de embalaje para su reciclaje.
- Inutilice el electrodoméstico antiguo antes de llevarlo al centro de recogida. Pida a las autoridades locales competentes los datos del centro de reciclaje más cercano al que puede llevar el electrodoméstico antiguo.
- No tire el aceite usado por el desagüe. Guárdelo en un contenedor cerrado y llévalo a un centro de reciclaje; si esto no es posible, deséchelo en la basura mezclada (de esta forma se eliminará en una instalación controlada – aunque no es la mejor solución, al menos evita la contaminación de los sistemas de alcantarillado/agua).

## EMBALAJE DE PLÁSTICO

Peligro de asfixia

- No deje el embalaje ni ninguna de sus partes sin vigilancia.
- No deje que los niños jueguen con las bolsas de plástico.

## ETIQUETA DE CLASIFICACIÓN DE DATOS

La etiqueta de clasificación de datos muestra el modelo y el número de serie de la cocina. Se encuentra debajo del panel de control y en la última página de este manual.

No retire del producto las etiquetas, advertencias o placas fijadas de forma permanente. Esto puede anular la garantía.



## ADVERTENCIA

Desconecte el suministro eléctrico antes de realizar tareas de mantenimiento o limpieza.



## ADVERTENCIA

Cáncer y daños reproductivos-[www.P65Warnings.ca.gov](http://www.P65Warnings.ca.gov).

## INFORMACIÓN GENERAL

---

Para resolver problemas de instalación, póngase en contacto con su distribuidor Bertazzoni® o con el Servicio Bertazzoni (consulte los datos en la última página de este manual). Tenga a mano los números de modelo/serie del horno cuando llame.

## ANTES DE LA INSTALACIÓN

---

La instalación, ajustes, transformaciones y mantenimiento enumerados en esta sección solo deben ser realizados por técnicos cualificados (de acuerdo con la legislación aplicable). Una instalación incorrecta puede causar daños materiales y lesiones a personas o animales domésticos; el fabricante no se hace responsable en este caso. Los dispositivos de regulación automática o de seguridad del electrodoméstico solo pueden ser modificados por el fabricante o un técnico debidamente autorizado durante la vida útil del electrodoméstico.

Si la instalación requiere alteraciones en el sistema eléctrico doméstico, llame a un electricista cualificado. El electricista también debe comprobar que la sección del cable de la toma de corriente es adecuada para la electricidad que consume el horno.

- Este electrodoméstico solo debe ser instalado por un profesional autorizado.
- Este electrodoméstico deberá instalarse de acuerdo con las instrucciones del fabricante.
- Este electrodoméstico debe instalarse de acuerdo con las normas y estándares del país donde vaya a utilizarse.
- El electrodoméstico, una vez instalado, debe estar conectado eléctricamente a tierra de acuerdo con los códigos locales o, en ausencia de códigos locales, con el Código Eléctrico Nacional, ANSI/NFPA 70.

Todas las aberturas y orificios en la pared y el suelo, detrás y debajo del electrodoméstico deberán sellarse antes de instalar el electrodoméstico.

Si necesita instalar una placa de inducción sobre un horno individual, asegúrese de seguir las instrucciones de los manuales de instalación tanto del horno como de la placa.

Encontrará una lista de combinaciones aprobadas de placa de inducción y horno en la Guía de diseño de Bertazzoni ([www.Bertazzoni.com](http://www.Bertazzoni.com)).

## VENTILACIÓN DE LA COCINA

Se puede utilizar un extractor con el electrodoméstico; en cada caso se instalará de conformidad con las normas nacionales y locales apropiadas. El funcionamiento de la campana extractora puede afectar a otros electrodomésticos con ventilación; en cada caso deberá instalarse de conformidad con las normas nacionales y locales apropiadas.

**No utilice aerosoles cerca de este electrodoméstico mientras esté en funcionamiento.**

# INSTALACIÓN

---

## REQUISITO DEL ARMARIO

Para evitar posibles daños en los armarios y sus acabados, utilice solo materiales y acabados que no se decoloren ni se deslaminen y que resistan temperaturas de hasta 200°F (93°C). Debe utilizarse un adhesivo resistente al calor si el producto se va a instalar en armarios laminados. Consulte a su constructor o proveedor de armarios para asegurarse de que los materiales cumplen estos requisitos. Algunos factores ambientales y hábitos culinarios pueden provocar condensación en el interior y alrededor del horno durante su uso. Para proteger los armarios circundantes de posibles daños causados por la condensación frecuente o excesiva, recomendamos impermeabilizar el acabado de dichos armarios.

La instalación del electrodoméstico debe realizarse de acuerdo con las disposiciones de la legislación aplicable.

El hueco del armario debe estar enrasado y firmemente sujeto a la estructura del edificio.

La base del armario debe ser plana, estar nivelada, bien fijada y ser capaz de soportar el peso del horno cuando esté en uso.

<b>CARGA MÍNIMA SUGERIDA EN LA PLACA BASE DEL ARMARIO</b>	
Horno individual	275 lb (125 kg)
Horno doble y Combo	485 lb (220 kg)

Compruebe que el mueble de cocina es adecuado para la instalación del horno, teniendo en cuenta el peso y las dimensiones indicadas en esta guía.

# INSTALACIÓN

## DIMENSIÓN DEL PRODUCTO

### MODELO J7

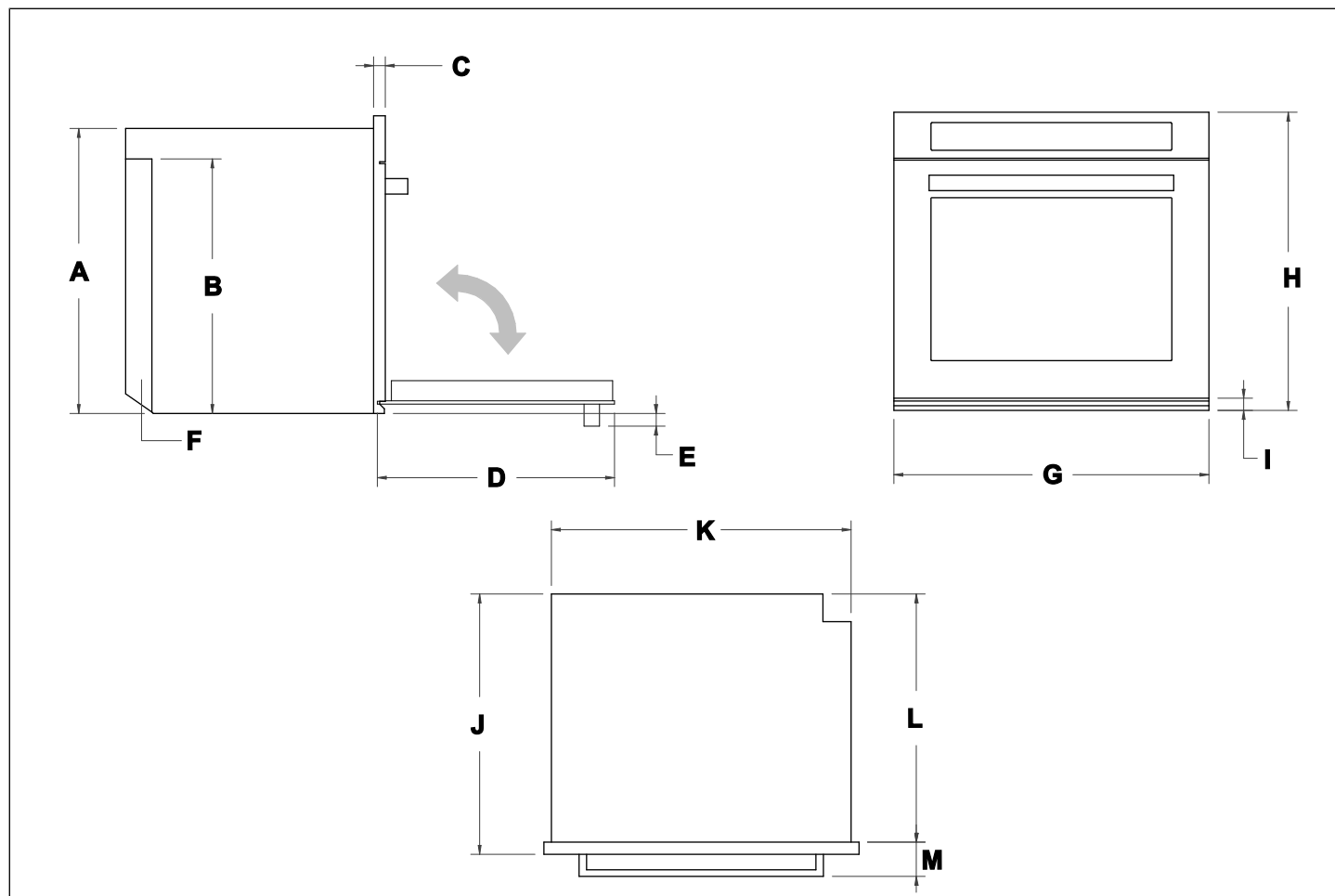

Fig. 1

A. 27"(686 mm)

B. 24 1/8"(613 mm)

C. 1 1/8"(29 mm)

D. 22 1/2" (571 mm)

E. 1 1/4"(31 mm)

F. Canal de conductos

G. 29 7/8"(758 mm)

H. 28 1/4"(716 mm)

I. 1 1/8"(30 mm)

J. 24 5/8"(626 mm)

K. 28 3/8"(721 mm)

L. 23 1/2"(597 mm)

M. 3 1/4"(82 mm)

# INSTALACIÓN

## MODELO JC

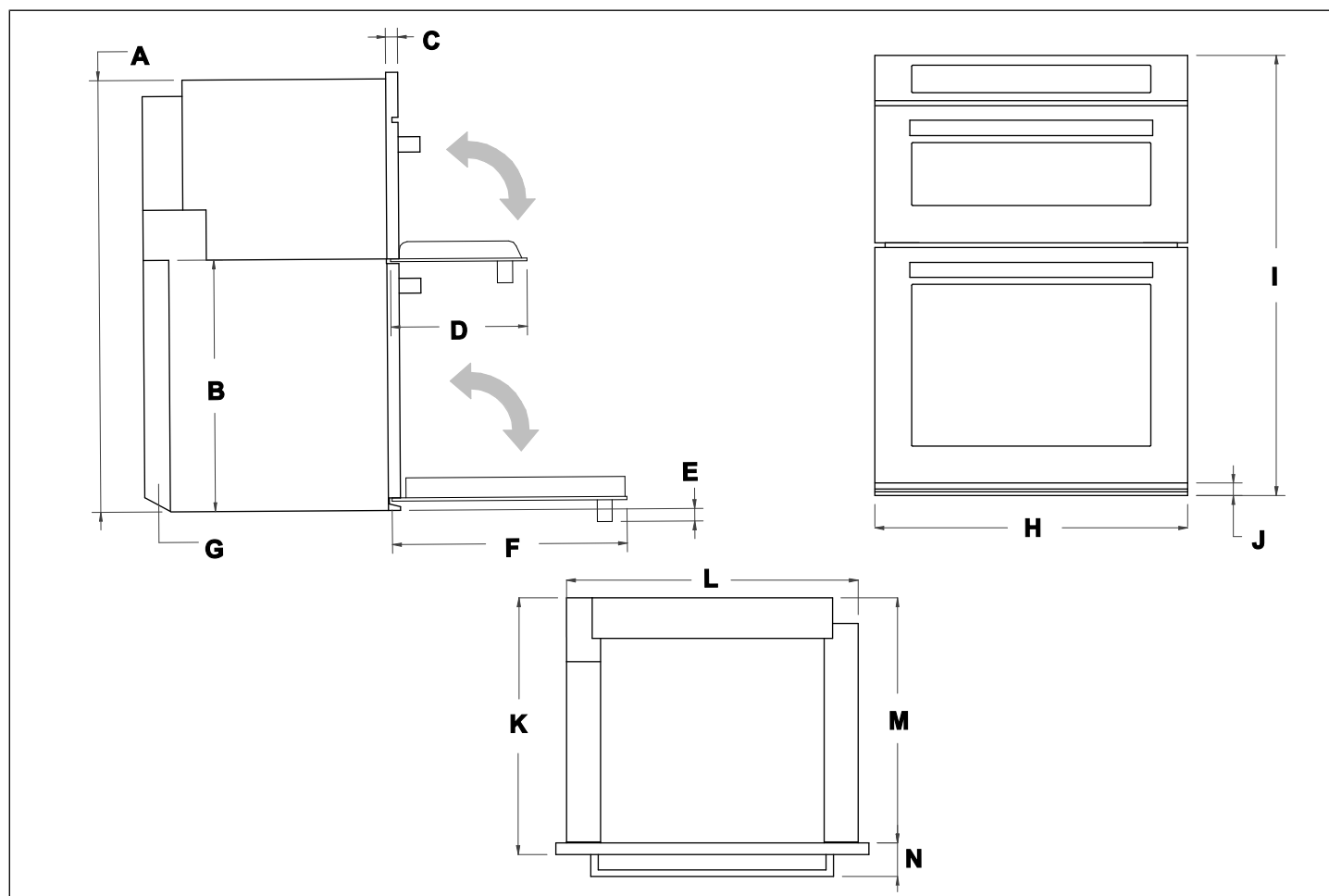

Fig. 2

**A.** 41 3/8"(1050 mm)  
**B.** 24 1/8"(612 mm)  
**C.** 1 1/8"(28 mm)  
**D.** 13 1/8" (332 mm)  
**E.** 1 1/4"(30 mm)  
**F.** 22 1/2"(571 mm)  
**G.** Canal de conductos  
**H.** 29 7/8"(758 mm)

**I.** 42"(1066 mm)  
**J.** 1 1/8"(30 mm)  
**K.** 24 1/2"(622 mm)  
**L.** 27 7/8"(707 mm)  
**M.** 23 3/8"(594 mm)  
**N.** 3 1/4"(82 mm)

# INSTALACIÓN

## Modelo jd

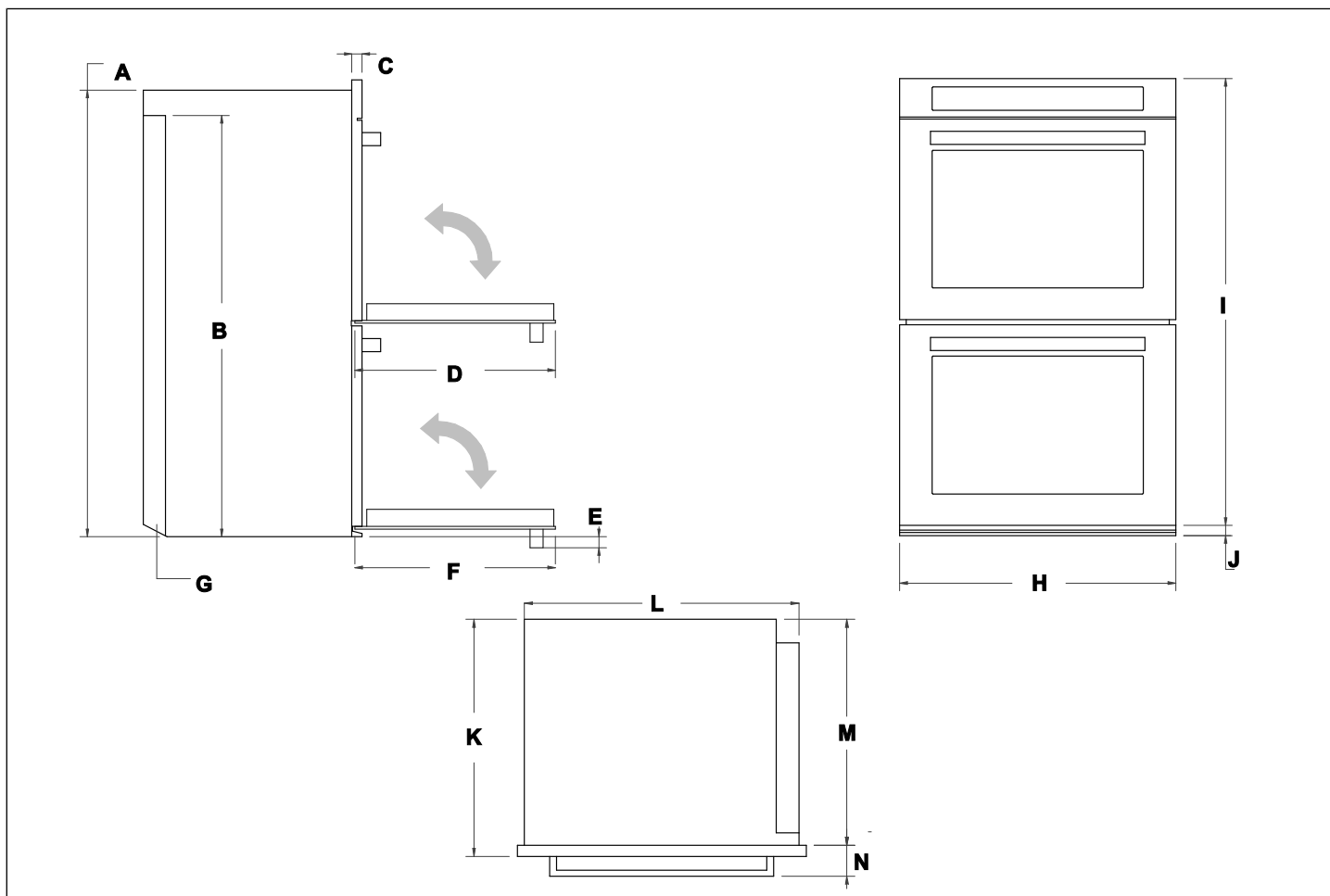

Fig. 3

**A.** 50 1/8"(1273 mm)  
**B.** 47 1/4"(1200 mm)  
**C.** 1 1/8"(29 mm)  
**D.** 22 1/2" (571 mm)  
**E.** 1 1/4"(32 mm)  
**F.** 22 1/2"(571 mm)  
**G.** Canal de conductos  
**H.** 29 7/8"(758 mm)

**I.** 51 1/4"(1302 mm)  
**J.** 1 1/8"(29 mm)  
**K.** 24 1/2"(622 mm)  
**L.** 28 3/8"(721 mm)  
**M.** 23 3/8"(594 mm)  
**N.** 3 1/4"(82 mm)

# INSTALACIÓN

---

## INSTALACIÓN DEL HORNO EN UN ARMARIO

Asegúrese de que el horno está completamente presente y sin daños después de retirar todas las piezas sueltas de su embalaje interior y exterior. En caso de duda, no utilice el electrodoméstico y póngase en contacto con el servicio de asistencia técnica.

El horno puede instalarse en una aplicación estándar o empotrada. Remate los bordes de la abertura porque pueden quedar visibles cuando la puerta esté abierta. El espacio libre entre el horno y los muebles de cocina debe ajustarse a la dimensión indicada en esta guía.

Las dimensiones de los armarios se proporcionan como orientación general y pueden ajustarse según sea necesario en función de una aplicación concreta. Consulte a un profesional del diseño para optimizar las preferencias personales y compruebe con el servicio técnico de Bertazzoni que la solución encontrada no repercute en la funcionalidad del horno.

## INSTALACIÓN DE ARMARIOS DE PARED

El horno puede instalarse solo o encima de un cajón calentaplatos. Consulte la guía de diseño para la instalación combinada.

# INSTALACIÓN

## INSTALACIÓN ENRASADA

### HORNO INDIVIDUAL 30"

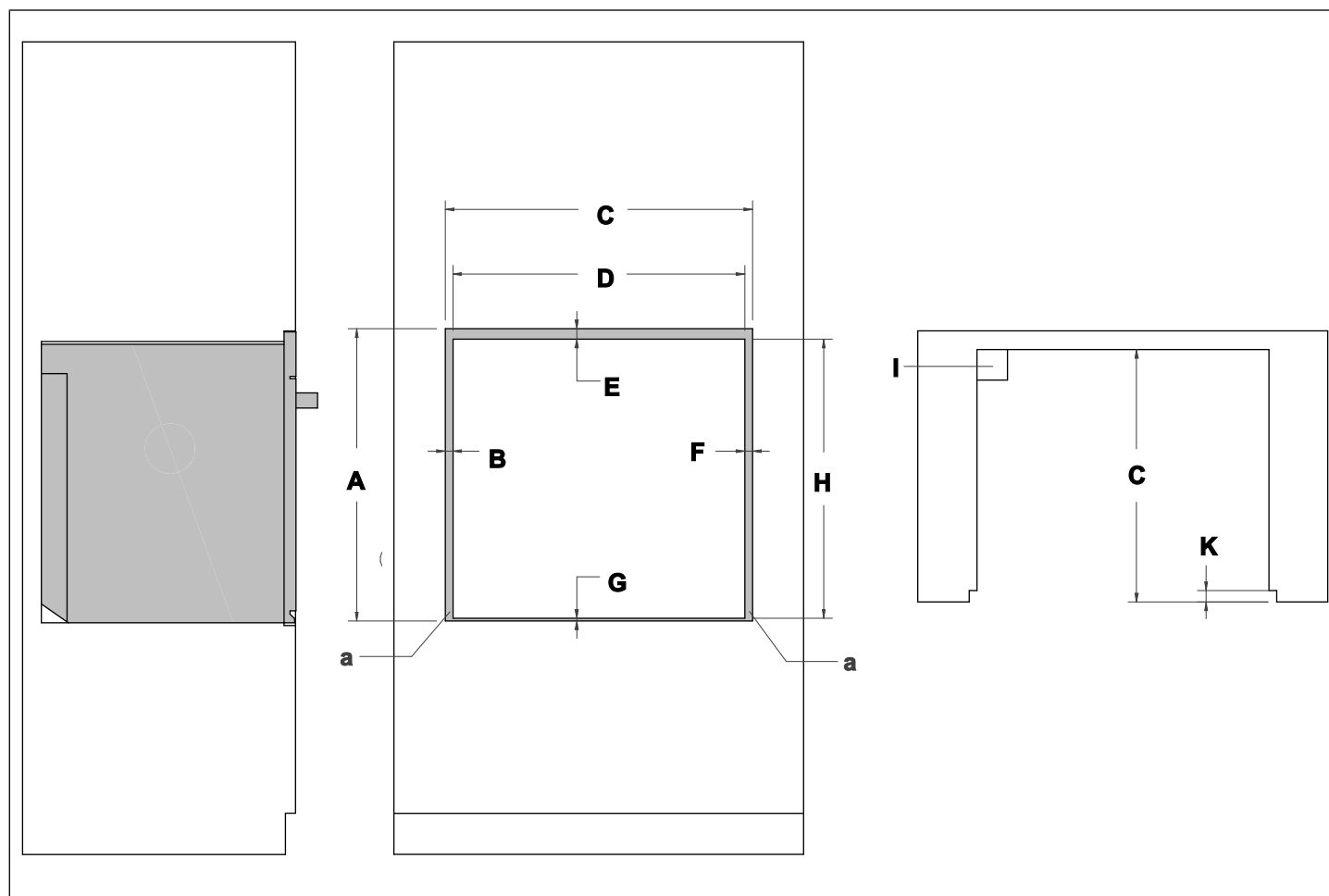

Fig. 4

**A.** 28 1/2"(724 mm)

**B.** 3/4"(19 mm)

**C.** 30"(762 mm)

**D.** 28 1/2"(724 mm)

**E.** 1"(24 mm)

**F.** 3/4"(19 mm)

**G.** 1/4"(6 mm)

**H.** 27 1/4"(692 mm)

**I.** 3"x3"(76x76 mm)

Ranura recortada para el cable de alimentación

**J.** 24 5/8"(625 mm)

**K.** 1 1/8"(28 mm)

**a.** Área visible - Acabado a juego con los paneles exteriores del armario

# INSTALACIÓN

## HORNO COMBO 30"

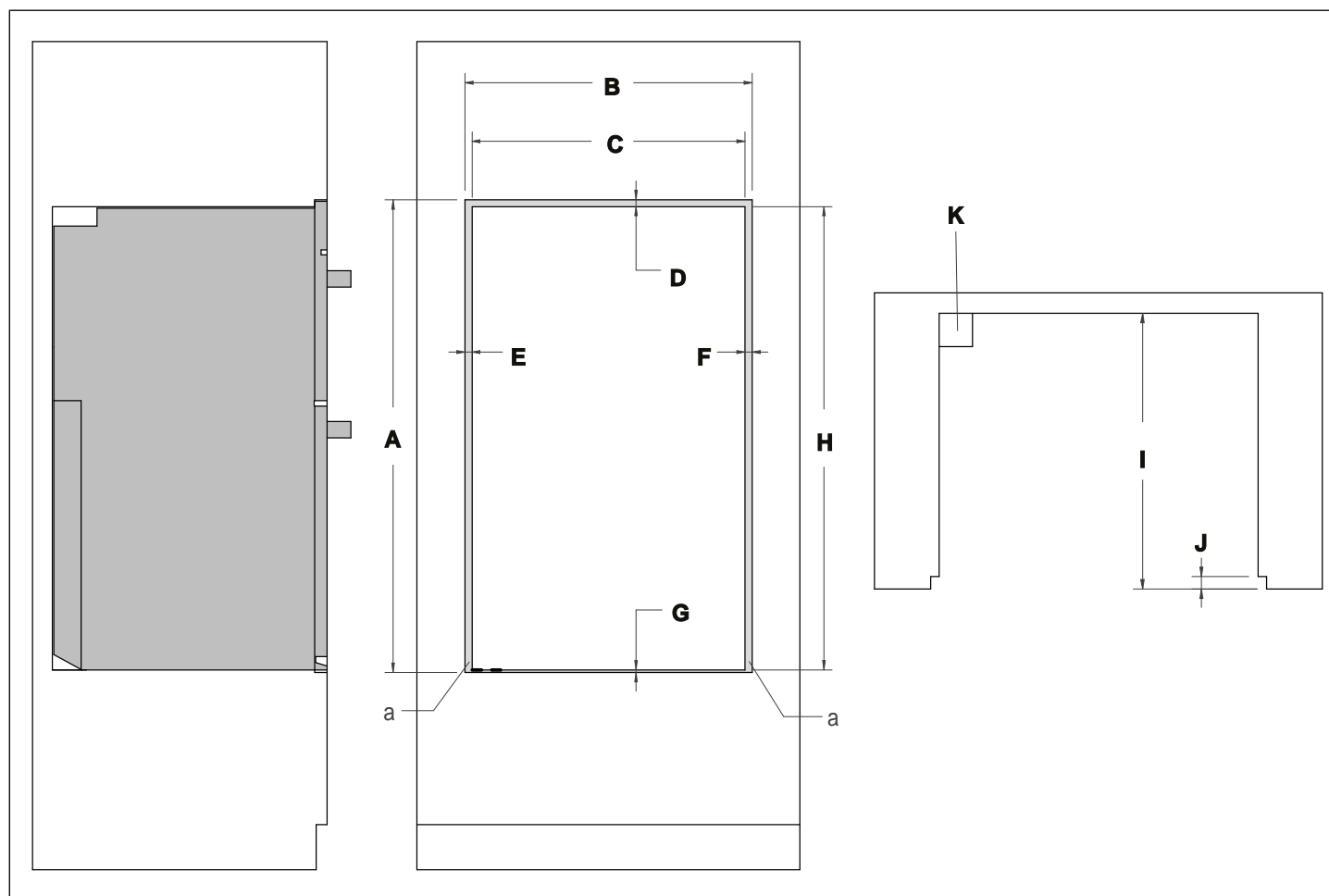

Fig. 5

**A.** 42 3/8"(1076 mm)

**B.** 30"(762 mm)

**C.** 28 1/2"(724 mm)

**D.** 5/8"(15 mm)

**E.** 3/4"(19 mm)

**F.** 3/4"(19 mm)

**G.** 1/4"(6 mm)

**H.** 41 1/2"(1054 mm)

**I.** 24 5/8"(625 mm)

**J.** 1 1/8"(28 mm)

**K.** 3" x3" (76x76 mm)

Ranura recortada para el cable de alimentación

**a.** Área visible - Acabado a juego con los paneles exteriores del armario

# INSTALACIÓN

## HORNO DOBLE 30"

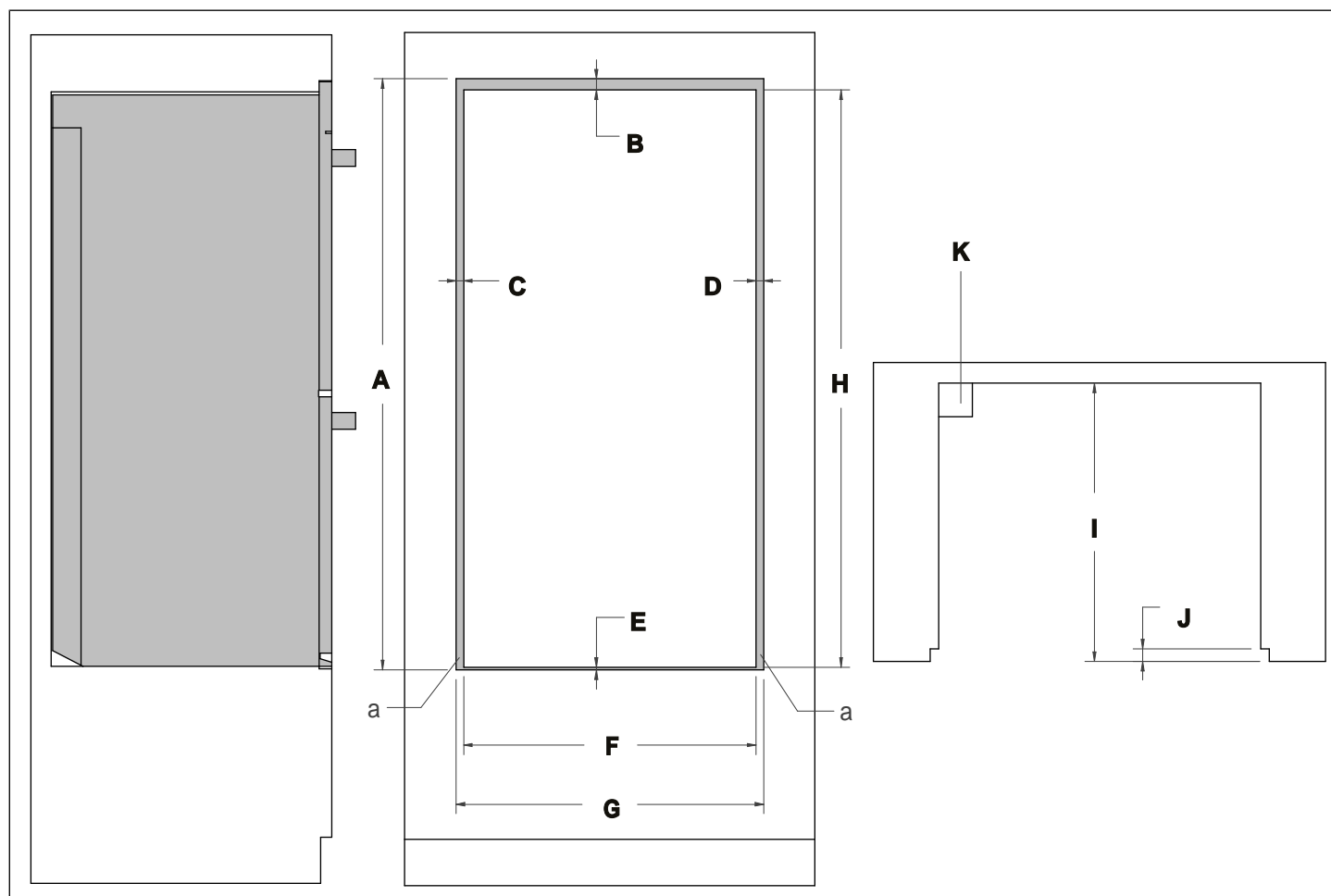

Fig. 6

**A.** 51 5/8"(1310 mm)

**B.** 1"(24 mm)

**C.** 3/4"(19 mm)

**D.** 3/4"(19 mm)

**E.** 1/4"(6 mm)

**F.** 28 1/2"(724 mm)

**G.** 30"(762 mm)

**H.** 50 3/8"(1280 mm)

**I.** 1 1/8"(28 mm)

**J.** 24 5/8"(625 mm)

**K.** 3"x3"(76x76 mm)

Ranura recortada para el cable de alimentación

**a.** Área visible - Acabado a juego con los paneles exteriores del armario

# INSTALACIÓN

## INSTALACIÓN EMPOTRADA

### HORNO INDIVIDUAL 30"

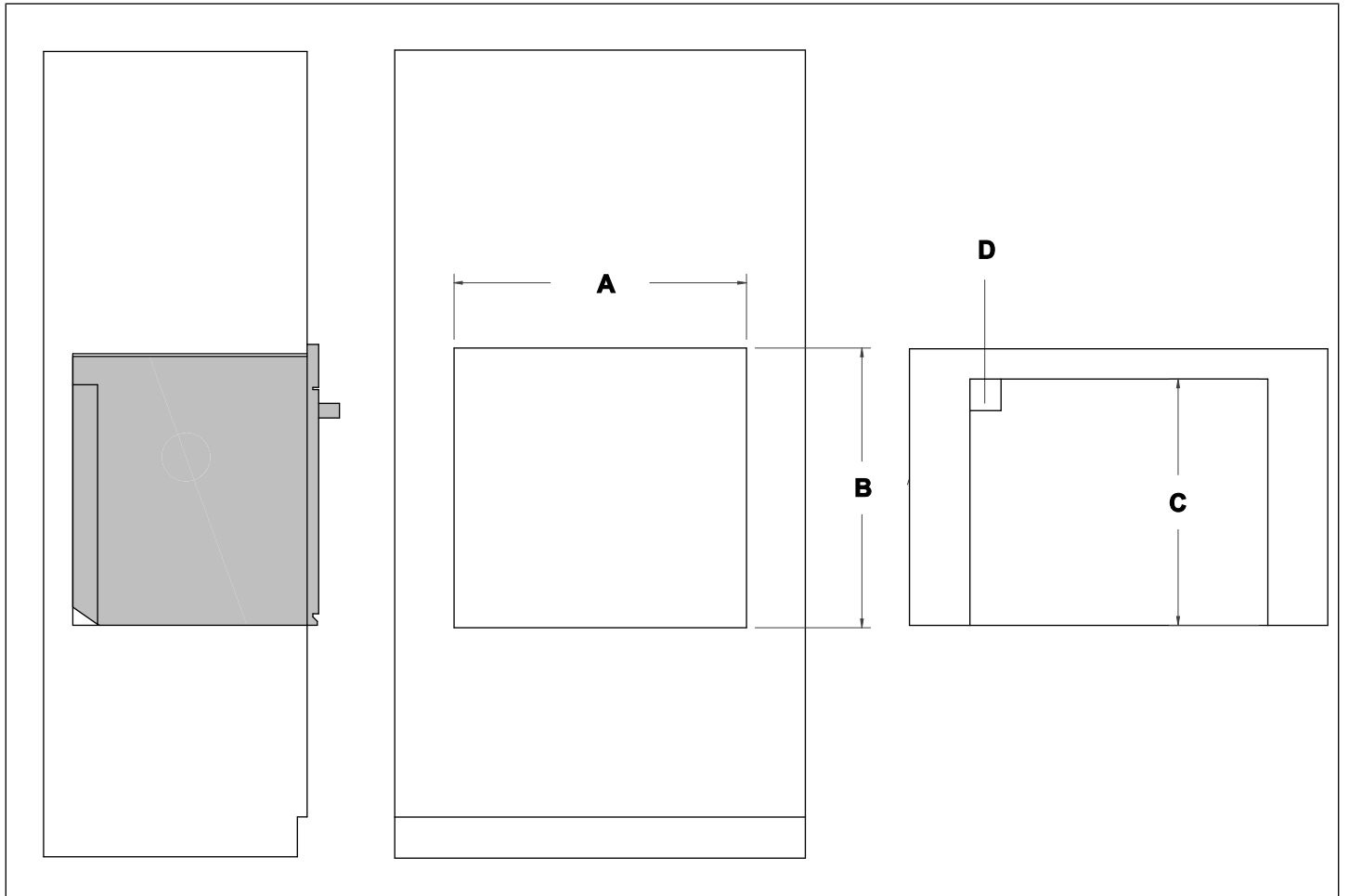

Fig. 7

A. 28 1/2"(724 mm)

B. 27 1/4"(692 mm)

C. 23 1/2"(597 mm)

D. 3"x3"(76x76)

Ranura recortada para el cable de alimentación

# INSTALACIÓN

## HORNO COMBO 30"

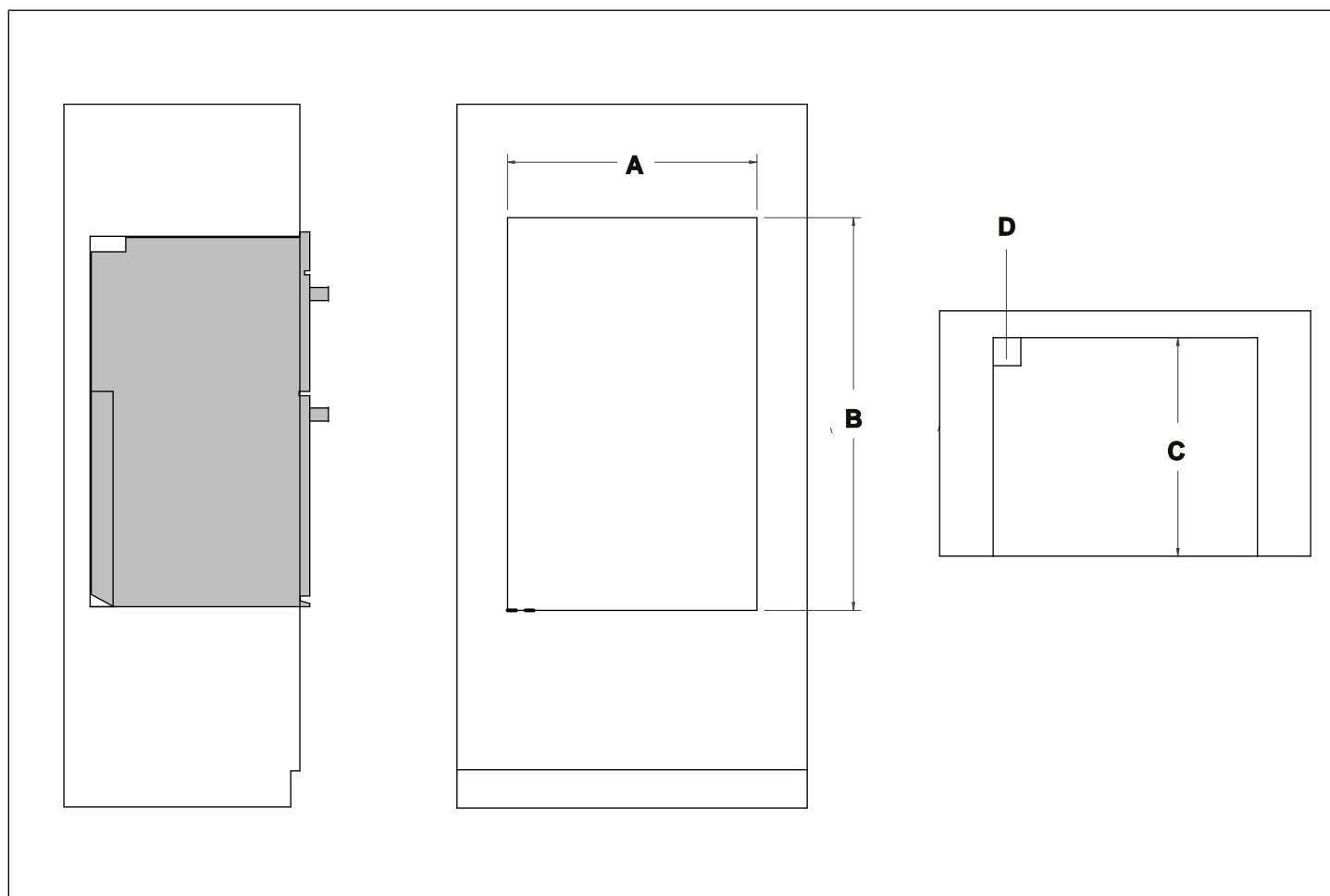

Fig. 8

A. 28 1/2"(724 mm)

B. 41 1/2"(1054 mm)

C. 23 1/2"(597 mm)

D. 3"x3"(76x76 mm)

Ranura recortada para el cable de alimentación

# INSTALACIÓN

## HORNO DOBLE 30"

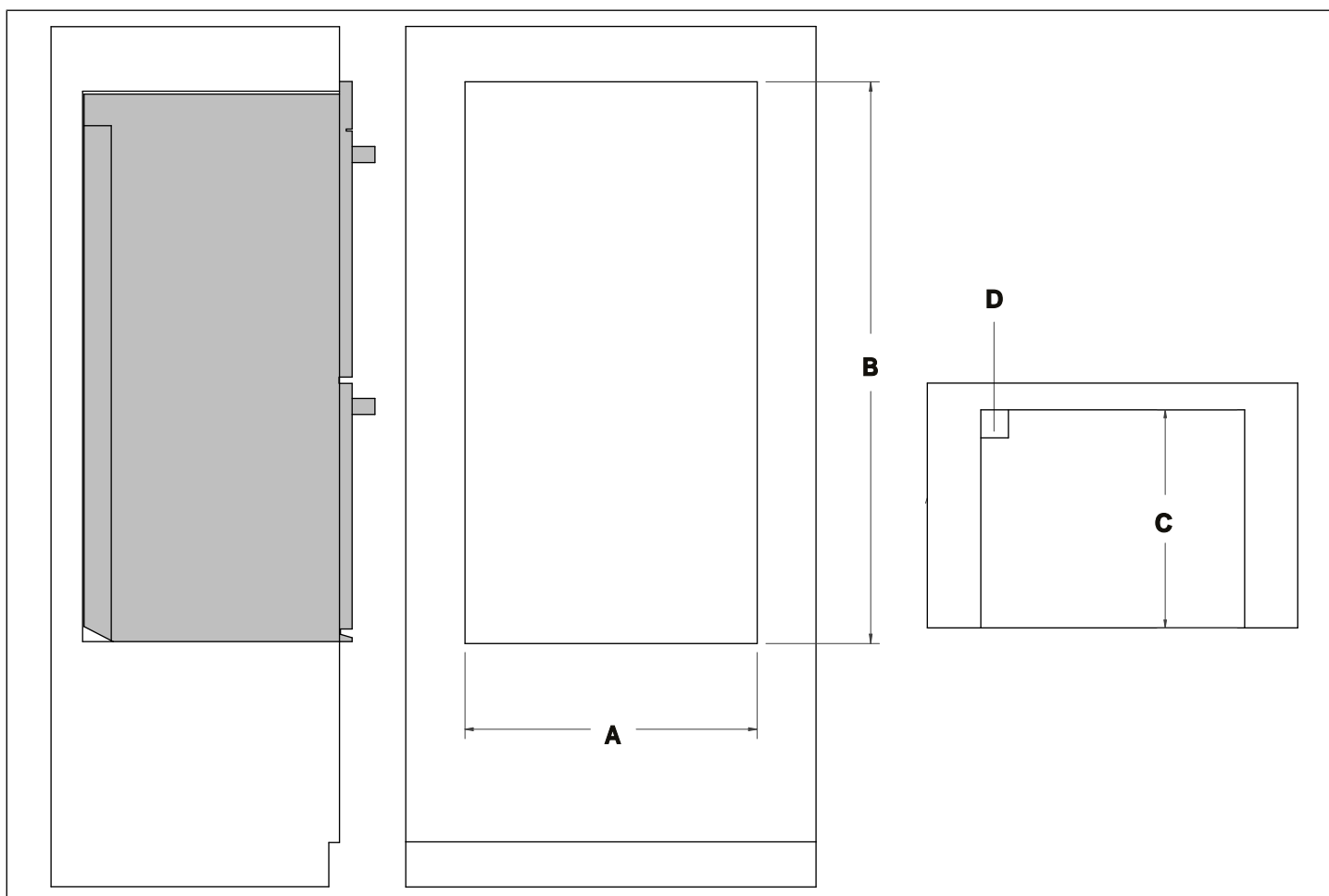

Fig. 9

- A. 28 1/2"(724 mm)
- B. 50 3/8"(1280 mm)
- C. 23 1/2"(597 mm)
- D. 3" x3"(76x76)

Ranura recortada para el cable de alimentación

### INSTALACIÓN BAJO ENCIMERA

Si se instala debajo de una placa de cocción, debe dejarse espacio entre la parte inferior de la placa y la parte superior del horno para permitir la ventilación de todo el compartimento.

Las aberturas de ventilación necesarias para la placa de cocción deben añadirse a las requeridas por el horno. Consulte la guía de diseño de Bertazzoni para conocer la combinación permitida entre el horno Bertazzoni y la placa de cocción Bertazzoni.

El fabricante no asumirá ninguna responsabilidad en caso de que el horno se instale en combinación con una placa de cocción de otro fabricante.

# INSTALACIÓN

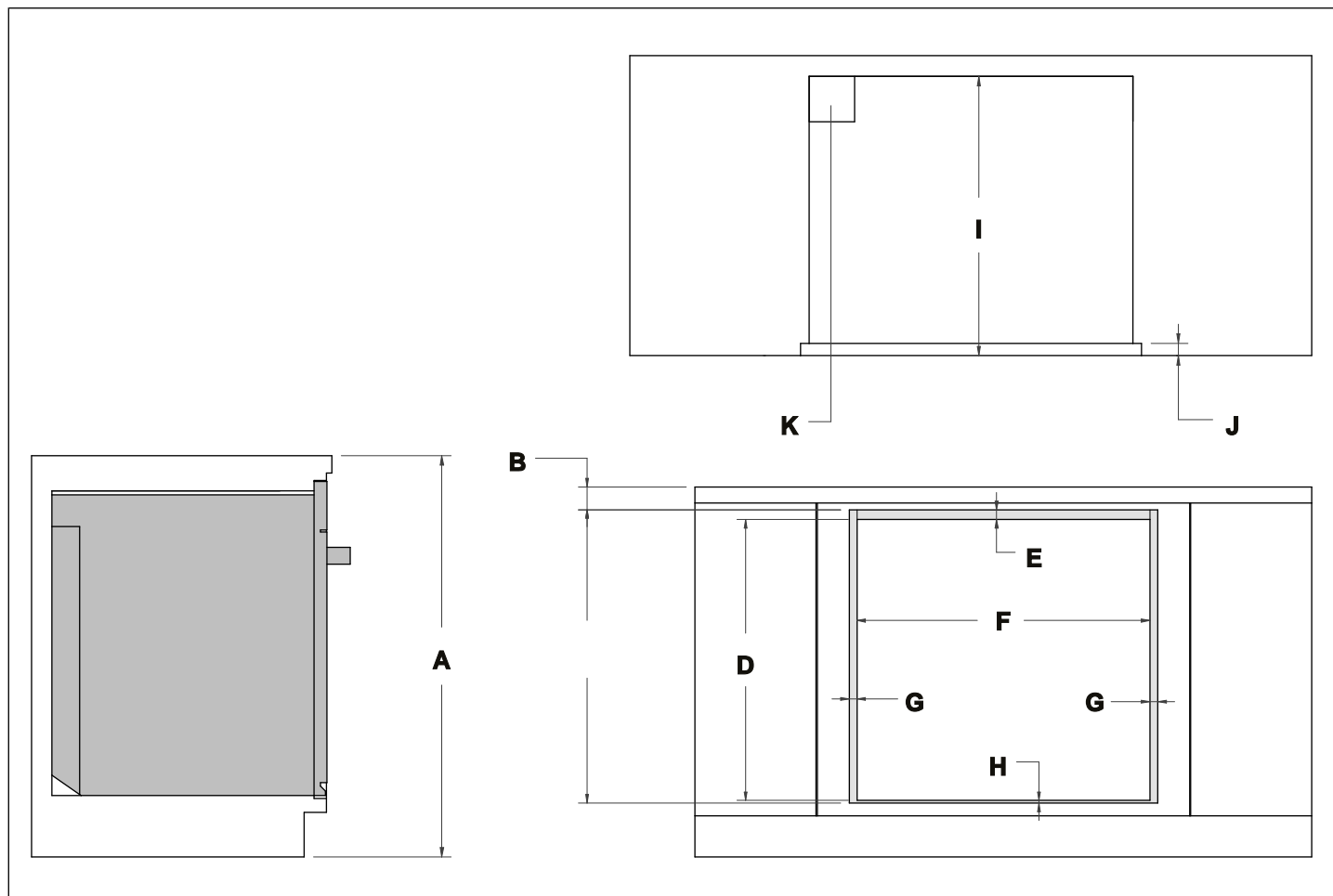

Fig. 10

- A. 36"(914 mm)
- B. 2 1/4"(56 mm)
- C. 28 1/2"(725 mm)

ALTURA ENRASADA

- D. 27 3/8"(695 mm)
- E. 1"(24 mm)
- F. 28 1/2"(724 mm)
- G. 3/4"(19 mm)
- H. 1/4"(6 mm)

- I. 24 5/8"(625 mm)

PROFUNDIDAD DE EMPOTRAMIENTO

- J. 1 1/8"(28 mm)
- K. 4"x4"(102x102 mm)

Ranura recortada para el cable de alimentación

## SUMINISTRO ELÉCTRICO

Los códigos locales pueden variar; la instalación, las conexiones eléctricas y la toma de tierra deben cumplir todos los códigos locales aplicables.

El instalador es responsable de garantizar que la instalación, las conexiones y la toma de tierra cumplan todos los códigos aplicables. El fabricante no se hace responsable de una instalación incorrecta o del incumplimiento de los códigos y normativas locales correspondientes.

Debe instalarse un receptáculo eléctrico montado horizontalmente y debidamente conectado a tierra.

El horno debe conectarse a un sistema de cableado permanente metálico conectado a tierra, no lo haga a una tubería de gas.

# INSTALACIÓN



## PELIGRO

### PELIGRO DE DESCARGA ELÉCTRICA

Para evitar el riesgo de descarga eléctrica, lesiones personales o muerte, verifique que el electrodoméstico ha sido correctamente conectado a tierra de acuerdo con los códigos locales o, en ausencia de códigos, con el Código Eléctrico Nacional (NEC). ANSI/NFPA 70 - última edición o Código Eléctrico Canadiense, CSA C22.1 y C22.2 - última edición, y todos los códigos y ordenanzas locales.

Este electrodoméstico está equipado con un cable metálico flexible de 1,2 m (4 pies) con 4 hilos preparado para conectarse a una fuente de alimentación de 3 polos y 4 hilos con toma de tierra.

Las cajas de conexiones instaladas en la pared trasera directamente detrás del horno deben empotrarse y colocarse dentro de la zona sombreada que se muestra en las ilustraciones. Colocar las cajas de conexiones en otras zonas puede requerir una profundidad adicional del armario.

Si el suministro eléctrico se encuentra en el hueco del armario, la conexión eléctrica debe realizarse antes de colocar el horno en el hueco.

La caja de conexiones puede estar situada encima, debajo, a la izquierda o a la derecha de la unidad, al alcance del cable de alimentación. En este caso se ha preparado un orificio en el armario para conducir el conducto eléctrico desde el horno hasta la caja de conexiones.

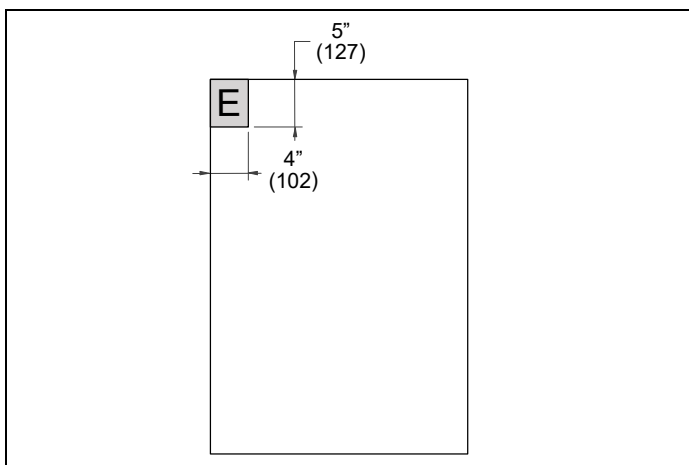

Fig. 11

- Si el suministro eléctrico se encuentra en un armario adyacente, la conexión eléctrica puede realizarse después de colocar el horno en el hueco.
- Debe mantenerse la capacidad de servicio.
- No acorte el cable del conducto eléctrico.
- No utilice un cable alargador con este electrodoméstico, ya que podría provocar una descarga eléctrica u otras lesiones personales.
- Tienda el cable del conducto eléctrico de forma que permita su retirada temporal.

El suministro eléctrico debe ser de corriente alterna monofásica de 4 hilos. Instale una caja de conductos adecuada (no suministrada). Se debe utilizar un conector de conductos de tamaño adecuado y homologado por UL para fijar correctamente el conducto a la caja de conexiones.

Se recomienda utilizar un disyuntor.

El electrodoméstico se conectará a una línea eléctrica monofásica con una tensión nominal de 120/208 Vca o 120/240 Vca y una frecuencia de 60 Hz

TIPO	TENSIÓN	POTENCIA NOMINAL	SUMINISTRO ELÉCTRICO
Individual 30"	120/208 V	3375 W	20 A
	120/240 V	4500 W	20 A
Individual 30" con vapor	120/208 V	4125 W	25 A
	120/240 V	5500 W	25 A
30" Combo	120/208 V	5700 W	40 A
	120/240 V	7600 W	40 A
30" Combo steam	120/208 V	6450 W	40 A
	120/240 V	8600 W	40 A
Doble 30"	120/208 V	6750 W	40 A
	120/240 V	9000 W	40 A
Doble 30" con vapor	120/208 V	7500 W	50 A
	120/240 V	10000 W	50 A

La abrazadera de alivio de tensión del conducto debe estar firmemente sujeta a la caja de conexiones y el conducto flexible debe estar firmemente sujeto a la abrazadera. Si el conducto flexible no cabe dentro de la abrazadera, no instale el horno hasta que obtenga una abrazadera del tamaño adecuado.

En la caja de conexiones debe haber un conector de conducto con certificación UL.

# INSTALACIÓN

## DIAGRAMA DE CABLEADO

A continuación los esquemas y diagramas de cableado eléctrico.

## ANTES DE LA INSTALACIÓN

La unidad es pesada y debe manejarse en consecuencia.

Para mover el electrodoméstico se debe utilizar el equipo de seguridad adecuado, como guantes, y la mano de obra adecuada, de al menos dos personas, para evitar lesiones y evitar daños en el electrodoméstico o en el suelo.

Deberá quitarse los anillos, relojes y cualquier otro objeto suelto que pueda dañar la unidad o enredarse con ella.

Las superficies ocultas pueden tener bordes afilados. Tenga cuidado al introducir las manos por detrás o por debajo del electrodoméstico.

NO utilice una carretilla de mano o una plataforma rodante en la parte trasera o delantera de la unidad. Manipule solo por el lateral.

NO levante el electrodoméstico por el asa de la puerta del horno, ya que podría dañar las bisagras de la puerta y provocar un ajuste incorrecto de la misma.

NO levante el electrodoméstico por el panel de control.

Antes de comenzar la instalación:

- Compruebe que las dimensiones del armario son correctas y que dispone de las conexiones eléctricas necesarias.
- Proteja el borde del armario con una cinta adhesiva antes de introducir el horno.

## DESEMBALAJE

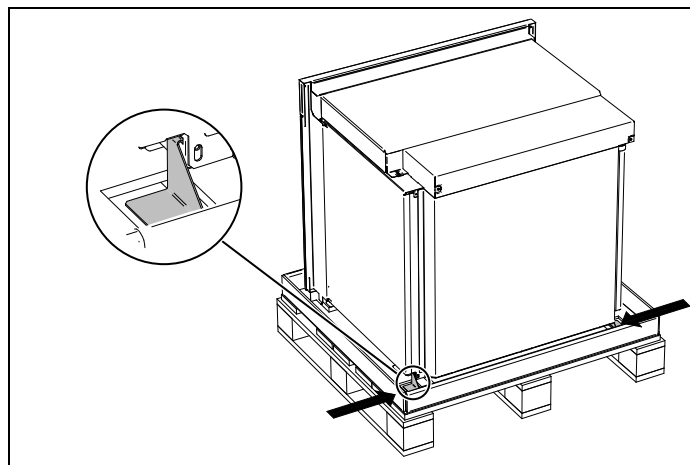

Fig. 12

- 1) Abra la parte superior de la caja y retire el marco de madera superior.
- 2) Localice el embellecedor y el protector de la rejilla de ventilación inferior que se envían en el embalaje de espuma en la parte superior del horno, retírelos antes del desembalaje.
- 3) Coloque los embellecedores inferiores en un lugar que no obstaculice la instalación del horno.
- 4) Levante la caja de cartón.
- 5) Retire todos los materiales de embalaje de la paleta de envío, pero deje la capa de espuma con adhesivo sobre las superficies metálicas para protegerlas de arañazos hasta que el horno esté instalado en su posición definitiva.
- 6) Desenrosque y retire los soportes de embalaje.
- 7) Examine el electrodoméstico después de desembalarlo. En caso de daños durante el transporte, no lo enchufe. Haga fotos de los daños e informe inmediatamente al distribuidor.
- 8) Si el cable de alimentación está dañado, debe ser sustituido por el fabricante, su agente de servicio o una persona con cualificación similar para evitar un riesgo para la seguridad.
- 9) Todos los embalajes están fabricados con materiales reciclables. Por favor, recíclelos siguiendo la normativa local.

# INSTALACIÓN

## RETIRAR LA PUERTA DEL HORNO

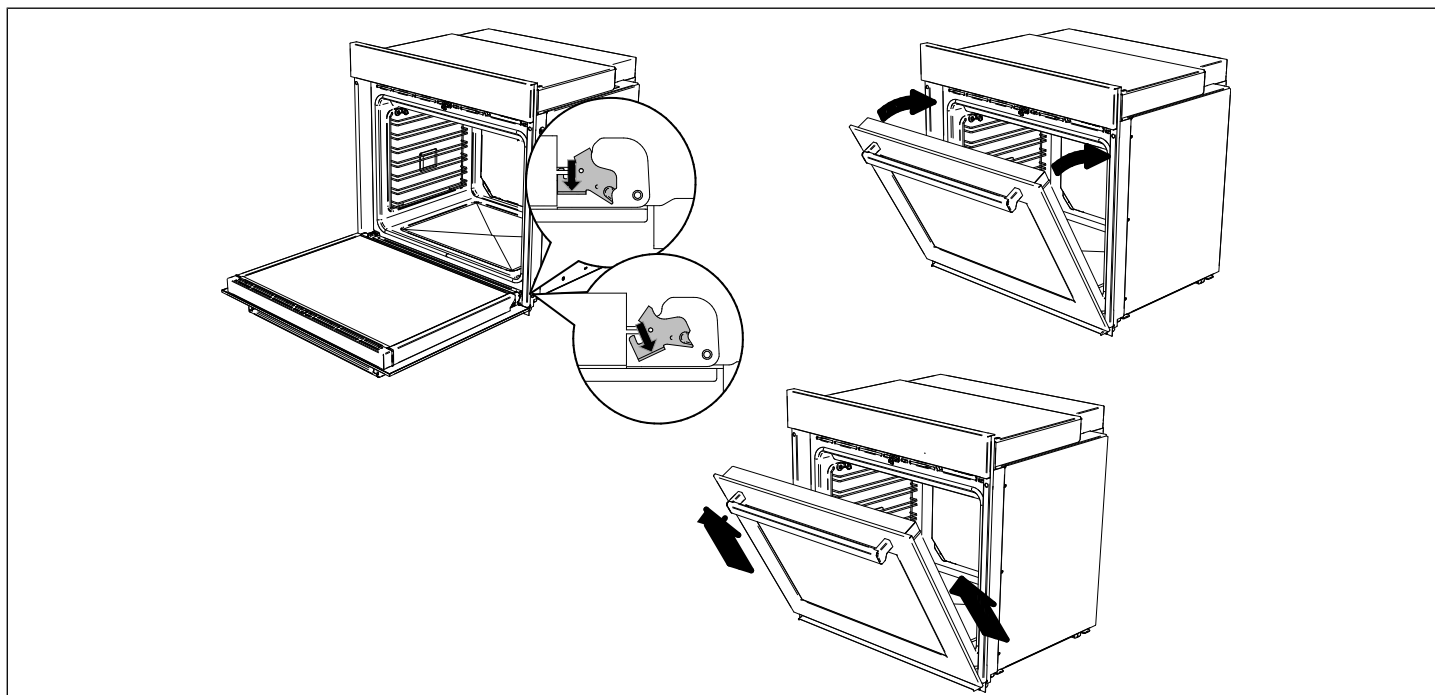

Fig. 13

- 1 Abra el pliegue delantero de la base de cartón.
- 2 Abra la puerta del horno.
- 3 Baje las abrazaderas de cierre de cada bisagra de la puerta.
- 4 Cierre lentamente la puerta hasta que las abrazaderas detengan el movimiento.
- 5 Para evitar lesiones por el cierre brusco del soporte de la bisagra, asegúrese de que ambas palancas de bloqueo estén bien colocadas antes de retirar la puerta.



### ADVERTENCIA

**Horno doble** – siga el mismo procedimiento para ambas puertas del horno.

**Horno combinado** – retire solo la puerta inferior del horno. La puerta superior del horno no debe retirarse.



### ATENCIÓN

No levante ni transporte la puerta del horno por el asa

- La puerta del horno es pesada y frágil.
- Para tirar de la puerta del horno hacia arriba y retirarla, agarre ambos lados de la puerta.
- Asegúrese de tener un agarre firme antes de levantar la puerta del horno de las bisagras.
- Manéjela con cuidado para evitar que se rompa.
- No apoye la puerta sobre su manilla. No apoye la puerta extraída sobre objetos afilados o puntiagudos, ya que podría romper el cristal. Coloque la puerta sobre una superficie plana y lisa, colocada de modo que no pueda caerse. Utilice un paño para proteger las superficies
- El soporte de las bisagras permanecerá en el horno, preste atención para no dañarlas durante el traslado del horno.
- No utilice los soportes de las bisagras para levantar o transportar el horno.

# INSTALACIÓN

---

## TRASLADO

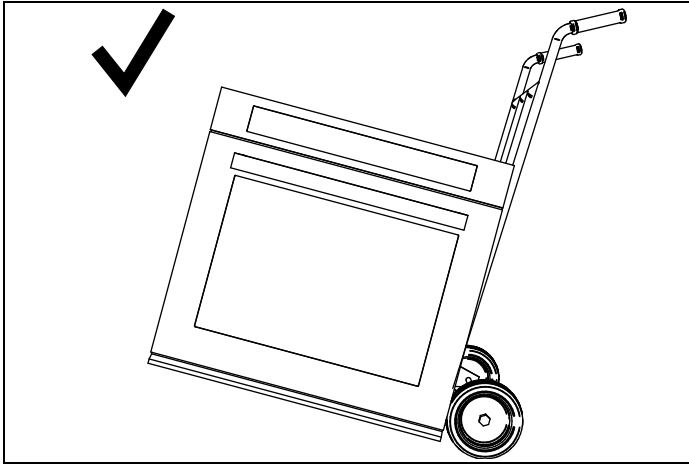

**Fig. 14**

- Antes de mover el electrodoméstico, proteja el suelo para evitar daños.
- Compruebe de nuevo que las dos abrazaderas de bloqueo de las bisagras están bien colocadas.
- Retire las rejillas, la bandeja y otros accesorios de la cavidad del horno.
- Utilice una plataforma rodante para mover el horno cerca de la abertura. Coloque la plataforma rodante en el lateral para evitar daños, no la utilice en la parte delantera o trasera.

# INSTALACIÓN

## ELECTRICAL CONNECTION



### ADVERTENCIA

Desconecte la corriente eléctrica en la caja del disyuntor o en la caja de fusibles antes de instalar el electrodoméstico. Proporcione una toma de tierra adecuada para el electrodoméstico. Utilice únicamente conductores de cobre. El incumplimiento de estas instrucciones puede provocar lesiones graves o la muerte.



### ATENCIÓN

Etiquete todos los cables antes de desconectarlos cuando realice el mantenimiento de los controles. Los errores de cableado pueden provocar un funcionamiento incorrecto y peligroso. Verifique el correcto funcionamiento después del mantenimiento.

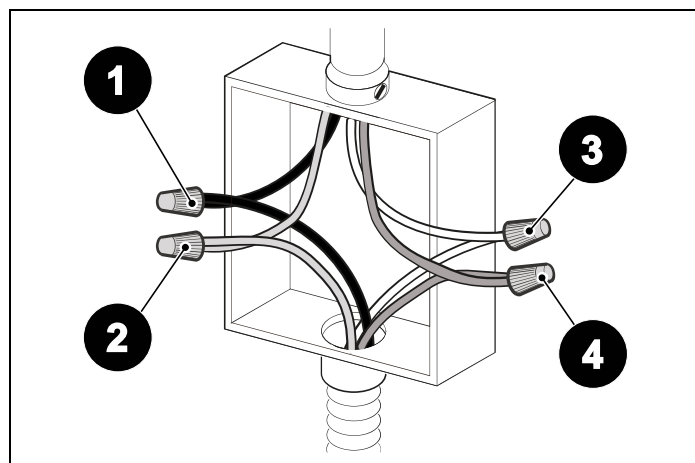

Fig. 15

- 1) Cables negros
- 2) Cables verdes
- 3) Cables blancos
- 4) Cables rojos

Los tamaños de los cables y las conexiones deben ajustarse a la clasificación del electrodoméstico y a los requisitos del código local.

### CONEXIÓN DE CUATRO HILOS

- Conecte el terminal L1 del receptáculo al cable de alimentación eléctrica NEGRO entrante (cable energizado L1)
- Conecte el terminal del receptáculo L2 al cable de alimentación eléctrica ROJO entrante (cable energizado L2)
- Conecte el terminal NEUTRO del receptáculo al cable de alimentación eléctrica NEUTRO (BLANCO) entrante
- Conecte el terminal del receptáculo de TIERRA al cable de alimentación eléctrica de TIERRA (VERDE) entrante

Si el suministro eléctrico se encuentra en el hueco del armario, la conexión eléctrica debe realizarse antes de colocar el horno en el hueco.

Si el suministro eléctrico se encuentra en un armario adyacente, la conexión eléctrica puede realizarse después de colocar el horno en el hueco.

# INSTALACIÓN

## INSTALACIÓN EN EL ARMARIO

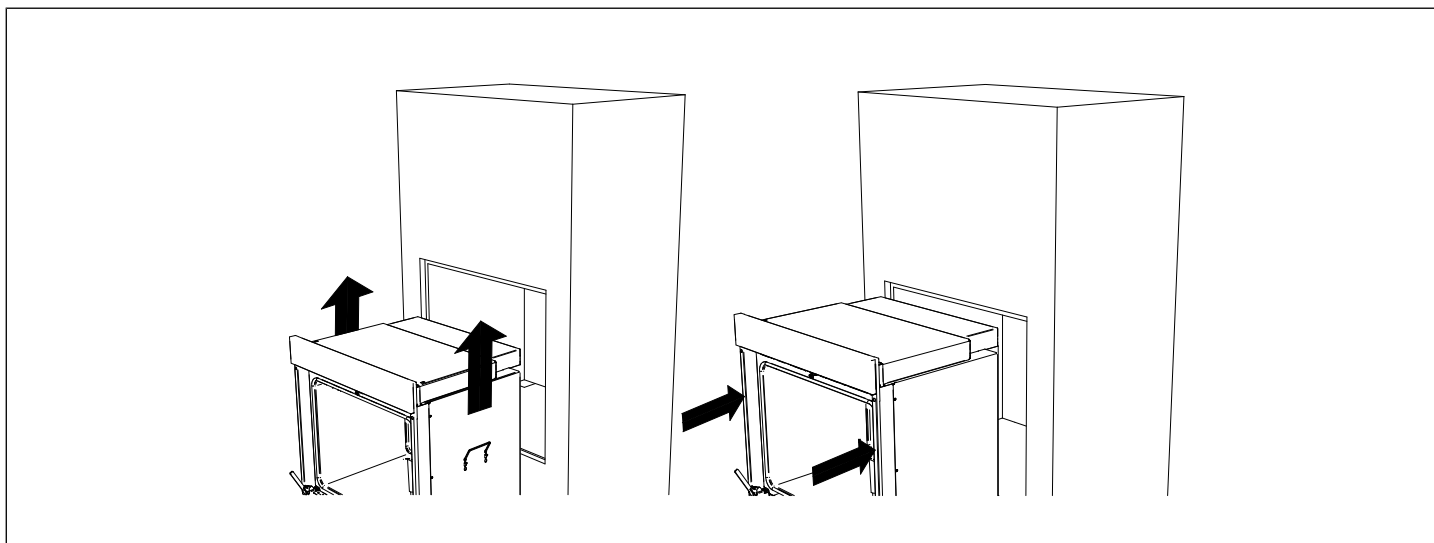

Fig. 16

- 1) Levante el horno por el asa instalada en los paneles laterales.
- 2) Coloque el horno en la abertura y deslícelo hasta su posición. Para garantizar una profundidad adecuada para una correcta instalación, el conducto debe encajar en la zona empotrada a lo largo del borde trasero del horno.
- 3) Compruebe que el horno está correctamente alineado con el mueble.
- 4) Localice el orificio de montaje en cada embellecedor lateral, inserte las tuercas e instale los tornillos, asegurándose de que el horno permanece centrado. De lo contrario, el horno podría caerse del mueble y causar lesiones graves.
- 5) Cubra los tornillos con los tapones. (el kit de fijación se suministra con el horno)

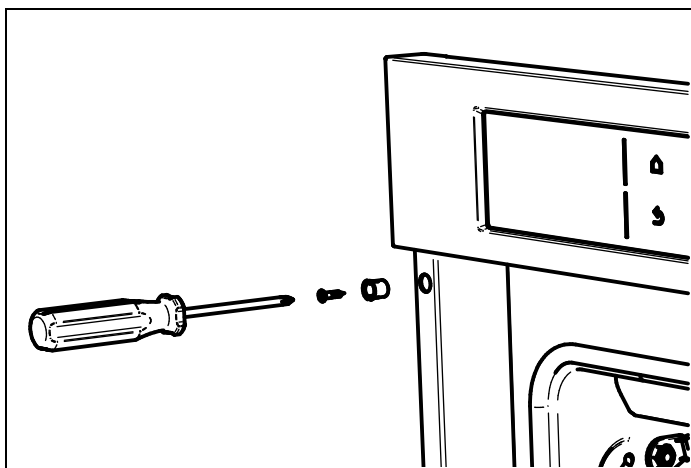

Fig. 17

# INSTALACIÓN

## INSTALE EL EMBELLECEDOR INFERIOR

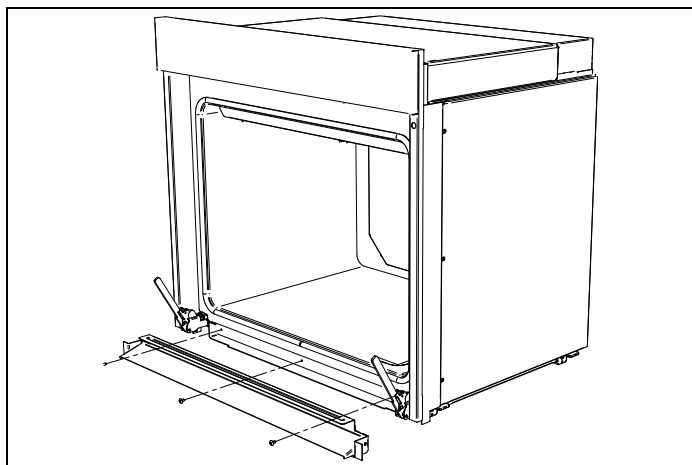

Fig. 18

El embellecedor inferior de ventilación debe instalarse después de fijar el horno, antes de volver a colocar la puerta del horno.

Coloque el embellecedor de ventilación inferior y fíjelo con 3 tornillos suministrados en el embalaje de los embellecedores

Preste atención a no raspar los embellecedores ni el marco frontal esmaltado

## VOLVER A COLOCAR LA PUERTA DEL HORNO

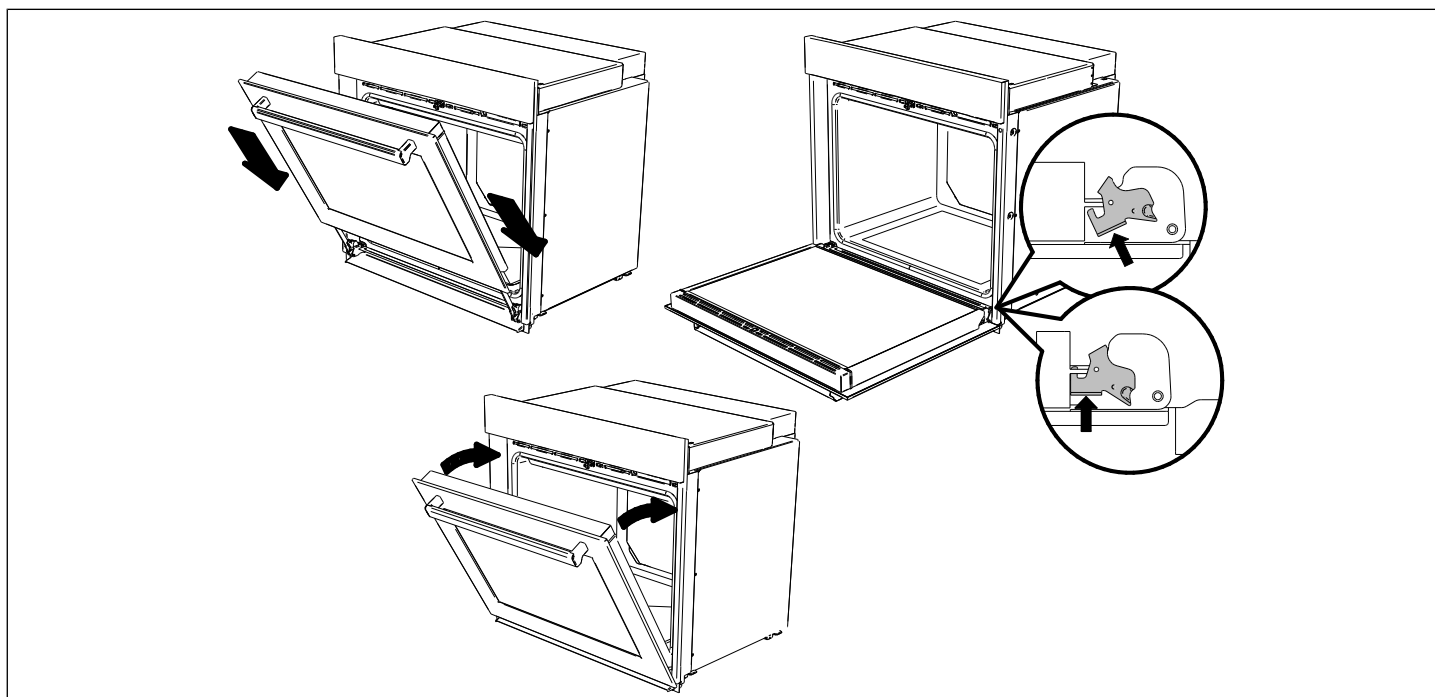

Fig. 19

- 1) Localice los soportes de las bisagras a cada lado de la cavidad del horno y las ranuras a cada lado del horno para las bisagras.
- 2) Agarre ambos lados de la puerta del horno.
- 3) Asegúrese de tener un agarre firme antes de levantar la puerta del horno sobre las bisagras.
- 4) Mantenga la puerta del horno en el mismo ángulo del soporte de las bisagras e introduzca la puerta en los soportes al mismo tiempo.
- 5) Empuje con firmeza para asegurarse de que se asienta completamente.
- 6) Levante las abrazaderas de cierre de cada bisagra de la puerta.
- 7) Tire de la puerta del horno hacia arriba para comprobar que las abrazaderas de cierre están bien colocadas.
- 8) Cierre lentamente la puerta, si la puerta no cierra compruebe la posición de las abrazaderas de bloqueo.
- 9) El uso indebido de la puerta del horno (colocar objetos pesados sobre ella, colgarse del asa, pisar o golpear la puerta) puede provocar daños en el producto y/o lesiones.

# INSTALACIÓN

---

## LISTA DE COMPROBACIÓN DE LA INSTALACIÓN

- Asegúrese de que la distancia a las superficies del armario se corresponde con las directrices del fabricante.
- Asegúrese de que el horno esté nivelado y bien encajado en el armario.
- Compruebe que el embellecedor inferior no esté dañado y esté bien instalado.
- Abra lentamente la puerta (inferior) del horno hasta que esté completamente abierta y compruebe que hay espacio suficiente entre la parte inferior de la puerta y el embellecedor inferior.
- Asegúrese de que se ha retirado cualquier embalaje interno de la cavidad del horno.
- Asegúrese de que todas las rejillas de ventilación y aberturas del horno están despejadas y libres de cualquier obstrucción o daño.

Este manual de instalación es parte integrante del electrodoméstico y, por lo tanto, debe conservarse íntegramente en un lugar accesible para el usuario durante toda la vida útil del electrodoméstico.

Muestre al propietario la ubicación del disyuntor o fusible. Márquelo para facilitar su consulta.

## ANTES DEL PRIMER USO

---

- Retire cualquier envoltorio protector del acero inoxidable.
- Retire y lave todos los accesorios.
- Vuelva a colocar las rejillas, la bandeja y otros accesorios de la cavidad del horno.
- Todas las piezas de acero inoxidable deben limpiarse con agua caliente jabonosa y con un limpiador líquido para acero inoxidable.
- Si se producen acumulaciones, ¡no utilice estropajos de acero, paños abrasivos, limpiadores ni polvos!
- Si es necesario raspar el acero inoxidable para eliminar materiales incrustados, empápelo con paños calientes y húmedos para aflojar el material y, a continuación, utilice un rascador de madera o nailon.
- No utilice un cuchillo metálico, una espátula o cualquier otra herramienta metálica para raspar el acero inoxidable. Los arañazos son casi imposibles de eliminar.
- Compruebe en el manual del usuario las instrucciones de instalación de los deslizadores telescópicos.
- Lea el manual del usuario antes de utilizar el horno.
- Haga funcionar el horno (cavidad principal en caso de Combo) durante 15-30 min a 260 ° C en Asado por convección con vapor sin colocar ningún alimento en su interior (durante esta operación es normal que los residuos de fabricación produzcan algo de humo y olores). – Siga las instrucciones del programa para ejecutar de forma correcta el programa Asado por convección con vapor (si está disponible).
- Haga funcionar el horno rápido durante 2 min en MWO a 1000 W colocando **un vaso de cristal con 250 mL de agua en la bandeja de cristal, después retire el vaso y haga funcionar** el horno rápido durante 15 min a 150 ° C en Horneado por convección sin colocar ningún alimento en su interior.
- Deje enfriar el horno.
- Abra la puerta y ventile el horno durante 15 minutos.
- Limpie el interior del horno con un paño húmedo y detergente neutro (no utilice polvos abrasivos).

## GARANTÍA Y SERVICIO

---



Bertazzoni se compromete a proporcionar el servicio de la más alta calidad a nuestros clientes. En el improbable caso de que su producto presente un defecto de fabricación, por favor contacte a nuestro equipo de servicio en:

<https://universal.bertazzoni.com/more/care-service>

Se le pedirá que proporcione la información del producto, la prueba de compra, una foto de la etiqueta de datos plateada y una descripción del problema. Por favor, tenga esta información a mano.





[www.bertazzoni.com](http://www.bertazzoni.com)  
Via Palazzina, 8  
42016 Guastalla (RE)

© 2026 BERTAZZONI. All rights reserved.

3101151\_v.02