

**AIR FRYER OVEN**

# **USER MANUAL**

**MET26C3ASBB**

Warning notices: Before using this product, please read this manual carefully and keep it for future reference. The design and specifications are subject to change without prior notice for product improvement. Consult with your dealer or manufacturer for details.

The diagram above is just for reference. Please take the appearance of the actual product as the standard.

# LANGUAGES

**EN** English

**ES** Spanish

## THANK YOU LETTER

Thank you for choosing Midea! Before using your new Midea product, please read this manual thoroughly to ensure that you know how to operate the features and functions that your new appliance offers in a safe way.

# CONTENTS

|                                 |    |
|---------------------------------|----|
| THANK YOU LETTER                | 02 |
| IMPORTANT SAFETY INSTRUCTIONS   | 03 |
| SHORT CORD INSTRUCTION          | 04 |
| PRODUCT INTRODUCTION            | 05 |
| CONTROL PANEL                   | 06 |
| BEFORE USING FOR THE FIRST TIME | 06 |
| COOKING                         | 07 |
| COOKING GUIDELINES              | 11 |
| CLEANING AND CARE               | 12 |
| SPECIFICATIONS                  | 12 |
| TROUBLESHOOTING & FAQ           | 13 |

# IMPORTANT SAFETY INSTRUCTIONS

When using electrical appliances, basic safety precautions should always be followed including the following:

1. Read all instructions.
2. Do not touch hot surfaces. Use handles or knobs.
3. To protect against electrical shock do not immerse cord, plugs, or any electrical parts in water or other liquid.
4. Close supervision is necessary when any appliance is used by or near children.
5. Unplug from outlet when not in use and before cleaning. Allow to cool before putting on or taking off parts.
6. Do not operate any appliance with a damaged cord or plug or after the appliance malfunctions or has been damaged in any manner. Return appliance to the nearest authorized service facility for examination, repair, or adjustment.
7. The use of accessory attachments not recommended by the appliance manufacturer may cause injuries.
8. Do not use outdoors.
9. Do not let cord hang over edge of table or counter, or touch hot surfaces.
10. Do not place on or near a hot gas or electric burner, or in a heated oven.
11. Extreme caution must be used when moving an appliance containing hot oil or other hot liquids.
12. To disconnect, turn any control to " off", then remove plug from wall outlet.
13. Do not use appliance for other than intended use.
14. Use extreme caution when removing tray or disposing of hot grease.
15. Do not clean with metal scouring pads. Pieces can break off the pad and touch electrical parts, creating parts, creating a risk of electric shock.
16. Oversize foods or metal utensils must not be inserted in a toaster-oven as they may create a fire or risk of electric shock.
17. A fire may occur if the toaster-oven is covered or touching flammable material, including curtains, draperies, walls, and the like, when in operation. Do not store any item on top of the appliance when in operation.
18. Extreme caution should be exercised when using containers constructed of other than metal or glass.
19. Do not store any materials, other than manufacturers recommended accessories, in this oven when not in use.
20. Do not place any of the following materials in the oven: (that is, paper, cardboard, plastic, and the like).

21. Do not cover crumb tray or any part of the oven with metal foil. This will cause overheating of the oven.
22. Caution-To ensure continued protection against risk of electric shock, connect to properly grounded outlets only.
23. Remove plug from outlet when the appliance is not in use, before putting on or taking off parts, and before cleaning. Allow to cool before handling.
24. Avoid contacting moving parts.
25. For household use only.
26. During operation, press "START/PAUSE" can pause cooking.

## **SAVE THESE INSTRUCTIONS**

### **SHORT CORD INSTRUCTION (DETACHABLE POWER-SUPPLY CORD)**

1. A short power-supply cord (or detachable power-supply cord) should be used to reduce the risk resulting from becoming entangled in or tripping over a longer cord.
2. Longer detachable power-supply cords or extension cords are available and may be used if care is exercised in their use.
3. If a longer detachable power-supply cord or extension cord is used:
  - The marked electrical rating of the cord set or extension cord should be at least as great as the electrical rating of the appliance.
  - The cord should be arranged so that it will not drape over the countertop or tabletop where it can be pulled on by children or tripped over unintentionally.
  - The appliance is grounded type, the extension cord should be a grounding-type 3-wire cord.

# PRODUCT INTRODUCTION

## Notes

- In case of any differences between the appliance and the pictures in this manual, the product shall prevail.
- Place the appliance on an insulated surface when used.
- The area where this oven is used should be dry. The oven should not be used outdoors.
- Keep the oven at 10-15cm distance from walls and cabinets. Surrounding objects may catch fire due to heat emitted from the appliance or get covered with soot.
- Maintain a 30 cm empty space between the top of the oven and any objects or walls above.

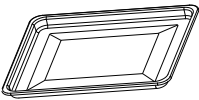
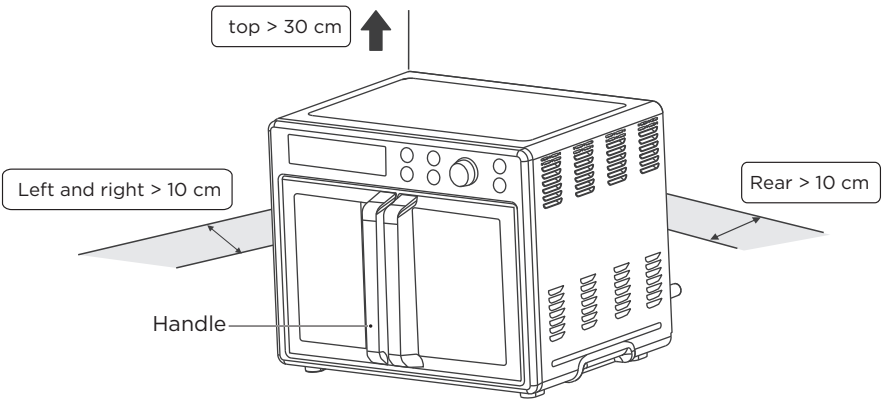

Baking tray

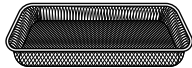

Air fry basket

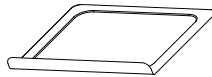

Crumb tray

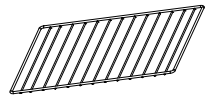

Baking rack

# CONTROL PANEL

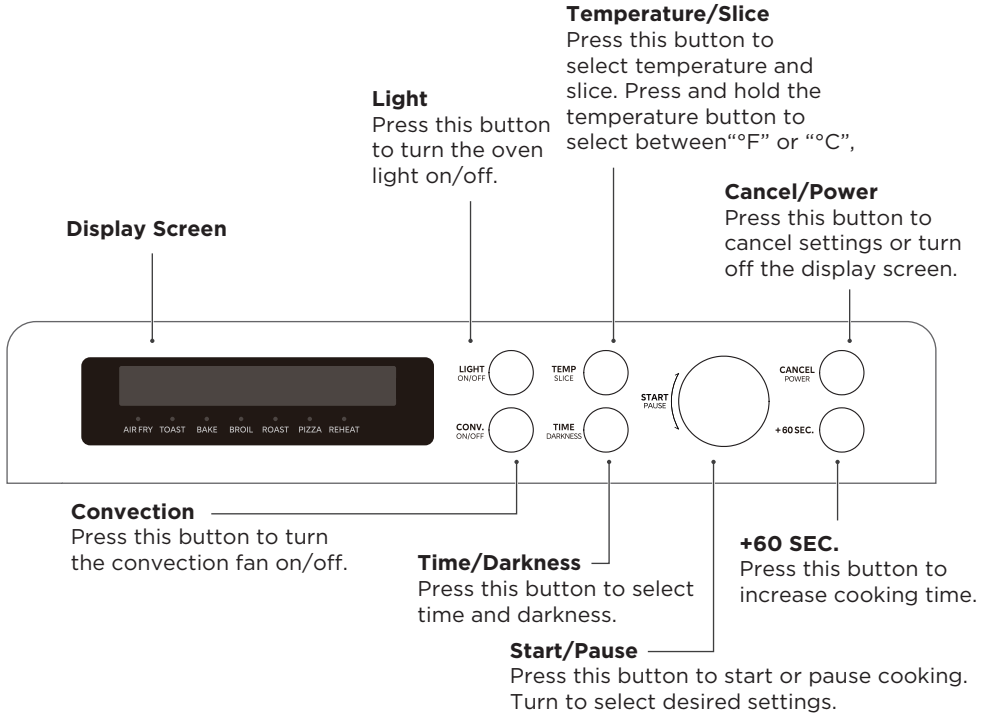

## Note:

Press the “+60 SEC.” button within the last 30 seconds of cooking or up to 3 minutes after cooking ends. You can press “+60 SEC.” up to a maximum of five times.

# BEFORE USING FOR THE FIRST TIME

1. Remove all accessories and shipping materials packed inside the oven.
2. Wash the oven fittings with a dab of washing-up liquid and warm water. Wipe the unit and the oven fittings dry before using with paper towels or a dry cloth.
3. Place the oven on a flat counter or other stable surface. DO NOT OPERATE ON THE SAME CIRCUIT WITH ANOTHER APPLIANCE.
4. Before working, place the crumb tray under the bottom heating element.
5. Make sure the crumb tray is properly fitted before using the oven.
6. Burn off any oils remaining in the oven before using the oven for cooking. To do so, in standby mode, turn the “START/PAUSE” knob to choose the bake function, Press the “TEMP/SLICE” button and then turn “START/PAUSE” knob to adjust temperature 450°F.

After that, press the “TIME/DARKNESS” button and then turn “START/PAUSE” knob to adjust time 15 minutes. This will burn off any oil still on the oven.

(NOTE: The oven may smoke inside during the process. This is normal for a new oven and will not last more than 10-15 minutes).

# COOKING

## Settings

| COOKING FUNCTION | DEFAULT TEMP. | TEMP. RANGE | DEFAULT TIME     | TIME RANGE         | CONVECTION FAN             | PREHEAT  |
|------------------|---------------|-------------|------------------|--------------------|----------------------------|----------|
| AIR FRY          | 400°F         | 200°F-400°F | 15min            | 1min-1h            | On                         | Optional |
| TOAST            | 4 Slices      | 1-6 Slices  | 4 Darkness level | 1-7 Darkness level | Off                        | No       |
| BAKE             | 350°F         | 150°F-450°F | 25min            | 1min-2h            | (Optional)<br>Default: Off | Optional |
| BROIL            | HI            | HI/LO       | 10min            | 1min-2h            | (Optional)<br>Default: Off | No       |
| ROAST            | 350°F         | 150°F-450°F | 10min            | 1min-2h            | (Optional)<br>Default: Off | Optional |
| PIZZA            | 450°F         | 150°F-450°F | 8min30s          | 1min-30min         | (Optional)<br>Default: On  | Optional |
| REHEAT           | 350°F         | 150°F-450°F | 3min             | 1min-20min         | (Optional)<br>Default: Off | No       |

### Notes:

Turn the knob to select function with or without preheat. The sequence is as below:  
 Air Fry(preheat) -> Air Fry(without preheat) -> Toast -> Bake(preheat)  
 -> Bake(without preheat) -> Broil -> Roast(preheat) -> Roast(without preheat)  
 -> Pizza(preheat) -> Pizza(without preheat) -> Reheat.

Press and hold **TIME DARKNESS** and **+60SEC.** at the same time to restore factory setting.

### Preheat:

Turn the START PAUSE knob to select Preheat or Without Preheat.

When in Preheat mode, the display screen will show PREHEAT at the top left.

The buzzer will sound 5 times to notify you when the oven has reached your selected temperature. We recommend that you do not add your food until preheating is complete.

## Function operation

### Notes:

1. When the oven is plugged into an outlet, the buzzer will sound once.
2. During cooking, press **"START PAUSE"** to stop cooking.
3. When cooking is complete, the buzzer will sound 3 times and "COMPLETE and 00:00" will display.
4. Always remove food with oven mitts. The food and oven will turn very hot.

## Display Screen and ECO Mode

When you power the oven on, the display screen will light up.

### To enter ECO mode:

In standby mode. Press the "CANCEL"  
POWER button to turn off the display screen and enter ECO mode. In ECO mode, all lights will be turned off. The oven will enter ECO mode automatically after 5 minutes without operation or activity.

### To cancel ECO mode:

Press any button or turn any knob to power the oven on again.

## Air fry function

1. Turn the "START"  
PAUSE knob to choose the air fry function.  
(Turn the knob to select Preheat or Without Preheat. If preheat is selected, the display screen will show PREHEAT at the top left.)
2. Press the "TEMP"  
SLICE button, then turn "START"  
PAUSE knob to select cooking temperature.
3. Press the " TIME "  
DARKNESS button, then turn "START"  
PAUSE knob to select cooking time.
4. Press "START"  
PAUSE to begin preheating. When the preheat temperature is reached, the buzzer will sound 5 times. Put the food into the oven and close the door, press "START"  
PAUSE to start cooking.

Note: If you chose Without Preheat, press "START"  
PAUSE to start cooking.

**Note:** When using the air fry function, please put the food into the air fry basket.

## Toast function

1. Turn the "START"  
PAUSE knob to choose the toast function.
2. Press the "TEMP"  
SLICE button, then turn "START"  
PAUSE knob to select the toast slices.
3. Press the " TIME "  
DARKNESS button, then turn "START"  
PAUSE knob to select the darkness level.
4. Press "START"  
PAUSE to start cooking.

## Bake function

1. Turn the "START"  
PAUSE knob to choose the bake function.  
(Turn the knob to select Preheat or Without Preheat. If preheat is selected, the display screen will show PREHEAT at the top left.)
2. Press the "TEMP"  
SLICE button, then turn "START"  
PAUSE knob to select cooking temperature.
3. Press the " TIME "  
DARKNESS button, then turn "START"  
PAUSE knob to select cooking time.
4. Press "START"  
PAUSE to begin preheating. When the preheat temperature is reached, the buzzer will sound 5 times. Put the food into the oven and close the door, press "START"  
PAUSE to start cooking.  
  
Note: If you chose Without Preheat, press "START"  
PAUSE to start cooking.

## Roast function

1. Turn the "START"  
PAUSE knob to choose the roast function.  
(Turn the knob to select Preheat or Without Preheat. If preheat is selected, the display screen will show PREHEAT at the top left.)
2. Press the "TEMP"  
SLICE button, then turn "START"  
PAUSE knob to select cooking temperature.
3. Press the " TIME "  
DARKNESS button, then turn "START"  
PAUSE knob to select cooking time.
4. Press "START"  
PAUSE to begin preheating. When the preheat temperature is reached, the buzzer will sound 5 times. Put the food into the oven and close the door, press "START"  
PAUSE to start cooking.  
  
Note: If you chose Without Preheat, press "START"  
PAUSE to start cooking.

## Pizza function

1. Turn the "START"  
PAUSE knob to choose the pizza function.  
(The default setting is preheat. Turn right or left to select without preheat or preheat.)
2. Press the "TEMP"  
SLICE button, then turn "START"  
PAUSE knob to select cooking temperature.
3. Press the " TIME "  
DARKNESS button, then turn "START"  
PAUSE knob to select cooking time.
4. Press "START"  
PAUSE to begin preheating. When the preheat temperature is reached, the buzzer will sound 5 times. Put the food into the oven and close the door, press "START"  
PAUSE to start cooking.  
  
Note: If you chose Without Preheat, press "START"  
PAUSE to start cooking.

## Reheat and Broil function

1. In standby mode, turn the "START"  
PAUSE knob to choose the desired function.
2. Press the "TEMP"  
SLICE button, then turn "START"  
PAUSE knob to select cooking temperature.
3. Press the " TIME "  
DARKNESS button, then turn "START"  
PAUSE knob to select cooking time.
4. Press "START"  
PAUSE to start cooking.

## Using the convection fan

Select the convection button to turn on the convection fan, which circulates heat throughout the oven for even baking. You can turn the convection fan on and off at any time, even while the oven is cooking.

# COOKING GUIDELINES

- Place the baking rack and baking tray in positions that will accommodate the height of the food to be cooked.
- Put the food onto a baking tray or air fryer basket to avoid food leftovers accumulating on the heating pipes, which could lead to a fire hazard.
- Make sure that you always use an oven-proof container in the oven, never use plastic or cardboard containers in the oven.
- Clean the heating pipes periodically.
- NEVER let oil or other liquids from the food to drip down to the bottom of the oven.
- Set the temperature as suggested by the recipe or as desired.
- Securely shut the door and set the cooking time to begin cooking.

# CLEANING AND CARE

With proper care and cleaning, your appliance will retain its appearance and remain fully functional for a long time. We will explain here how you should correctly care for and clean your appliance. Do not use glass cleaners or metal/glass scrapers for cleaning.

- Before cleaning, unplug the oven and allow it to cool completely.
- Wash all the accessories with mild, soaped water, including the baking rack and the baking tray.
- Do not use abrasive cleansers, scrubbing brushes and chemical cleaner, as these will cause damage to the surface of baking tray.
- Using a wet cloth to wipe the inner of the oven.
- To clean the door by using a wet cloth saturated with detergent or soap.
- Never immerse the oven in water or other liquid. Do not clean the appliance in a dishwasher.
- Any other servicing should be performed by an authorized service representative.

# SPECIFICATIONS

|                          |                    |
|--------------------------|--------------------|
| <b>MODEL</b>             | <b>MET26C3ASBB</b> |
| <b>POWER SUPPLY</b>      | 120VAC 60Hz        |
| <b>POWER CONSUMPTION</b> | 1750W              |

# TROUBLESHOOTING & FAQ

## FAQ

### **Why won't the oven turn on?**

- Make sure the power cord is securely plugged into the outlet.
- Insert the power cord into a different outlet.
- Reset the circuit breaker if necessary.
- Press the power button.

### **Why is my food undercooked or overcooked**

- Do not add food oven recommended preheat time is complete. For best results, check progress throughout cooking, and remove food if desired level of brownness has been achieved. Remove food immediately after the cook time is complete to avoid overcooking.
- This oven cooks faster than a traditional oven. Always keep an eye on your food while cooking.

### **Why do the heating elements appear to be turning on and off?**

- This is normal. The oven is designed to control temperature precisely for every function by adjusting the heating elements' power levels.

### **Why is steam coming out from the oven door?**

- This is normal. The door is vented to release steam created by foods with a high moisture content.

### **Why is water dripping onto the counter from under the door?**

- This is normal. The condensation created by foods with a high moisture content (such as frozen breads) may run down the inside of the door and drip onto the counter.

### **Why is there noise coming from the control panel or back of oven?**

- When the oven is hot, a fan turns on to cool down the control panel.

### **Why does the oven sound like it is still running even though the power is off?**

- The cooling fan may continue to run even after the oven has been turned off. This is a normal function and should not be a source of concern.





*make yourself at home*



[www.midea.com](http://www.midea.com)

© Midea 2025 all rights reserved

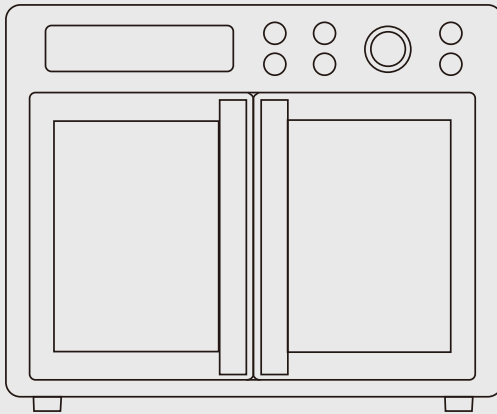

## Horno Eléctrico con Freidora de Aire

# MANUAL DEL USUARIO

MET26C3ASBB

Aviso de advertencia: Antes de utilizar este producto, lea atentamente este manual y guárdelo para futuras consultas. El diseño y las especificaciones están sujetos a cambios sin previo aviso con el fin de mejorar el producto. Consulte con su distribuidor o fabricante para obtener mayor información. La imagen anterior es solo para referencia. Tome como referencia el aspecto del producto real.

# IDIOMAS

**EN** English

**ES** Español

## NOTA DE AGRADECIMIENTO

Gracias por elegir Midea. Antes de usar su nuevo producto Midea, lea atentamente este manual para asegurar su conocimiento de la operación de las características y funciones que ofrece su nuevo aparato de manera segura.

# ÍNDICE

|   |    |
|---|----|
| <b>NOTA DE AGRADECIMIENTO</b>                       | 02 |
| <b>INSTRUCCIONES DE SEGURIDAD IMPORTANTES</b>       | 03 |
| <b>INSTRUCCIONES DE CABLE CORTO</b>                 | 04 |
| <b>PRESENTACIÓN DEL PRODUCTO</b>                    | 05 |
| <b>PANEL DE CONTROL</b>                             | 06 |
| <b>ANTES DE USAR POR PRIMERA VEZ</b>                | 07 |
| <b>COCCIÓN</b>                                      | 08 |
| <b>GUÍA DE COCCIÓN</b>                              | 12 |
| <b>LIMPIEZA Y CUIDADO</b>                           | 13 |
| <b>ESPECIFICACIONES</b>                             | 13 |
| <b>SOLUCIÓN DE PROBLEMAS Y PREGUNTAS FRECUENTES</b> | 14 |

# INSTRUCCIONES DE SEGURIDAD IMPORTANTES

Al utilizar aparatos eléctricos, siempre se deben seguir precauciones básicas de seguridad, incluidas las siguientes:

1. Lea todas las instrucciones.
2. Evite tocar las superficies calientes. Utilice las asas o perillas.
3. Para evitar descargas eléctricas, no sumerja el cable, los enchufes ni el electrodoméstico en agua ni en ningún otro líquido.
4. No deje el electrodoméstico en uso cerca de niños, o si es usado por ellos, debe supervisarlos.
5. Desenchufe el electrodoméstico del tomacorriente cuando no lo esté utilizando y antes de limpiarlo. Deje enfriarlo antes de colocar o retirar sus partes.
6. No utilice el electrodoméstico si el cable de alimentación o el enchufe están dañados o si el electrodoméstico no funciona correctamente o ha sido dañado de alguna manera. Devuelva el aparato al centro de servicio autorizado más cercano para su revisión, reparación o ajuste.
7. El uso de accesorios no recomendados por el fabricante del aparato puede causar lesiones personales.
8. No utilice este aparato en exteriores.
9. No deje que el cable cuelgue del borde de la mesa o mostrador ni que toque superficies calientes.
10. No lo coloque sobre o cerca de un quemador de gas o eléctrico caliente, ni en un horno caliente.
11. Tenga especial cuidado cuando mueva un electrodoméstico que contenga aceite caliente u otros líquidos calientes.
12. Para desconectarlo, gire el control a la posición de apagado y luego desconecte el enchufe del tomacorriente.
13. No utilice el aparato para otro uso que no sea el previsto.
14. Tenga especial cuidado al retirar la bandeja o al desechar la grasa caliente.
15. No limpie con esponjas de metal. Estas podrían entrar en contacto con las partes eléctricas y producir un riesgo de descarga eléctrica.
16. Evite introducir alimentos o utensilios de metal de gran tamaño en el horno tostador, ya que podrían provocar un incendio o un riesgo de descarga eléctrica.
17. Si durante su funcionamiento el horno tostador entra en contacto con algún material inflamable, incluyendo cortinas, paredes o similares, puede producirse un incendio. No coloque ningún objeto encima del electrodoméstico mientras esté en funcionamiento.
18. Se debe tener extrema precaución cuando se utilicen recipientes que no sean de metal o vidrio.

19. No almacene ningún material en este horno cuando no esté en uso, excepto los accesorios recomendados por el fabricante.
20. No coloque ninguno de los siguientes materiales en el horno: (papel, cartón, plástico y similares).
21. No cubra la bandeja para migas ni ninguna parte del horno con papel metálico. Esto podría provocar un sobrecalentamiento del horno.
22. Precaución: Para garantizar una protección continua contra el riesgo de descarga eléctrica, conéctelo únicamente a tomacorrientes con conexión a tierra.
23. Desconecte el electrodoméstico del tomacorriente cuando no esté en uso, antes de colocar o retirar las piezas y antes de limpiarlo. Déjelo enfriar antes de guardarlo.
24. Evite el contacto con las partes móviles.
25. Solo para uso doméstico.
26. Durante el funcionamiento, presione "INICIAR/PAUSAR" para pausar la cocción.

## **GUARDE ESTAS INSTRUCCIONES**

# **INSTRUCCIONES DE CABLE CORTO (CABLE DE ALIMENTACIÓN DESMONTABLE)**

1. Se proporciona un cable de alimentación corto (o cable de alimentación desmontable) para reducir el riesgo de enredarse o tropezarse con un cable de alimentación más largo.
2. Se pueden utilizar cables de alimentación desmontables más largos o cables de extensión solo si se utilizan con cuidado.
3. Si utiliza un cable de alimentación desmontable más largo o un cable de extensión:
  - La clasificación eléctrica marcada en el cable de extensión debe ser por lo menos igual que la clasificación eléctrica del aparato.
  - No deje el cable colgando por el borde de la mesa o encimera, para evitar que los niños tiren de él o se tropiecen.
  - El aparato requiere conexión a tierra, el cable de extensión debe ser un cable de 3 vías, con conexión a tierra.

# PRESENTACIÓN DEL PRODUCTO

## ⚠ Notas

- En caso de que haya diferencias entre el aparato y las imágenes de este manual, prevalecerá el producto.
- Coloque el aparato sobre una superficie aislada cuando lo utilice.
- El área donde se utilice este horno debe estar seca. El horno no debe utilizarse al aire libre.
- Mantenga el horno a una distancia de 10 a 15 cm de paredes y muebles. Los objetos circundantes podrían incendiarse debido al calor emitido por el aparato o cubrirse de hollín.
- Mantenga un espacio vacío de 30 cm entre la parte superior del horno y cualquier objeto o pared que se encuentre encima.

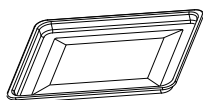
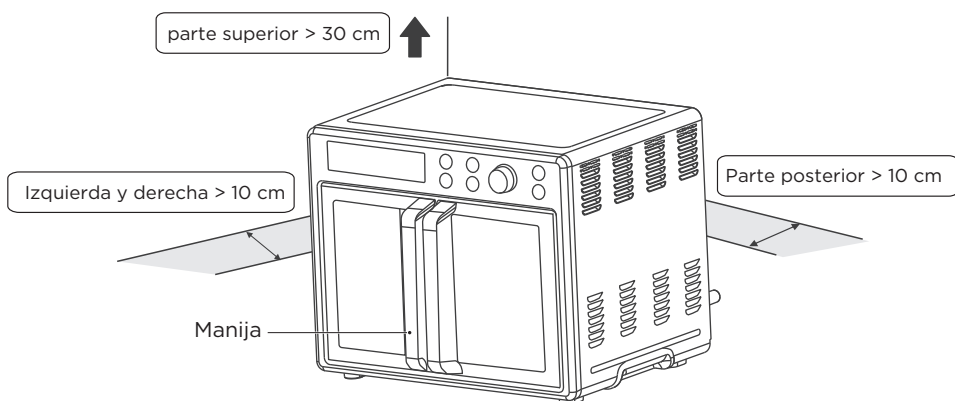

Bandeja para hornear

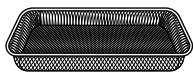

Cesta para freír al aire



Bandeja para migas

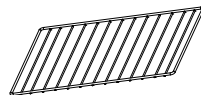

Rejilla para hornear

# PANEL DE CONTROL

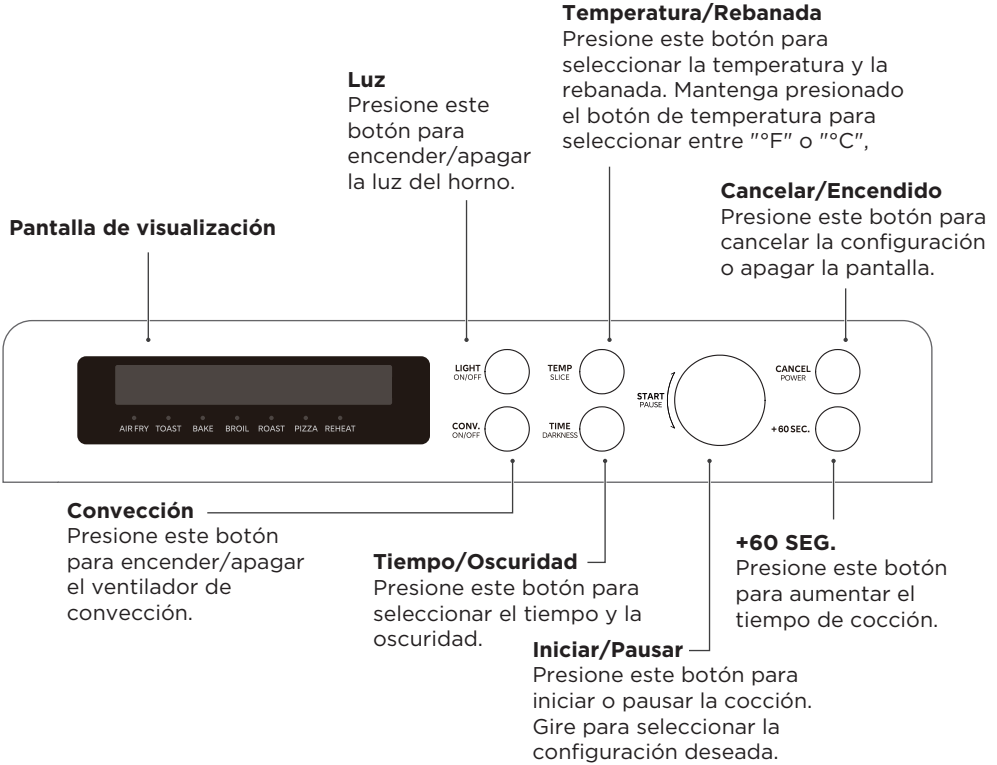

## Nota:

Presione el botón "+60 SEG." dentro de los últimos 30 segundos de cocción o hasta 3 minutos después de que termine la cocción. Puede presionar "+60 SEG." hasta un máximo de cinco veces.

# ANTES DE USAR POR PRIMERA VEZ

1. Retire todos los accesorios y materiales de embalaje en el interior del horno.
2. Lave los accesorios del horno con un poco de detergente líquido y agua tibia. Seque la unidad y los accesorios del horno antes de utilizarlos con toallas de papel o un paño seco.
3. Coloque el horno sobre una encimera plana u otra superficie estable. NO UTILICE EN EL MISMO CIRCUITO CON OTRO ELECTRODOMÉSTICO.
4. Antes de poner en funcionamiento el horno, coloque la bandeja para migas debajo del elemento calefactor inferior.
5. Asegúrese de que la bandeja para migas esté correctamente instalada antes de utilizar el horno.
6. Elimine los restos de aceite que queden en el horno antes de utilizarlo para cocinar. Para hacerlo, en modo de espera, gire la perilla "START" PAUSE para elegir la función de hornear, presione el botón "TEMP" SLICE y luego gire la perilla "START" PAUSE para ajustar la temperatura a 450 °F.

A continuación, presione el botón "TIME" DARKNESS y luego gire la perilla "START" PAUSE para ajustar el tiempo a 15 minutos. Esto eliminará el aceite que aún quede en el horno.

(NOTA: El interior del horno podría humear durante este proceso. Esto es normal cuando el horno es nuevo y este proceso no durará más de 10-15 minutos).

# COCCIÓN

## Configuración

| FUNCIÓN DE COCCIÓN | TEMPERATURA PREDETERMINADA | TEMPERATURA RANGO | TIEMPO PREDETERMINADO | RANGO DE TIEMPO      | VENTILADOR DE CONVECCIÓN                | PRECALENTAR |
|--------------------|----------------------------|-------------------|-----------------------|----------------------|---|-------------|
| Freidora de aire   | 400°F                      | 200°F - 400°F     | 15 mín                | 1 min - 1 h          | Encendido                               | Opcional    |
| TOSTAR             | 4 rebanadas                | 1-6 rebanadas     | 4 nivel de tostado    | 1-7 nivel de tostado | Apagado                                 | No          |
| HORNEAR            | 350°F                      | 150°F - 450°F     | 25 min                | 1 min - 2 h          | (Opcional)<br>Predeterminado: Apagado   | Opcional    |
| ASAR               | HI                         | HI/LO             | 10 min                | 1 min - 2 h          | (Opcional)<br>Predeterminado: Apagado   | No          |
| ROSTIZAR           | 350°F                      | 150°F - 450°F     | 10 min                | 1 min - 2 h          | (Opcional)<br>Predeterminado: Apagado   | Opcional    |
| PIZZA              | 450°F                      | 150°F - 450°F     | 8 min 30 s            | 1 min - 30 min       | (Opcional)<br>Predeterminado: Encendido | Opcional    |
| RECALENTAR         | 350°F                      | 150°F - 450°F     | 3 min                 | 1 min - 20 min       | (Opcional)<br>Predeterminado: Apagado   | No          |

### Notas:

Gire la perilla para seleccionar una función, con o sin precalentamiento. La secuencia es la siguiente:

Freidora de aire (precalentar) -> Freidora de aire (sin precalentar) -> Tostar -> Hornear (precalentar)

-> Hornear (sin precalentar) -> Asar -> Rostizar (precalentar) -> Rostizar (sin precalentar)

-> Pizza (precalentar) -> Pizza (sin precalentar) -> Recalentar.

Mantenga presionado "Time (Tiempo) y +60 SEG en forma simultánea para restaurar la configuración de fábrica.

### Precalentar:

Gire la perilla INICIAR/PAUSAR para seleccionar Precalentar o Sin precalentar.

Cuando esté en modo Precalentar, la pantalla mostrará PRECALENTAR en la esquina superior izquierda.

La alarma sonará 5 veces para notificarle cuando el horno haya alcanzado la temperatura seleccionada. Le recomendamos que no agregue los alimentos hasta que se complete el precalentamiento.

## Uso de las funciones

### Notas:

1. Cuando el horno esté enchufado a un tomacorriente, la alarma sonará una vez.
2. Durante la cocción, puede presionar "START"<sub>PAUSE</sub> para detener la cocción.
3. Al finalizar la cocción, la alarma sonará 3 veces y se mostrará "COMPLETO y 00:00".
4. Retire siempre los alimentos con guantes de cocina. Una vez finalizado el ciclo de cocción, los alimentos y el horno estarán muy calientes.

## Pantalla de visualización y Modo ECO

Cuando enciendas el horno, la pantalla de visualización se iluminará.

### Para ingresar al modo ECO:

En modo de espera. Presione el botón "CANCEL"<sub>POWER</sub> para apagar la pantalla de visualización y entrar en Modo ECO. En Modo ECO, todas las luces se apagarán. El horno entrará en modo ECO automáticamente después de 5 minutos sin funcionamiento ni actividad.

### Para cancelar el modo ECO:

Presione cualquier botón o gire cualquier perilla para encender el horno nuevamente.

## Función de freír con aire

1. Gire la perilla "START"<sub>PAUSE</sub> para elegir la función de freír con aire.  
(Gire la perilla para seleccionar Precalentar o Sin precalentar. Si selecciona Precalentar, la pantalla mostrará PRECALENTAR en la esquina superior izquierda).
2. Presione el botón "TEMP"<sub>SLICE</sub> y, a continuación, gire la perilla "START"<sub>PAUSE</sub> para seleccionar la temperatura de cocción.
3. Presione el botón "TIME"<sub>DARKNESS</sub> y, a continuación, gire la perilla "START"<sub>PAUSE</sub> para seleccionar el tiempo de cocción.
4. Presione "START"<sub>PAUSE</sub> para iniciar el precalentamiento. Cuando se alcance la temperatura de precalentamiento, la alarma sonará 5 veces. Coloque la comida en el horno y cierre la puerta, presione "START"<sub>PAUSE</sub> para iniciar la cocción.

Nota: Si selecciona Sin precalentar, presione "START"<sub>PAUSE</sub> para iniciar la cocción.

**Nota:** Cuando utilice la función de freír con aire, coloque la comida en la cesta para freír al aire correspondiente.

## Función de tostar

1. Gire la perilla "START"  
PAUSE para elegir la función de tostar.
2. Presione el botón "TEMP"  
SLICE y, a continuación, gire la perilla "START"  
PAUSE para seleccionar las rebanadas de tostada.
3. Presione el botón "TIME"  
DARKNESS y, a continuación, gire la perilla "START"  
PAUSE para seleccionar el nivel de tostado.
4. Presione "START"  
PAUSE para iniciar la cocción.

## Función de hornear

1. Gire la perilla "START"  
PAUSE para elegir la función de hornear.  
(Gire la perilla para seleccionar Precalentar o Sin precalentar. Si selecciona Precalentar, la pantalla mostrará PRECALENTAR en la esquina superior izquierda).
2. Presione el botón "TEMP"  
SLICE y, a continuación, gire la perilla "START"  
PAUSE para seleccionar la temperatura de cocción.
3. Presione el botón "TIME"  
DARKNESS y, a continuación, gire la perilla "START"  
PAUSE para seleccionar el tiempo de cocción.
4. Presione "START"  
PAUSE para iniciar el precalentamiento. Cuando se alcance la temperatura de precalentamiento, la alarma sonará 5 veces. Coloque la comida en el horno y cierre la puerta, presione "START"  
PAUSE para iniciar la cocción.

Nota: Si selecciona Sin precalentar, presione "START"  
PAUSE para iniciar la cocción.

## Función de rostizar

1. Gire la perilla "START"  
PAUSE para elegir la función de rostizar.  
(Gire la perilla para seleccionar Precalentar o Sin precalentar. Si selecciona Precalentar, la pantalla mostrará PRECALENTAR en la esquina superior izquierda).
2. Presione el botón "TEMP"  
SLICE y, a continuación, gire la perilla "START"  
PAUSE para seleccionar la temperatura de cocción.
3. Presione el botón "TIME"  
DARKNESS y, a continuación, gire la perilla "START"  
PAUSE para seleccionar el tiempo de cocción.
4. Presione "START"  
PAUSE para iniciar el precalentamiento. Cuando se alcance la temperatura de precalentamiento, la alarma sonará 5 veces. Coloque la comida en el horno y cierre la puerta, presione "START"  
PAUSE para iniciar la cocción.

Nota: Si selecciona Sin precalentar, presione "START"  
PAUSE para iniciar la cocción.

## Función de pizza

1. Gire la perilla "START/PAUSE" para elegir la función de pizza.  
(La configuración predeterminada es Precalentar. Gire a la derecha o a la izquierda para seleccionar Precalentar o Sin precalentar).
2. Presione el botón "TEMP/SLICE" y, a continuación, gire la perilla "START/PAUSE" para seleccionar la temperatura de cocción.
3. Presione el botón "TIME/DARKNESS" y, a continuación, gire la perilla "START/PAUSE" para seleccionar el tiempo de cocción.
4. Presione "START/PAUSE" para iniciar el precalentamiento. Cuando se alcance la temperatura de precalentamiento, la alarma sonará 5 veces. Coloque la comida en el horno y cierre la puerta, presione "START/PAUSE" para iniciar la cocción.

Nota: Si selecciona Sin precalentar, presione "START/PAUSE" para iniciar la cocción.

## Función de asar y recalentar

1. En modo de espera, gire la perilla "START/PAUSE" para elegir la función deseada.
2. Presione el botón "TEMP/SLICE" y, a continuación, gire la perilla "START/PAUSE" para seleccionar la temperatura de cocción.
3. Presione el botón "TIME/DARKNESS" y, a continuación, gire la perilla "START/PAUSE" para seleccionar el tiempo de cocción.
4. Presione "START/PAUSE" para iniciar la cocción.

## Uso del ventilador de convección

Seleccione el botón de convección para encender el ventilador de convección, que hace circular el calor por todo el horno para un horneado uniforme. Puede encender y apagar el ventilador de convección en cualquier momento, incluso mientras el horno esté en funcionamiento.

# GUÍA DE COCCIÓN

- Coloque la rejilla y la bandeja para hornear en una posición que se adapte a la altura de los alimentos que se van a cocinar.
- Coloque los alimentos en una bandeja para hornear o en la cesta para freír al aire para evitar que los residuos de comida se acumulen en los tubos de calefacción, lo que podría provocar un riesgo de incendio.
- Asegúrese de utilizar siempre un recipiente resistente al horno, nunca utilice recipientes de plástico o cartón en el horno.
- Limpie periódicamente los tubos de calefacción.
- NUNCA deje que el aceite u otros líquidos de los alimentos goteen hasta el fondo del horno.
- Establezca la temperatura según lo sugerido por la receta o según lo desee.
- Cierre bien la puerta y programe el tiempo de cocción para iniciar la cocción.

# LIMPIEZA Y CUIDADO

Con un buen cuidado y limpieza, su electrodoméstico conservará su aspecto y seguirá funcionando perfectamente durante mucho tiempo. Aquí le explicaremos cómo debe cuidar y limpiar correctamente su electrodoméstico. No utilice limpiadores de vidrio, ni raspadores de metal o vidrio para la limpieza.

- Antes de la limpieza, desenchufe el horno y déjelo enfriar completamente.
- Lave todos los accesorios con agua jabonosa suave, incluida la rejilla y la bandeja para hornear.
- No utilice limpiadores abrasivos, cepillos para fregar ni limpiadores químicos, ya que pueden dañar la superficie de la bandeja para hornear.
- Utilice un paño húmedo para limpiar el interior del horno.
- Para limpiar la puerta, utilice un paño húmedo empapado con detergente o jabón.
- Nunca sumerja el horno en agua u otro líquido. No limpie el electrodoméstico en una lavadora de platos.
- Cualquier otro servicio debe ser realizado por un centro de servicio autorizado.

# ESPECIFICACIONES

|                               |                    |
|-------------------------------|--------------------|
| <b>MODELO</b>                 | <b>MET26C3ASBB</b> |
| <b>FUENTE DE ALIMENTACIÓN</b> | 120VAC 60Hz        |
| <b>CONSUMO DE ENERGÍA</b>     | 1750W              |

# SOLUCIÓN DE PROBLEMAS Y PREGUNTAS FRECUENTES

## PREGUNTAS FRECUENTES

### ¿Por qué no enciende el horno?

- Asegúrese de que el cable de alimentación esté correctamente enchufado al tomacorriente.
- Inserte el cable de alimentación en un tomacorriente diferente.
- Restablezca el disyuntor si es necesario.
- Presione el botón de encendido.

### ¿Por qué los alimentos están crudos o demasiado cocidos?

- No agregue alimentos hasta que haya transcurrido el tiempo de precalentamiento recomendado. Para obtener los mejores resultados, compruebe el progreso durante la cocción y retire los alimentos si se ha alcanzado el nivel de dorado deseado. Retire los alimentos inmediatamente después de finalizar el tiempo de cocción para evitar que se cocinen en exceso.
- Este horno cocina más rápido que un horno tradicional. Vigile siempre los alimentos durante la cocción.

### ¿Por qué los elementos calefactores se encienden y se apagan?

- Esto es normal. El horno está diseñado para controlar la temperatura con precisión para cada función ajustando los niveles de potencia de los elementos calefactores.

### ¿Por qué sale vapor por la puerta del horno?

- Esto es normal. La puerta tiene una salida de ventilación para liberar el vapor creado por los alimentos con un alto contenido de humedad.

### ¿Por qué gotea agua sobre la encimera por debajo de la puerta del horno?

- Esto es normal. La condensación creada por alimentos con un alto contenido de humedad (como panes congelados) puede deslizarse por el interior de la puerta y gotear sobre la encimera.

### ¿Por qué sale ruido del panel de control o de la parte posterior del horno?

- Cuando el horno está caliente, se enciende el ventilador para enfriar el panel de control.

### ¿Por qué parece que el horno sigue funcionando aunque esté apagado?

- El ventilador de enfriamiento puede seguir funcionando incluso después de apagar el horno.  
Esta es una función normal y no debería ser motivo de preocupación.



*make yourself at home*



[www.midea.com](http://www.midea.com)

© Midea 2025. Todos los derechos reservados.