

**AIR FRYER OVEN**

# **USER MANUAL**

**MET26C4AST**

Warning notices: Before using this product, please read this manual carefully and keep it for future reference. The design and specifications are subject to change without prior notice for product improvement. Consult with your dealer or manufacturer for details. The diagram above is just for reference. Please take the appearance of the actual product as the standard.



## THANK YOU LETTER

Thank you for choosing Midea! Before using your new Midea product, please read this manual thoroughly to ensure that you know how to operate the features and functions that your new appliance offers in a safe way.

# CONTENTS

THANK YOU LETTER	02
IMPORTANT SAFETY INSTRUCTIONS	03
SHORT CORD INSTRUCTION	04
PRODUCT INTRODUCTION	05
CONTROL PANEL	06
BEFORE USING FOR THE FIRST TIME	06
COOKING	07
COOKING GUIDELINES	12
CLEANING AND CARE	13
SPECIFICATIONS	13
TROUBLESHOOTING & FAQ	14

# IMPORTANT SAFETY INSTRUCTIONS

When using electrical appliances, basic safety precautions should always be followed including the following :

1. Read all instructions.
2. Do not touch hot surfaces. Use handles or knobs.
3. To protect against electrical shock do not immerse cord, plugs, or any electrical parts in water or other liquid.
4. Close supervision is necessary when any appliance is used by or near children.
5. Unplug from outlet when not in use and before cleaning. Allow to cool before putting on or taking off parts.
6. Do not operate any appliance with a damaged cord or plug or after the appliance malfunctions or has been damaged in any manner. Return appliance to the nearest authorized service facility for examination, repair, or adjustment.
7. The use of accessory attachments not recommended by the appliance manufacturer may cause injuries.
8. Do not use outdoors.
9. Do not let cord hang over edge of table or counter, or touch hot surfaces.
10. Do not place on or near a hot gas or electric burner, or in a heated oven.
11. Extreme caution must be used when moving an appliance containing hot oil or other hot liquids.
12. To disconnect, turn any control to " off ", then remove plug from wall outlet.
13. Do not use appliance for other than intended use.
14. Use extreme caution when removing tray or disposing of hot grease.
15. Do not clean with metal scouring pads. Pieces can break off the pad and touch electrical parts, creating parts, creating a risk of electric shock.
16. Oversize foods or metal utensils must not be inserted in a toaster-oven as they may create a fire or risk of electric shock.
17. A fire may occur if the toaster-oven is covered or touching flammable material, including curtains, draperies, walls, and the like, when in operation. Do not store any item on top of the appliance when in operation.
18. Extreme caution should be exercised when using containers constructed of other than metal or glass.
19. Do not store any materials, other than manufacturers recommended accessories, in this oven when not in use.
20. Do not place any of the following materials in the oven: (that is, paper, cardboard, plastic, and the like).

21. Do not cover crumb tray or any part of the oven with metal foil. This will cause overheating of the oven.
22. Caution-To ensure continued protection against risk of electric shock, connect to properly grounded outlets only.
23. Remove plug from outlet when the appliance is not in use, before putting on or taking off parts, and before cleaning. Allow to cool before handling.
24. Avoid contacting moving parts.
25. For household use only.
26. During operation, press " START/PAUSE " can pause cooking.

## **SAVE THESE INSTRUCTIONS**

### **SHORT CORD INSTRUCTION (DETACHABLE POWER-SUPPLY CORD)**

1. A short power-supply cord (or detachable power-supply cord) should be used to reduce the risk resulting from becoming entangled in or tripping over a longer cord.
2. Longer detachable power-supply cords or extension cords are available and may be used if care is exercised in their use.
3. If a longer detachable power-supply cord or extension cord is used:
  - The marked electrical rating of the cord set or extension cord should be at least as great as the electrical rating of the appliance.
  - The cord should be arranged so that it will not drape over the countertop or tabletop where it can be pulled on by children or tripped over unintentionally.
  - The appliance is grounded type, the extension cord should be a grounding-type 3-wire cord.

# PRODUCT INTRODUCTION

## ⚠ Notes

- In case of any differences between the appliance and the pictures in this manual, the product shall prevail.
- Place the appliance on an insulated surface when used.
- The area where this oven is used should be dry. The oven should not be used outdoors.
- Keep the oven at 10-15cm distance from walls and cabinets. Surrounding objects may catch fire due to heat emitted from the appliance or get covered with soot.
- Maintain a 30 cm empty space between the top of the oven and any objects or walls above.

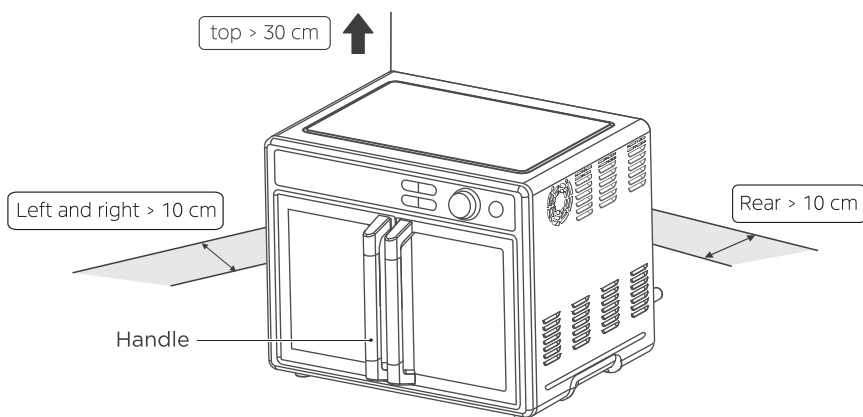

Baking tray

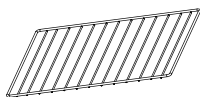

Baking rack

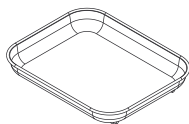

Air fry basket

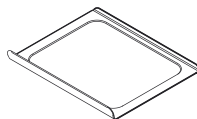

Crumb Tray

# CONTROL PANEL

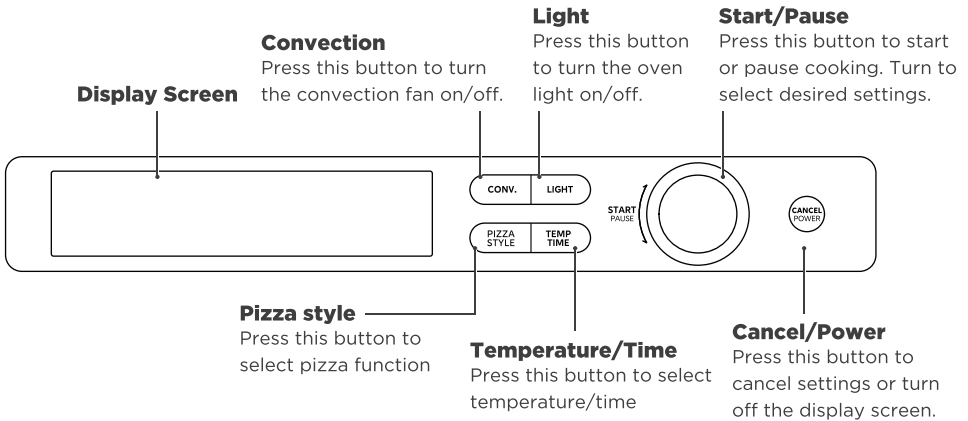

## BEFORE USING FOR THE FIRST TIME

1. Remove all accessories and shipping materials packed inside the oven.
2. Wash the oven fittings with a dab of washing-up liquid and warm water. Wipe the unit and the oven fittings dry before using with paper towels or a dry cloth.
3. Place the oven on a flat counter or other stable surface. **DO NOT OPERATE ON THE SAME CIRCUIT WITH ANOTHER APPLIANCE.**
4. Before working, place the crumb tray under the bottom heating element.
5. Make sure the crumb tray is properly fitted before using the oven.
6. Burn off any oils remaining in the oven before using the oven for cooking. To do so, turn the knob to select bake, press the " **TEMP TIME** " button then turn the knob to adjust temperature 450°F. After that, press the " **TEMP TIME** " button then turn the knob to adjust time 15 minutes. This will burn off any oil still on the oven.  
(NOTE: The oven may smoke inside during the process. This is normal for a new oven and will not last more than 10-15 minutes).

# COOKING

## SETTINGS

Cooking function	Default temp.	Temp. range	Default time	Time range	Convection	Preheat
AIR FRY	400°F	300°F-400°F	15min	1min-1hour	On	Optional
PIZZA	450°F	300°F-450°F	10min	1min-45min	Off	Optional
BROIL	HI	HI LO	10min	1min-30min	On	No
TOAST	/	/	/	/	Off	No
BAKE	350°F	150°F-450°F	25min	1min-2hours	(Optional) Default: On	Optional
ROAST	400°F	200°F-450°F	25min	1min-2hours	(Optional) Default: On	Optional
REHEAT	350°F	150°F-450°F	30min	1min-2hours	(Optional) Default: On	No
KEEP WARM	180°F	100°F-300°F	1hour	1min-12hours	(Optional) Default: On	No
SLOW COOK	200°F	100°F-230°F	1hour	1min-8hours	(Optional) Default: On	No
DEHYDRATE	150°F	100°F-200°F	4hours	1min-24hours	(Optional) Default: On	No
THIN CRUST	425°F	300°F-450°F	12min	1min-45min	Off	Yes
CLASSIC	400°F	300°F-450°F	20min	1min-45min	Off	Yes
RISING CRUST	400°F	300°F-450°F	25min	1min-45min	Off	Yes
DEEP DISH	425°F	300°F-450°F	22min	1min-45min	Off	Yes

Turn the knob to select function with or without preheat. The sequence is as below:  
Air Fry(preheat) -> Air Fry(without preheat) -> Reheat -> Pizza(preheat) ->  
Pizza(without preheat) -> Bake(preheat) -> Bake(without preheat)  
-> Roast(preheat) -> Roast(without preheat).

## FUNCTION OPERATION

### Notes

1. When the oven is plugged into on outlet, the buzzer will sound once.
2. During cooking, you can press "CANCEL POWER" to cancel cooking.
3. In the end of cooking, the buzzer will sound and "End" will display.
4. Always remove food with oven mitts. The food and oven will turn very hot.

## ECO MODE

When the oven is plugged into an outlet and in standby mode, the default mode will not enter ECO mode.

### To enter ECO mode:

1. After cooking, the screen will turn off if there is no operation within 5 minutes.
2. In standby state, press " **CANCEL**  
**POWER** ", the screen will turn off.

### To cancel ECO mode:

In ECO mode, you can press any button or open the door to cancel it.

## HOW TO PREHEAT

You can quickly start cooking all the functions WITHOUT preheating. However, it is suggested to preheat for better cooking results with these functions, including Air Fry, Pizza, Bake, Roast.

1. Turn the knob to choose the desired function.
2. Press the " **TEMP**  
**TIME** " button then turn the knob to select the temperature.
3. Press the " **TEMP**  
**TIME** " button then turn the knob to select the cooking time.
4. Press the " **START**  
**PAUSE** " button to start preheating. When preheat temperature arrives, the buzzer will sound. Place the food into the oven and close the door, press the " **START**  
**PAUSE** " button to start cooking.

## USING AIR FRY FUNCTION

1. Turn the knob to choose the air fry function.
2. Press the " **TEMP**  
**TIME** " button then turn the knob to select the temperature.
3. Press the " **TEMP**  
**TIME** " button then turn the knob to select the cooking time.
4. Press the " **START**  
**PAUSE** " button to start cooking.

## USING PIZZA FUNCTION

1. Turn knob to choose the pizza function.
2. Press the " **TEMP TIME** " button then turn the knob to select the temperature.
3. Press the " **TEMP TIME** " button then turn the knob to select the cooking time.
4. Press the " **START PAUSE** " button to start cooking.

## USING BROIL FUNCTION

1. Turn knob to choose the broil function.
2. Press the " **TEMP TIME** " button then turn the knob to select the temperature.
3. Press the " **TEMP TIME** " button then turn the knob to select the cooking time.
4. Press the " **START PAUSE** " button to start cooking.

## USING TOAST FUNCTION

1. Turn the knob to choose the toast function.
2. Press the " **TEMP TIME** " button then turn the knob to select the toast slices.
3. Press the " **TEMP TIME** " button then turn the knob to select the darkness level.
4. Press the " **START PAUSE** " button to start cooking.

## USING BAKE FUNCTION

1. Turn knob to choose the bake function.
2. Press the " **TEMP TIME** " button then turn the knob to select the temperature.
3. Press the " **TEMP TIME** " button then turn the knob to select the cooking time.
4. Press the " **START PAUSE** " button to start cooking.

## USING ROAST FUNCTION

1. Turn the knob to choose the roast function.
2. Press the " **TEMP TIME** " button then turn the knob to select the temperature.
3. Press the " **TEMP TIME** " button then turn the knob to select the cooking time.
4. Press the " **START PAUSE** " button to start cooking.

## USING REHEAT FUNCTION

1. Turn the knob to choose the reheat function.
2. Press the " **TEMP TIME** " button then turn the knob to select the temperature.
3. Press the " **TEMP TIME** " button then turn the knob to select the cooking time.
4. Press the " **START PAUSE** " button to start cooking.

## USING KEEP WARM FUNCTION

1. Turn the knob to choose the keep warm function.
2. Press the " **TEMP TIME** " button then turn the knob to select the temperature.
3. Press the " **TEMP TIME** " button then turn the knob to select the cooking time.
4. Press the " **START PAUSE** " button to start cooking.

## USING SLOW COOK FUNCTION

1. Turn the knob to choose the slow cook function.
2. Press the " **TEMP TIME** " button then turn the knob to select the temperature.
3. Press the " **TEMP TIME** " button then turn the knob to select the cooking time.
4. Press the " **START PAUSE** " button to start cooking.

## USING DEHYDRATE FUNCTION

1. Turn the knob to choose the dehydrate function.
2. Press the " **TEMP TIME** " button then turn the knob to select the temperature.
3. Press the " **TEMP TIME** " button then turn the knob to select the cooking time.
4. Press the " **START PAUSE** " button to start preheating. When preheat temperature arrives, the buzzer will sound. Place the food into the oven and close the door, press the " **START PAUSE** " button to start cooking.

## USING THIN CRUST FUNCTION

1. Press the " **PIZZA STYLE** " knob then turn the knob to select the thin crust function.
2. Press the " **TEMP TIME** " button then turn the knob to select the temperature.
3. Press the " **TEMP TIME** " button then turn the knob to select the cooking time.
4. Press the " **START PAUSE** " button to start preheating. When preheat temperature arrives, the buzzer will sound. Place the food into the oven and close the door, press the " **START PAUSE** " button to start cooking.

## USING CLASSIC FUNCTION

1. Press the " **PIZZA STYLE** " knob then turn the knob to select the classic function.
2. Press the " **TEMP TIME** " button then turn the knob to select the temperature.
3. Press the " **TEMP TIME** " button then turn the knob to select the cooking time.
4. Press the " **START PAUSE** " button to start preheating. When preheat temperature arrives, the buzzer will sound. Place the food into the oven and close the door, press the " **START PAUSE** " button to start cooking.

## USING RISING CRUST FUNCTION

1. Press the " **PIZZA STYLE** " knob then turn the knob to select the rising crust function.
2. Press the " **TEMP TIME** " button then turn the knob to select the temperature.
3. Press the " **TEMP TIME** " button then turn the knob to select the cooking time.
4. Press the " **START PAUSE** " button to start preheating. When preheat temperature arrives, the buzzer will sound. Place the food into the oven and close the door, press the " **START PAUSE** " button to start cooking.

## USING DEEP DISH FUNCTION

1. Press the " **PIZZA STYLE** " knob then turn the knob to select the deep dish function.
2. Press the " **TEMP TIME** " button then turn the knob to select the temperature.
3. Press the " **TEMP TIME** " button then turn the knob to select the cooking time.
4. Press the " **START PAUSE** " button to start preheating. When preheat temperature arrives, the buzzer will sound. Place the food into the oven and close the door, press the " **START PAUSE** " button to start cooking.

# COOKING GUIDELINES

- Place the baking rack and baking tray in position that will accommodate the height of the food to be cooked.
- The food should be put onto a baking tray to avoid catching fire by an accumulation of food leftovers on the heating pipes.
- Make sure that you always use an ovenproof container in the oven, never use plastic or cardboard containers in the oven.
- Clean the heating pipes periodically.
- Never use glass or ceramic pans or lids.
- NEVER let oil or other liquids from the food to drip down to the bottom of the oven.
- Set the temperature as suggested by the recipe or as desired.
- Securely shut the door and set the cooking time to begin cooking.

# CLEANING AND CARE

With proper care and cleaning, your appliance will retain its appearance and remain fully functional for a long time. We will explain here how you should correctly care for and clean your appliance. Do not use glass cleaners or metal/glass scrapers for cleaning.

- Before cleaning, unplug the oven and allow it to cool completely.
- Wash all the accessories with mild, soaped water including the baking rack and the baking tray.
- Do not use abrasive cleansers, scrubbing brushes and chemical cleaner as these will cause damage to the non-stick coating of baking tray.
- Using a wet cloth to wipe the inner of the oven.
- To clean the door by using a wet cloth saturated with detergent or soap.
- Never immerse the oven in water or other liquid. Do not clean the appliance in a dishwasher.
- Any other servicing should be performed by an authorized service representative.

# SPECIFICATIONS

MODEL	MET26C4AST
POWER SUPPLY	120VAC 60Hz
POWER CONSUMPTION	1750W

# TROUBLESHOOTING & FAQ

## FAQ

### Why won't the oven turn on?

- Make sure the power cord is securely plugged into the outlet.
- Insert the power cord into a different outlet.
- Reset the circuit breaker if necessary.
- Press the power button.

### Why is my food undercooked or overcooked

- Do not add food oven recommended preheat time is complete. For best results, check progress throughout cooking, and remove food if desired level of brownness has been achieved. Remove food immediately after the cook time is complete to avoid overcooking.
- This oven cooks faster than a traditional oven. Always keep an eye on your food while cooking.

### Why do the heating elements appear to be turning on and off?

- This is normal. The oven is designed to control temperature precisely for every function by adjusting the heating elements' power levels.

### Why is steam coming out from the oven door?

- This is normal. The door is vented to release steam created by foods with a high moisture content.

### Why is water dripping onto the counter from under the door?

- This is normal. The condensation created by foods with a high moisture content (such as frozen breads) may run down the inside of the door and drip onto the counter.

### Why is there noise coming from the control panel or back of oven?

- When the oven is hot, a fan turns on to cool down the control panel.

### Why does the oven sound like it is still running even though the power is off?

- The cooling fan may continue to run even after the oven has been turned off. This is a normal function and should not be a source of concern.



*make yourself at home*



[www.midea.com](http://www.midea.com)

© Midea 2025 all rights reserved

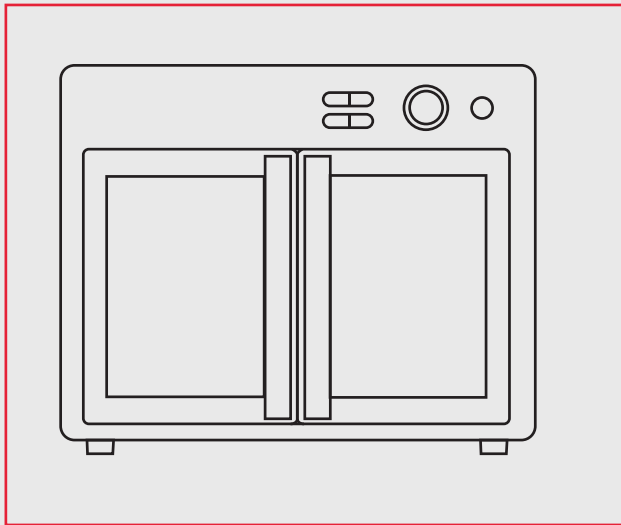

**HORNO FREIDOR DE AIRE**

# **MANUAL DE USUARIO**

**MET26C4AST**

Avisos de advertencia: Antes de usar este producto, lea este manual detenidamente y guárdelo para futuras consultas. El diseño y las especificaciones están sujetos a cambios sin previo aviso para mejorar el producto. Consulte con su distribuidor o fabricante para obtener más detalles. El diagrama anterior es solo para referencia. Por favor, tome la apariencia del producto real como estándar.



## CARTA DE AGRADECIMIENTO

¡Gracias por elegir Midea! Antes de usar su nuevo producto Midea, lea este manual detenidamente para asegurarse de que sabe cómo operar las funciones y características que su nuevo electrodoméstico ofrece de manera segura.

# CONTENIDO

CARTA DE AGRADECIMIENTO	02
INSTRUCCIONES DE SEGURIDAD IMPORTANTES	03
INSTRUCCIÓN DE CABLE CORTO	04
INTRODUCCIÓN DEL PRODUCTO	05
PANEL DE CONTROL	06
ANTES DE USAR POR PRIMERA VEZ	06
COCINAR	07
GUÍAS DE COCCIÓN	12
LIMPIEZA Y CUIDADO	13
ESPECIFICACIONES	13
RESOLUCIÓN DE PROBLEMAS Y PREGUNTAS FRECUENTES	14

# INSTRUCCIONES DE SEGURIDAD IMPORTANTES

Al utilizar electrodomésticos, siempre se deben seguir precauciones básicas de seguridad, incluidas las siguientes:

1. Leer todas las instrucciones.
2. No tocar superficies calientes. Utilizar asas o perillas.
3. Para protegerse contra descargas eléctricas, no sumergir el cable, los enchufes o cualquier parte eléctrica en agua u otro líquido.
4. Es necesaria una supervisión cercana cuando un electrodoméstico es utilizado por niños o cerca de ellos.
5. Desenchufar de la toma cuando no esté en uso y antes de limpiar. Permitir que se enfríe antes de colocar o quitar piezas.
6. No operar ningún electrodoméstico con un cable o enchufe dañado, o después de que el electrodoméstico haya fallado o haya sido dañado de alguna manera. Devolver el electrodoméstico al centro de servicio autorizado más cercano para su examen, reparación o
7. El uso de accesorios no recomendados por el fabricante del electrodoméstico puede causar lesiones.
8. No utilizar al aire libre.
9. No deje que el cable cuelgue sobre el borde de la mesa o encimera, o toque superficies calientes.
10. No coloque cerca de una hornilla de gas o eléctrica caliente, o dentro de un horno caliente.
11. Se debe tener extrema precaución al mover un electrodoméstico que contenga aceite caliente u otros líquidos calientes.
12. Para desconectar, gire cualquier control a " off ", luego retire el enchufe del tomacorriente.
13. No use el electrodoméstico para otro fin que no sea el previsto.
14. Use extrema precaución al quitar la bandeja o desechar la grasa caliente.
15. No limpie con estropajos de metal. Los pedazos pueden desprenderse del estropajo y tocar partes eléctricas, creando un riesgo de descarga eléctrica.
16. Alimentos demasiado grandes o utensilios de metal no deben ser introducidos en un tostador-horno, ya que pueden causar un incendio o riesgo de descarga eléctrica.
17. Puede producirse un incendio si el tostador-horno está cubierto o en contacto con material inflamable, incluyendo cortinas, cortinajes, paredes, y similares, durante su funcionamiento. No guarde ningún artículo encima del electrodoméstico cuando esté en funcionamiento.
18. Se debe tener extrema precaución al usar recipientes contruidos de materiales que no sean metal o vidrio.
19. No guarde ningún material, que no sean los accesorios recomendados por el fabricante, en este horno cuando no esté en uso.
20. No coloque en el horno ninguno de los siguientes materiales: (es decir, papel, cartón, plástico y similares).

21. No cubra la bandeja de migas ni ninguna parte del horno con papel de aluminio. Esto causará el sobrecalentamiento del horno.
22. Precaución: Para garantizar una protección continua contra el riesgo de descarga eléctrica, conéctelo solo a tomas correctamente conectadas a tierra.
23. Desconecte el enchufe de la toma de corriente cuando el electrodoméstico no esté en uso, antes de colocar o quitar piezas y antes de limpiar. Permita que se enfríe antes de manipularlo.
24. Evite el contacto con las piezas móviles.
25. Solo para uso doméstico.
26. Durante la operación, presionar " INICIAR/PAUSA " puede pausar la cocción.

## **GUARDE ESTAS INSTRUCCIONES**

# **INSTRUCCIÓN DE CABLE CORTO (CABLE DE ALIMENTACIÓN DESMONTABLE)**

1. Se debe utilizar un cable de alimentación corto (o cable de alimentación desmontable) para reducir el riesgo de enredarse o tropezar con un cable más largo.
2. Cables de alimentación desmontables más largos o cables de extensión están disponibles y pueden usarse si se tiene cuidado en su uso.
3. Si se utiliza un cable de alimentación desmontable o un cable de extensión más largo:
  - La clasificación eléctrica marcada del juego de cables o del cable de extensión debe ser al menos tan grande como la clasificación eléctrica del electrodoméstico.
  - El cable debe estar dispuesto de manera que no cuelgue sobre la encimera o la mesa donde los niños puedan tirar de él o tropezar accidentalmente.
  - Si el electrodoméstico es de tipo conectado a tierra, el cable de extensión debe ser un cable de 3 hilos conectado a tierra.

# INTRODUCCIÓN DEL PRODUCTO

## ⚠ Notas

- En caso de alguna diferencia entre el electrodoméstico y las imágenes de este manual, prevalecerá el producto.
- Coloque el electrodoméstico sobre una superficie aislada cuando se use.
- El área donde se use este horno debe estar seca. El horno no debe usarse al aire libre.
- Mantenga el horno a una distancia de 10-15 cm de las paredes y gabinetes. Los objetos circundantes pueden incendiarse debido al calor emitido por el electrodoméstico o cubrirse de hollín.
- Mantenga un espacio vacío de 30 cm entre la parte superior del horno y cualquier objeto o pared arriba.

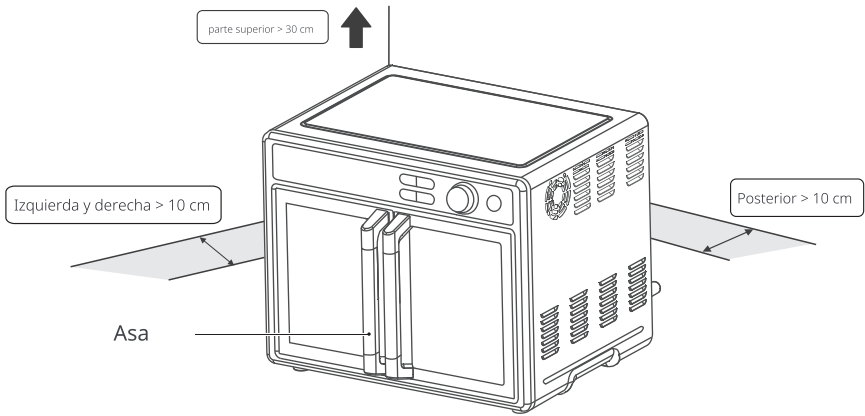

Bandeja de horneado

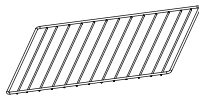

Rejilla de horneado

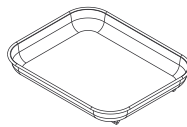

Cesta de freír al aire

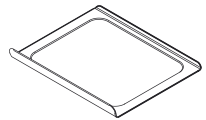

Bandeja de migas

# PANEL DE CONTROL

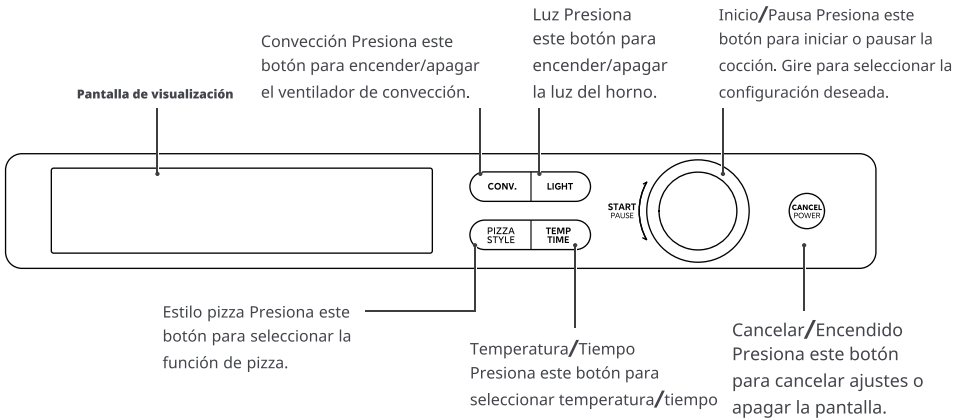

## ANTES DE USAR POR PRIMERA VEZ

1. Retire todos los accesorios y materiales de envío empacados dentro del horno.
2. Lave los accesorios del horno con un poco de detergente líquido y agua tibia. Seque la unidad y los accesorios del horno antes de usarlos con toallas de papel o un paño seco.
3. Coloque el horno sobre una encimera plana u otra superficie estable. **NO OPERE EN EL MISMO CIRCUITO CON OTRO APARATO.**
4. Antes de trabajar, coloque la bandeja para migas debajo del elemento calefactor inferior.
5. Asegúrese de que la bandeja para migas esté bien colocada antes de usar el horno.
6. Queme los aceites que queden en el horno antes de usarlo para cocinar. Para hacerlo, gire la perilla para seleccionar hornear, presione el botón " **TEMP TIME** " y luego gire el botón para ajustar la temperatura 450°F. Después de eso, presione el botón " **TEMP TIME** " y luego gire la perilla para ajustar el tiempo 15 minutos. Esto quemará el aceite que aún esté en el horno.  
(NOTA: El horno puede humear en el interior durante el proceso. Esto es normal para un horno nuevo y no durará más de 10-15 minutos).

# COCINAR

## CONFIGURACIONES

Función de cocción	Temperatura predeterminada.	Rango de temperatura	Tiempo predeterminado	Rango de tiempo	Convección	Precalentar
FREÍR AL AIRE	400°F	300°F-400°F	15min	1min-1hora	Encendido	Opcional
PIZZA	450°F	300°F-450°F	10min	1min-45min	Apagado	Opcional
ASAR A LA PARRILLA	HOLA	HOLA LO	10min	1min-30min	Encendido	No
TOSTADA	/	/	/	/	Apagado	No
HORNEAR	350°F	150°F-450°F	25min	1min-2horas	(Opcional) Predeterminado: Encendido	Opcional
ASAR	400°F	93.3°C-232.2°C	25min	1min-2horas	(Opcional) Predeterminado: Encendido	Opcional
RECOGER	350°F	150°F-450°F	30min	1min-2horas	(Opcional) Predeterminado: Encendido	No
MANTENER CALIENTE	82.2°C	37.8°C-148.9°C	1hora	1min-12horas	(Opcional) Predeterminado: Encendido	No
COCINAR LENTAMENTE	93.3°C	37.8°C-110°C	1hora	1min-8horas	(Opcional) Predeterminado: Encendido	No
DESIDRATAR	65°C	37.8°C-93.3°C	4horas	1min-24horas	(Opcional) Predeterminado: Encendido	No
MASA FINA	425°F	300°F-450°F	12min	1min-45min	Apagado	Sí
CLÁSICA	400°F	300°F-450°F	20min	1min-45min	Apagado	Sí
MASA CRECIENTE	400°F	300°F-450°F	25min	1min-45min	Apagado	Sí
PLATO HONDO	425°F	300°F-450°F	22min	1min-45min	Apagado	Sí

Gire la perilla para seleccionar la función con o sin precalentamiento. La secuencia es la siguiente: Freír al aire (precalentar) -> Freír al aire (sin precalentar) -> Recalentar -> Pizza (precalentar) -> Pizza (sin precalentar) -> Hornear (precalentar) -> Hornear (sin precalentar) -> Asar (precalentar) -> Asar (sin precalentar).

## OPERACIÓN DE LA FUNCIÓN

### Notas

1. Cuando el horno está enchufado en un tomacorriente, el zumbador sonará una vez.
2. Durante la cocción, puedes presionar " **CANCEL** **POWER** " para cancelar la cocción.
3. Al final de la cocción, el zumbador sonará y se mostrará "Fin".
4. Siempre retire la comida con guantes de horno. La comida y el horno se pondrán muy calientes.

## MODO ECO

Cuando el horno está enchufado a una toma de corriente y en modo de espera, el modo predeterminado no entrará en modo ECO.

Para entrar en el modo ECO:

1. Después de cocinar, la pantalla se apagará si no hay operación en 5 minutos.
2. En estado de espera, presione " **CANCEL POWER** ", la pantalla se apagará.

Para cancelar el modo ECO:

En modo ECO, puede presionar cualquier botón o abrir la puerta para cancelarlo.

## CÓMO PRECALENTAR



Puede comenzar a cocinar rápidamente todas las funciones SIN precalentar. Sin embargo, se sugiere precalentar para obtener mejores resultados de cocción con estas funciones, incluyendo Freír al aire , Pizza , Hornear , Asar .

1. Gire la perilla para elegir la función deseada.
2. Presione el botón " **TEMP TIME** " y luego gire la perilla para seleccionar la temperatura.
3. Presione el botón " **TEMP TIME** " y luego gire la perilla para seleccionar el tiempo de cocción.
4. Presione el botón " **START PAUSE** " para comenzar a precalentar. Cuando la temperatura de precalentamiento llegue, sonará el timbre. Coloque la comida en el horno y cierre la puerta, presione el botón " **START PAUSE** " para comenzar a cocinar.



## USO DE LA FUNCIÓN DE FREÍR AL AIRE

1. Gire la perilla para elegir la función de freír al aire.
2. Presione el botón " **TEMP TIME** " y luego gire la perilla para seleccionar la temperatura.
3. Presione el botón " **TEMP TIME** " y luego gire la perilla para seleccionar el tiempo de cocción.
4. Presione el botón " **START PAUSE** " para comenzar a cocinar.



## USO DE LA FUNCIÓN DE PIZZA

1. Gire la perilla para elegir la función de pizza.
2. Presione el botón "  " y luego gire la perilla para seleccionar la temperatura.
3. Presione el botón "  " y luego gire la perilla para seleccionar el tiempo de cocción.
4. Presione el botón "  " para comenzar a cocinar.



## USO DE LA FUNCIÓN DE ASAR

1. Gire la perilla para elegir la función de asar.
2. Presione el botón "  " y luego gire la perilla para seleccionar la temperatura.
3. Presione el botón "  " y luego gire la perilla para seleccionar el tiempo de cocción.
4. Presione el botón "  " para comenzar a cocinar.

## USO DE LA FUNCIÓN DE TOSTAR

1. Gire el botón para elegir la función de tostado.
2. Presione el botón "  " y luego gire el botón para seleccionar las rebanadas de pan tostado.
3. Presione el botón "  " y luego gire el botón para seleccionar el nivel de oscuridad.
4. Presione el botón "  " para comenzar a cocinar.

## USO DE LA FUNCIÓN DE HORNEAR

1. Gire la perilla para elegir la función de hornear.
2. Presione el botón "  " y luego gire la perilla para seleccionar la temperatura.
3. Presione el botón "  " y luego gire la perilla para seleccionar el tiempo de cocción.
4. Presione el botón "  " para comenzar a cocinar.

## USO DE LA FUNCIÓN DE ASAR

1. Gire la perilla para elegir la función de asado.
2. Presione el botón " **TEMP**  
**TIME** " y luego gire la perilla para seleccionar la temperatura.
3. Presione el botón " **TEMP**  
**TIME** " y luego gire la perilla para seleccionar el tiempo de cocción.
4. Presione el botón " **START**  
**PAUSE** " para comenzar a cocinar.

## USO DE LA FUNCIÓN DE RECALENTAR

1. Gire la perilla para elegir la función de recalentamiento.
2. Presione el botón " **TEMP**  
**TIME** " y luego gire la perilla para seleccionar la temperatura.
3. Presione el botón " **TEMP**  
**TIME** " y luego gire la perilla para seleccionar el tiempo de cocción.
4. Presione el botón " **START**  
**PAUSE** " para comenzar a cocinar.

## USO DE LA FUNCIÓN DE MANTENER CALIENTE

1. Gire la perilla para elegir la función de mantener caliente.
2. Presione el botón " **TEMP**  
**TIME** " y luego gire la perilla para seleccionar la temperatura.
3. Presione el botón " **TEMP**  
**TIME** " y luego gire la perilla para seleccionar el tiempo de cocción.
4. Presione el botón " **START**  
**PAUSE** " para comenzar a cocinar.

## USO DE LA FUNCIÓN DE COCINAR A FUEGO LENTO

1. Gire la perilla para elegir la función de cocción lenta.
2. Presione el botón " **TEMP**  
**TIME** " y luego gire la perilla para seleccionar la temperatura.
3. Presione el botón " **TEMP**  
**TIME** " y luego gire la perilla para seleccionar el tiempo de cocción.
4. Presione el botón " **START**  
**PAUSE** " para comenzar a cocinar.

## USO DE LA FUNCIÓN DE DESHIDRATAR

1. Gire la perilla para elegir la función de deshidratación.
2. Presione el botón " **TEMP TIME** " y luego gire la perilla para seleccionar la temperatura.
3. Presione el botón " **TEMP TIME** " y luego gire la perilla para seleccionar el tiempo de cocción.
4. Presione el botón " **START PAUSE** " para comenzar a precalentar. Cuando se precalienta la temperatura, sonará el timbre. Coloca la comida en el horno y cierra el puerta, presione el botón " **START PAUSE** " para comenzar a cocinar

## USO DE LA FUNCIÓN DE MASA FINA

1. Presione la perilla " **PIZZA STYLE** " y luego gire la perilla para seleccionar la función de corteza delgada.
2. Presione el botón " **TEMP TIME** " y luego gire la perilla para seleccionar la temperatura.
3. Presione el botón " **TEMP TIME** " y luego gire la perilla para seleccionar el tiempo de cocción.
4. Presione el botón " **START PAUSE** " para comenzar a precalentar. Cuando se precalienta la temperatura, sonará el timbre. Coloca la comida en el horno y cierra el puerta, presione el botón " **START PAUSE** " para comenzar a cocinar.

## USANDO LA FUNCIÓN CLÁSICA

1. Presione la perilla " **PIZZA STYLE** " y luego gire la perilla para seleccionar la función clásica.
2. Presione el botón " **TEMP TIME** " y luego gire la perilla para seleccionar la temperatura.
3. Presione el botón " **TEMP TIME** " y luego gire la perilla para seleccionar el tiempo de cocción.
4. Presione el botón " **START PAUSE** " para comenzar a precalentar. Cuando se precalienta la temperatura, sonará el timbre. Coloca la comida en el horno y cierra el puerta, presione el botón " **START PAUSE** " para comenzar a cocinar.

## USANDO LA FUNCIÓN DE MASA LEVANTADA

1. Presione la perilla " **PIZZA STYLE** " y luego gire la perilla para seleccionar la función de corteza ascendente.
2. Presione el botón " **TEMP TIME** " y luego gire la perilla para seleccionar la temperatura.
3. Presione el botón " **TEMP TIME** " y luego gire la perilla para seleccionar el tiempo de cocción.
4. Presione el botón " **START PAUSE** " para comenzar a precalentar. Cuando llegue la temperatura de precalentamiento, sonará el timbre. Coloque la comida en el horno y cierre la puerta, presione el botón " **START PAUSE** " para comenzar a cocinar.

## USANDO LA FUNCIÓN DE PLATO HONDO

1. Presione la perilla " **PIZZA STYLE** " y luego gire la perilla para seleccionar la función de plato hondo.
2. Presione el botón " **TEMP TIME** " y luego gire la perilla para seleccionar la temperatura.
3. Presione el botón " **TEMP TIME** " y luego gire la perilla para seleccionar el tiempo de cocción.
4. Presione el botón " **START PAUSE** " para comenzar a precalentar. Cuando llegue la temperatura de precalentamiento, sonará el timbre. Coloque la comida en el horno y cierre la puerta, presione el botón " **START PAUSE** " para comenzar a cocinar.

# DIRECTRICES DE COCCIÓN

- Coloque la rejilla para hornear y la bandeja para hornear en una posición que permita la altura de los alimentos a cocinar.
- Los alimentos deben colocarse en una bandeja para hornear para evitar que se incendien por acumulación de restos de alimentos en los tubos calefactores.
- Asegúrese de siempre usar un recipiente apto para horno en el horno, nunca use recipientes de plástico o cartón en el horno.
- Limpie los tubos calefactores periódicamente.
- Nunca use sartenes o tapas de vidrio o cerámica.
- NUNCA deje que el aceite u otros líquidos de los alimentos goteen en la parte inferior del horno.
- Ajuste la temperatura según lo sugerido por la receta o según lo deseado.
- Cierre la puerta de forma segura y ajuste el tiempo de cocción para comenzar a cocinar.

# LIMPIEZA Y CUIDADO

Con el cuidado y la limpieza adecuados, su electrodoméstico mantendrá su apariencia y funcionamiento óptimos durante mucho tiempo. Aquí explicaremos cómo debe cuidar y limpiar correctamente su electrodoméstico. No utilice limpiadores de cristal ni raspadores de metal/cristal para la limpieza.

- Antes de limpiar, desenchufe el horno y permita que se enfríe por completo.
- Lave todos los accesorios con agua tibia y jabonosa, incluida la rejilla para hornear y la bandeja para hornear.
- No utilice limpiadores abrasivos, cepillos de cerdas duras ni productos químicos, ya que dañarán el recubrimiento antiadherente de la bandeja para hornear.
- Utilice un paño húmedo para limpiar el interior del horno.
- Para limpiar la puerta, utilice un paño húmedo empapado en detergente o jabón.
- Nunca sumerja el horno en agua u otro líquido. No limpie el electrodoméstico en el lavavajillas.
- Cualquier otro mantenimiento debe ser realizado por un representante de servicio autorizado.

# ESPECIFICACIONES

MODEL	MET26C4AST
FUENTE DE ALIMENTACIÓN	120 VCA 60Hz
CONSUMO DE ENERGÍA	1750W

# SOLUCIÓN DE PROBLEMAS Y PREGUNTAS FRECUENTES

## PREGUNTAS FRECUENTES

¿Por qué no se enciende el horno?

- Asegúrese de que el cable de alimentación esté conectado de forma segura al tomacorriente.
- Inserte el cable de alimentación en un tomacorriente diferente.
- Restablezca el interruptor de circuito si es necesario.
- Presione el botón de encendido.

¿Por qué mi comida está cruda o demasiado cocida?

- No agregue comida hasta que se complete el tiempo de precalentamiento recomendado para el horno. Para obtener mejores resultados, verifique el progreso durante la cocción y retire la comida si se ha alcanzado el nivel de dorado deseado. Retire la comida inmediatamente después de que se complete el tiempo de cocción para evitar que se cocine en exceso.
- Este horno cocina más rápido que un horno tradicional. Siempre vigile su comida mientras cocina.

¿Por qué los elementos calefactores parecen encenderse y apagarse?

- Esto es normal. El horno está diseñado para controlar la temperatura de manera precisa para cada función ajustando los niveles de potencia de los elementos calefactores.

¿Por qué sale vapor por la puerta del horno?

- Esto es normal. La puerta está ventilada para liberar el vapor creado por alimentos con alto contenido de humedad.

¿Por qué gotea agua sobre la encimera desde debajo de la puerta?

- Esto es normal. La condensación creada por alimentos con alto contenido de humedad (como panes congelados) puede escurrir por el interior de la puerta y gotear sobre la encimera.

¿Por qué hay ruido proveniente del panel de control o la parte trasera del horno?

- Cuando el horno está caliente, se enciende un ventilador para enfriar el panel de control.

¿Por qué el horno suena como si todavía estuviera funcionando aunque esté apagado?

- El ventilador de enfriamiento puede seguir funcionando incluso después de que el horno se haya apagado. Esta es una función normal y no debería ser motivo de preocupación.



*make yourself at home*



[www.midea.com](http://www.midea.com)

© Midea 2025 all rights reserved