



REF31BMFX

Réfrigérateur sur socle de 31 pouces autoportant

MODE D'EMPLOI DE L'UTILISATEUR

Avant d'utiliser cet appareil, veuillez lire attentivement ce manuel et le conserver pour référence ultérieure.



ENERGY STAR

FRANÇAIS

Merci d'avoir choisi Bertazzoni. Nous sommes certains que vous trouverez votre nouveau réfrigérateur agréable à utiliser. Avant d'utiliser l'appareil, nous vous recommandons de lire attentivement ces instructions, qui fournissent des détails importants concernant l'installation et l'utilisation. Veuillez en conserver une copie pour référence future.

Contenu

Consignes de sécurité importantes.....2	Nettoyage et entretien.....14
Aperçu du réfrigérateur.....5	Trucs et astuces utiles.....15
Installation de votre nouvel appareil.....6	Dépannage.....16
Commandes d'affichage.....11	Mise au rebut de l'appareil.....19
Utilisation de votre réfrigérateur.....13	Déclaration de garantie.....20

Consignes de sécurité importantes



Lisez et suivez tous les messages de sécurité. Conservez ces instructions.

Ce symbole d'avertissement vous aidera à comprendre les situations et les dangers qui peuvent causer des blessures ou la mort.



AVERTISSEMENT

L'alerte AVERTISSEMENT signifie une situation potentiellement dangereuse. Des blessures graves ou mortelles peuvent survenir si elles ne sont pas évitées.



DANGER

L'alerte DANGER signifie une situation dangereuse imminente. Des blessures graves ou mortelles peuvent survenir si elles ne sont pas évitées.



ATTENTION

L'alerte ATTENTION signifie une situation potentiellement dangereuse. Des blessures modérées ou mineures peuvent survenir si elles ne sont pas évitées.



AVERTISSEMENT

1. Raccorder à l'alimentation en eau potable seulement.
2. Veuillez-vous assurer que toutes les personnes qui utilisent cet appareil connaissent son

fonctionnement et ses caractéristiques de sécurité. Cet appareil n'est pas destiné à être utilisé par des personnes (y compris les enfants) ayant des capacités physiques, sensorielles ou mentales réduites, à moins qu'il ne soit supervisé ou correctement instruit.

3. Cet appareil est destiné à être utilisé dans les foyers résidentiels et les applications domestiques similaires.

4. Tenez les substances explosives et inflammables éloignées de l'appareil. Ne conservez pas de produits similaires au réfrigérateur.

5. Débranchez le cordon d'alimentation avant d'entretenir ou d'installer une machine à glaçons.

6. Utilisez un nettoyeur ininflammable.

7. Utilisez 2 personnes ou plus pour enlever l'ancien appareil et pour installer le nouvel appareil.

8. N'utilisez pas de dispositifs mécaniques ou d'autres moyens pour accélérer le processus de dégivrage, autres que ceux recommandés par le fabricant.

9. N'endommagez pas le circuit frigorifique.

10. N'utilisez pas d'appareils électriques à l'intérieur des compartiments de stockage des aliments de l'appareil, à moins qu'ils ne soient du type recommandé par le fabricant.

11. Les instructions comprennent le libellé suivant concernant l'utilisation des rallonges électriques :

- N'utilisez pas de rallonge ou d'adaptateur non

mis à la terre (à deux broches).

- Si le cordon d'alimentation est endommagé, il doit être remplacé par le fabricant, son agent de service ou toute autre personne qualifiée afin d'éviter tout danger.

12. Gardez les ouvertures de ventilation, dans le boîtier de l'appareil ou dans la structure encastrée, libres de toute obstruction.

DANGER

Pour éviter les risques toujours présents lors de l'utilisation d'un appareil électrique, il est recommandé de lire attentivement les instructions ci-dessous concernant l'électricité.

1. L'appareil nécessite une alimentation monophasée 115V/60Hz. Il est doté d'un cordon d'alimentation doté d'une fiche de mise à la terre à 3 broches qui minimise les risques de choc électrique. Cet appareil doit être mis à la terre. Ne retirez pas la broche de mise à la terre et ne modifiez pas la fiche d'alimentation.

2. L'appareil doit être branché dans une prise électrique dédiée qui répond à toutes les normes et exigences en vigueur. Ne branchez rien d'autre dans la même prise et assurez-vous que l'appareil est le seul élément branché sur l'ensemble du circuit. Il devrait avoir son propre disjoncteur dédié. Sinon, cela risque de surcharger le circuit et de provoquer un incendie.

3. La fiche d'alimentation doit être accessible lorsque l'appareil est installé.

4. L'appareil ne doit pas être éteint à l'aide d'un interrupteur ou d'un autre dispositif.

5. Veillez à ce que la fiche ne soit pas pincée ou endommagée. Sinon, il peut provoquer un court-circuit, un choc électrique, une surchauffe et pourrait devenir un risque d'incendie.

6. N'insérez pas la fiche du cordon d'alimentation si la prise est desserrée, il y a un risque d'électrocution ou d'incendie.

7. Eteignez l'appareil et débranchez-le du secteur avant de le nettoyer ou de le déplacer.

8. Ne débranchez jamais l'appareil en tirant sur le cordon électrique. Toujours tenir fermement la fiche et la retirer directement de la prise pour éviter d'endommager le cordon d'alimentation.

9. N'utilisez pas l'appareil sans le couvercle sur l'éclairage intérieur.

10. Tout composant électrique doit être remplacé ou réparé par un électricien qualifié ou un technicien de service autorisé. Seules des pièces de rechange d'origine doivent être utilisées.

11. Pour éviter de vous blesser les yeux, ne regardez pas directement dans le voyant LED situé dans le compartiment du réfrigérateur. Si elle ne fonctionne pas correctement, consultez un électricien qualifié et agréé ou remplacez-la conformément au chapitre «Nettoyage et entretien».

12. Le réfrigérant isobutane (R600a) est contenu dans le circuit frigorifique de l'appareil. Lors du transport et de l'installation de l'appareil, s'assurer qu'aucun des composants du circuit frigorifique n'est endommagé. Le réfrigérant (R600a) est inflammable.

13. Risque de coincement de l'enfant. Avant de jeter votre vieil appareil :

- Enlevez les portes
- Laisser les étagères en place pour que les enfants ne grimpent pas facilement à l'intérieur.

ATTENTION

1. N'entreposez pas de produits contenant des propulseurs inflammables (par ex. bombes aérosols) ou des substances explosives dans les appareils.

2. Évitez les flammes nues (bougies, lampes, etc.) et les sources d'inflammation.

3. Aérez soigneusement la pièce dans laquelle se trouve l'appareil.

4. Pour les appareils avec ATTACHEMENT DE TYPE Y, les instructions doivent contenir la substance de ce qui suit.

5. Déballez et vérifiez à travers l'appareil. Si vous constatez des dommages, ne branchez pas l'appareil, mais contactez immédiatement le magasin où vous l'avez acheté. Conservez tous les matériaux d'emballage dans ce cas.

6. Nous vous recommandons d'attendre 4 heures avant de raccorder l'appareil pour permettre au réfrigérant de refluer dans le compresseur.

Sécurité générale et utilisation quotidienne

Il est important d'utiliser votre appareil en toute sécurité. Nous vous recommandons de suivre les directives ci-dessous.

- Nous vous recommandons de conserver ce manuel d'utilisation avec l'appareil pour référence ultérieure.
- Cet appareil est destiné à être utilisé dans les ménages et dans des autres applications domestiques non commerciales.
- Les enfants doivent toujours être surveillés lors de l'utilisation de l'appareil afin de s'assurer qu'il est utilisé correctement et en toute sécurité.
- Stockez les aliments conformément aux instructions d'entreposage du fabricant.
- N'essayez pas de réparer l'appareil vous-même. Il est dangereux de modifier les spécifications ou de modifier ce produit de quelque façon que ce soit. Tout dommage au cordon d'alimentation peut provoquer un court-circuit, un incendie ou un choc électrique.
- Ne placez pas les aliments en excès directement contre la sortie d'air sur la paroi arrière du

compartiment du réfrigérateur et du congélateur, car cela affecte la circulation de l'air.

- Ne placez pas d'objets chauds près des composants en plastique de cet appareil.
- Les aliments congelés ne doivent pas être recongelés une fois décongelés.
- Ne conservez pas les boissons en bouteille ou en conserve (surtout les boissons gazeuses) dans le compartiment du congélateur. Les bouteilles et les canettes peuvent exploser.
- Utilisez avec prudence les sucettes glacées ou les glaçons qui sortent directement du congélateur, car ils peuvent causer des brûlures à la bouche et aux lèvres.

Sécurité pour les enfants et les personnes ayant des problèmes de santé ou des handicaps

- Conservez tous les emballages hors de portée des enfants pour éviter tout risque d'étouffement.
- Protégez les enfants contre les brûlures en touchant le compresseur à l'arrière de l'appareil.
- Ne placez pas d'objets sur le dessus de l'appareil car ils pourraient causer des blessures s'ils tombaient.
- Ne permettez jamais aux enfants de jouer avec l'appareil en l'accrochant ou en le plaçant au-dessus ou sur les portes, les étagères, les étagères, les tiroirs, etc.

PROPOSITION DE LA CALIFORNIE 65



WARNING : Cancer and Reproductive Harm – www.P65Warnings.ca.gov.



ADVERTENCIA : Cáncer y Daño Reproductivo – www.P65Warnings.ca.gov.



AVERTISSEMENT : Cancer et Troubles de l'appareil reproducteur

- www.P65Warnings.ca.gov.

Aperçu du réfrigérateur



- | | | | |
|------------------------------|------------------------------------|--------------------------------------|------------------------------|
| 1 Panneau de configuration | 7 Bac à légumes | 13 Roue | 19 Petite crémaillère |
| 2 Cabinet | 8 Machine à glaçons | 14 Porte du congélateur | 20 Porte du réfrigérateur |
| 3 Commutateur de porte | 9 Tiroir supérieur du congélateur | 15 Joint d'étanchéité du congélateur | 21 Joint d'étanchéité pour |
| 4 Tablette en verre | 10 Tiroir du milieu du congélateur | 16 Poignée | 22 Réfrigérateur Commutateur |
| 5 Chenal de vent | 11 Tiroir inférieur du congélateur | 17 Crémaillère basse | |
| 6 Couvercle du bac à légumes | 12 Pied inférieur réglable | 18 Crémaillère du milieu | |

Remarque!

- La disposition peut varier d'un modèle à l'autre.
- Pour obtenir la meilleure efficacité énergétique de ce produit, veuillez placer toutes les étagères, tiroirs et paniers dans leur position originale selon l'illustration ci-dessus.

Installez votre nouvel appareil

Avant d'utiliser l'appareil pour la première fois, veuillez tenir compte des points importants suivants.

AVERTISSEMENT

Pour une installation correcte, ce réfrigérateur doit être placé sur une surface plane de matériau dur de la même hauteur que le reste du plancher. Cette surface doit être assez solide pour supporter un réfrigérateur chargé à pleine capacité.

Les rouleaux, qui ne sont pas des roulettes/roues pivotantes, ne doivent être utilisés que pour les déplacements vers l'avant ou vers l'arrière. Le déplacement latéral du réfrigérateur peut endommager votre plancher et les rouleaux.

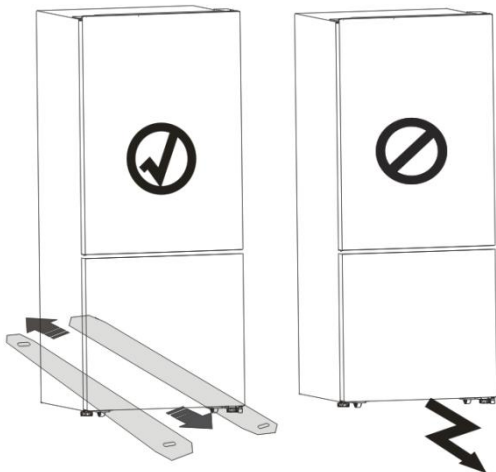

Ventilation de l'appareil



Afin d'améliorer l'efficacité du système de refroidissement et d'économiser de l'énergie, il est nécessaire de maintenir une ventilation adéquate autour de l'appareil pour dissiper la chaleur. Pour cette raison, suffisamment d'espace libre devrait être disponible autour du réfrigérateur.

Suggestion :

Il est recommandé d'avoir au moins 2 pouces de dégagement entre l'arrière du réfrigérateur et le mur, au moins 3/8 pouces de dégagement à partir de son dessus, au moins 3/8 pouces de son côté vers le mur et un espace libre devant pour permettre aux portes fraîches de s'ouvrir à 130°. Comme le montrent les diagrammes suivants.

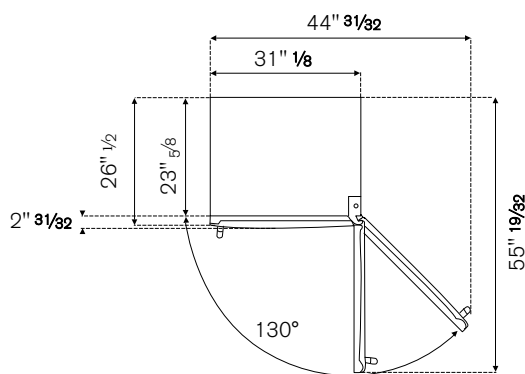
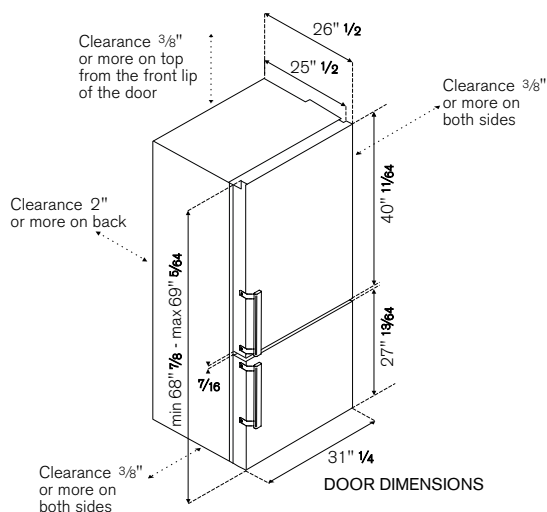

Remarque :

- Placez votre appareil dans un endroit sec pour éviter l'humidité.
- N'exposez pas l'appareil à la lumière directe du soleil, à la pluie ou au gel. Placez l'appareil à l'écart de sources de chaleur telles que les poêles, le feu ou les appareils de chauffage.

Mise à niveau de l'appareil



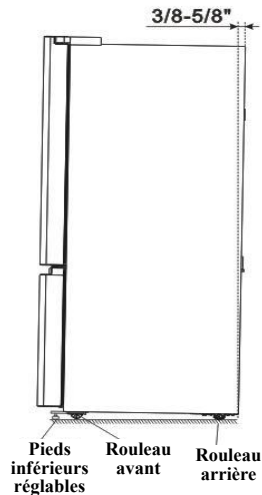



- Pour assurer une mise à niveau et une circulation d'air suffisante dans la partie inférieure arrière de l'appareil, il peut être nécessaire d'ajuster les pieds inférieurs. Vous pouvez les régler manuellement ou à l'aide d'un outil approprié.
- Pour permettre aux portes de se fermer automatiquement, inclinez le haut vers l'arrière de 3/8 - 5/8 pouces (10mm~15mm).



Inversion de la porte

Le côté d'ouverture de la porte peut être changé, du côté droit (tel que fourni) vers le côté gauche si nécessaire.

Avertissement! Lors de l'inversion de la porte, l'appareil ne doit pas être raccordé au secteur. Assurez-vous que la fiche est débranchée de la prise de courant.

Pièces supplémentaires (dans le sac en plastique)	
	
Clé Allen (4mm)	
	
Charnière gauche (Z320314)	Couvercle de charnière gauche (Z320316)
	
Couvercle de la vis droite Z320313	Charnière centrale gauche (Z320344)
	
Bloc d'arrêt gauche*2 (Z320365)	Bouchon de porte gauche*2 (Z320363)

Remarque : Si nécessaire, le réfrigérateur peut être placé sur le dos afin d'accéder à la base ; il doit être posé sur un emballage en mousse souple

ou un matériau similaire pour ne pas endommager le panneau arrière du réfrigérateur. Pour inverser la porte, les étapes suivantes sont recommandées.

1. Tenez le réfrigérateur à la verticale. Ouvrez la porte pour enlever tous les supports de porte (pour éviter tout dommage) et fermez ensuite la porte.

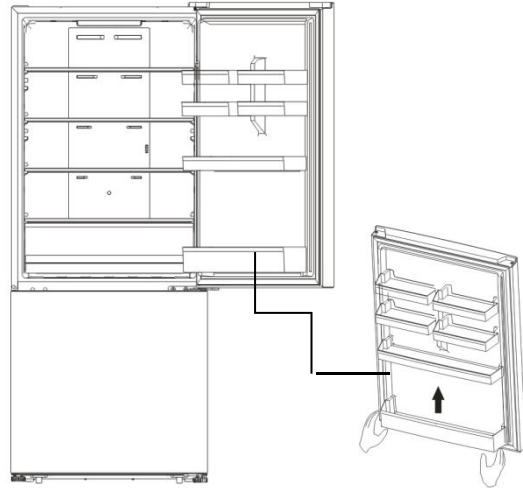

Attention!

Pressez légèrement le support de porte des deux côtés vers le centre et l'intérieur du support de porte, puis déplacez-le vers le haut lorsque vous sortez le support supérieur et le support inférieur.

2. Retirez le couvercle supérieur droit de la charnière ① sur le dessus de l'armoire. Retirez les 3 vis ② utilisées pour fixer la partie supérieure droite de la charnière (voir photo ci-dessous) et démonter les parties supérieures de la charnière ③.

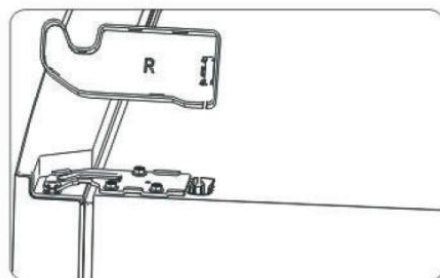

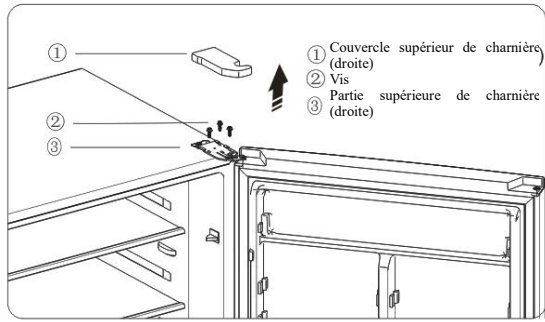

3. Retirez le couvercle de la vis du coin avant gauche de l'armoire à l'aide d'un tournevis à tête plate et installez le couvercle de la vis - droite vers le coin avant droit. Placez le couvercle supérieur de charnière (à droite) et la partie supérieure de charnière (à droite) dans le sac en plastique.

4. Retirez la porte supérieure de la charnière centrale en soulevant délicatement la porte vers le haut.

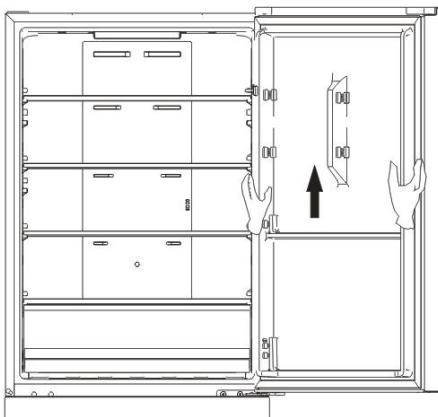

5. Placez la porte supérieure sur une surface lisse avec son panneau vers le haut. Desserrer la vis ③ et retirer la pièce ② et la pièce ①, Installer l'arrêt de porte de remplacement fourni (dans le sac en plastique attaché) et le bloc de Bouchon gauche sur le côté gauche avec la vis ③. Conservez les parties ① et ② avec l'appareil pour référence ultérieure.

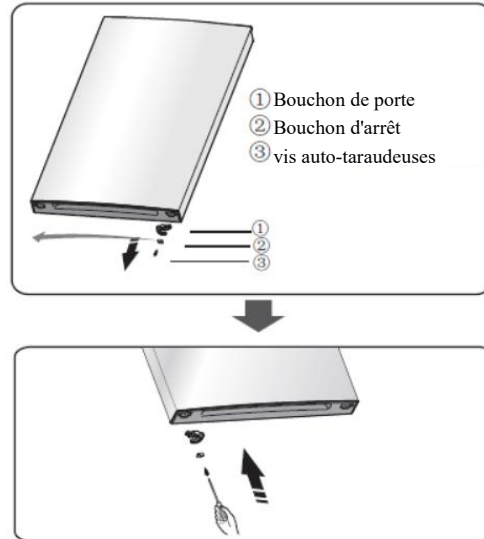

6. Utilisez la clé Allen (fournie dans le sac en plastique) pour desserrer les vis utilisées pour fixer la charnière centrale droite et retirer la charnière centrale droite. Retirez ensuite la porte inférieure.

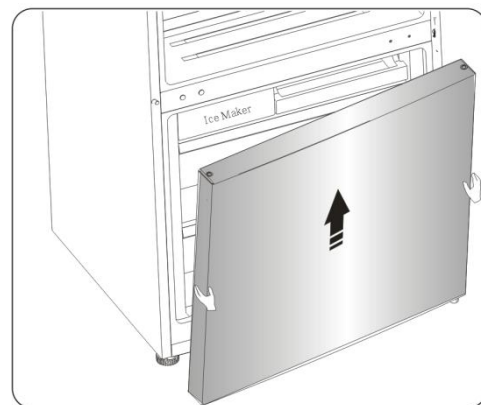
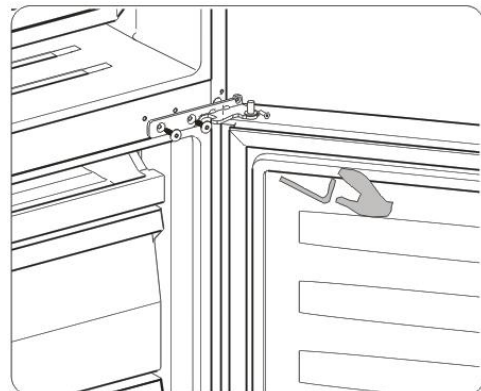

7. Placez la porte inférieure sur une surface lisse avec son panneau vers le haut. Desserrez la vis ③ et démontez la pièce ② et la pièce ①, installez l'arrêt de porte de rechange à gauche (dans le sac en plastique) et le bloc de Bouchon

gauche sur le côté gauche avec la vis ③ .
Conservez les parties ① et ② avec l'appareil pour référence ultérieure.

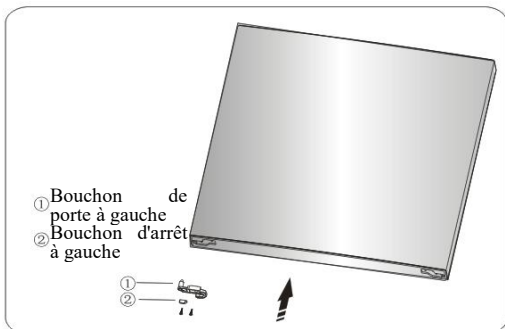
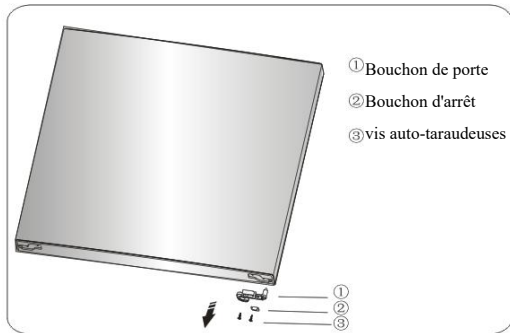

8. Remplacez les couvercles des trous de vis et vissez la plaque centrale de gauche à droite (comme indiqué sur la figure ci-dessous).

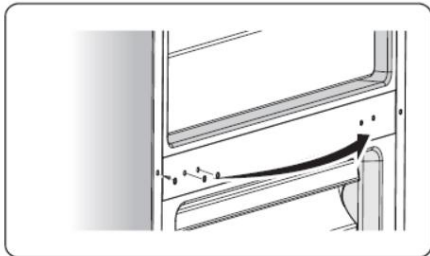

9. Placez le réfrigérateur à l'envers, enlevez ④ (à droite), retirez trois vis auto-taraudeuses de la partie inférieure de la charnière (à droite). Desserrer l'axe de la charnière inférieure puis l'installer sur l'emplacement du trou opposé et la serrer en position (la changer en partie charnière gauche). Retirez la partie inférieure de la charnière dans le coin inférieur gauche de l'armoire, puis fixez-la avec 3 vis, puis installez la partie ④ en bas à gauche et en bas à droite de l'armoire.

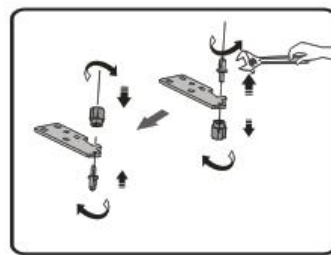
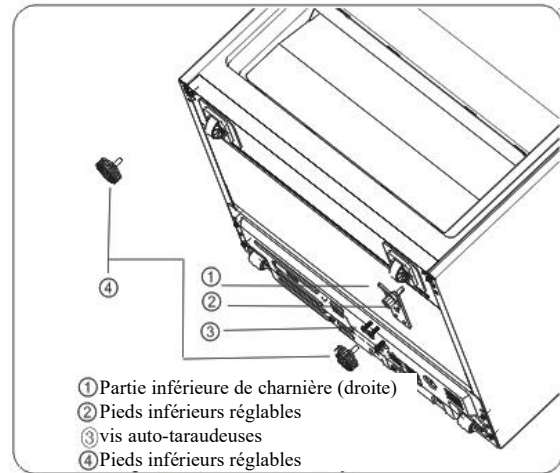

10. Placez le réfrigérateur à la verticale et insérez délicatement la porte inférieure sur l'axe d'articulation inférieur et maintenez-la en place. Installez la charnière centrale gauche (dans le sac de plastique) en vous assurant que la porte inférieure est bien en place.

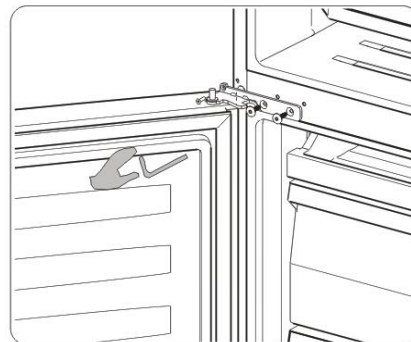
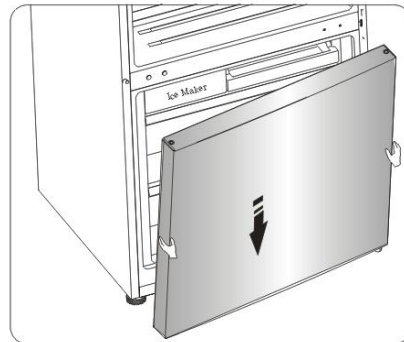

11. Insérez délicatement la porte supérieure sur l'axe de la charnière centrale et maintenez-la en place. Déplacez la porte supérieure dans une position appropriée, ajustez la charnière supérieure gauche (dans le sac en plastique) et la porte supérieure, puis insérez la goupille de charnière dans le trou de la charnière en haut et la porte pour fixer la porte en place. Fixez ensuite la partie supérieure de la charnière à l'aide de vis (veuillez tenir soigneusement la porte supérieure à la main lors de l'installation).

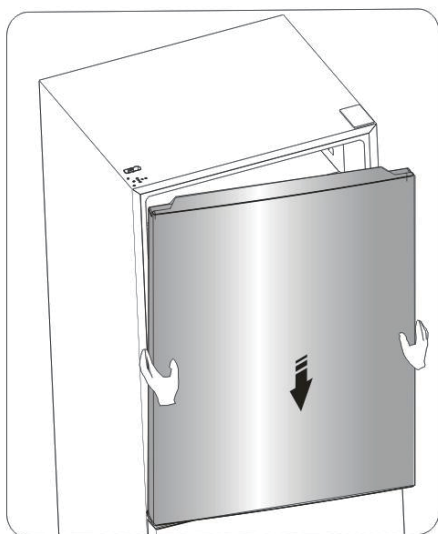

12. Assemblez le couvercle de charnière gauche fourni (dans le sac en plastique) pour qu'il corresponde à la charnière ; installez les supports de porte à la position originale. Conservez le couvercle de charnière droit avec l'appareil pour référence ultérieure.

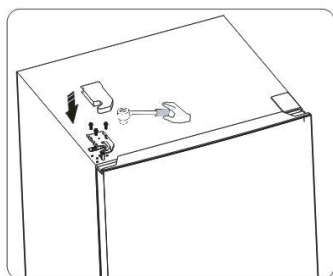

Commandes d'affichage

Utilisez l'appareil conformément aux directives suivantes. Les fonctions sont décrites plus en détail ci-dessous.



Contrôle de la température

Nous vous recommandons de régler la température du réfrigérateur à 39 °F (4 °C) et celle du congélateur à 0 °F (-18 °C) lorsque vous le mettez en marche pour la première fois.

Attention! Lorsque vous réglez une température, vous réglez une température moyenne pour l'ensemble de l'armoire frigorifique. Les températures à l'intérieur de chaque compartiment peuvent varier de

la température affichée sur le panneau, selon la quantité d'aliments que vous entreposez et l'endroit où vous les placez. La température ambiante peut également affecter la température réelle à l'intérieur de l'appareil.

1. °F / °C

Pour alterner entre les degrés Celsius et Fahrenheit à l'écran, appuyez sur la touche "TEMP" et maintenez-la enfoncée pendant trois secondes.

2. Réfrigérateur



Appuyez sur la touche « ZONE » jusqu'à ce que l'icône « Réfrigérateur » s'allume, puis appuyez sur la touche « TEMP » pour sélectionner un réglage de température.

Si vous avez réglé le type de température sur Fahrenheit, les réglages de température vont de 44°F à 34°F.

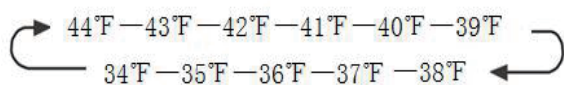

Si vous avez réglé le type de température sur Celsius, le cycle de réglage de la température va de 7°C à 1°C.

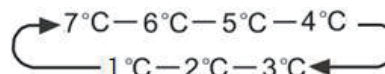

3. Congélateur



Freezer

Appuyez sur la touche « ZONE » jusqu'à ce que l'icône « Congélateur » s'allume, puis appuyez sur la touche « TEMP » pour sélectionner un réglage de température.

Si vous avez réglé le type de température sur Fahrenheit, le cycle de réglage de la température va de 7°F à -11°F.

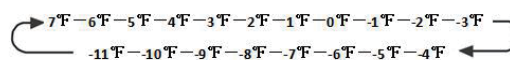

Si vous avez réglé le type de température sur Celsius, le cycle de réglage de la température va de -14°C à -24°C.

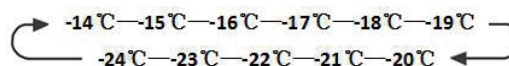

4. Super Frais



Super Frais peut réfrigérer les aliments plus rapidement et les garder frais plus longtemps. Il est utile de l'activer avant d'insérer une grande quantité d'aliments chauds ou à température ambiante.

- Appuyez sur la touche « MODE » pour activer cette fonction. L'icône « Super Frais » s'allume et l'indicateur de température du réfrigérateur indique 34°F (1°C).

- Super Frais s'éteint automatiquement après 3 heures.

- Quand la fonction Super Frais est activée vous peut l'éteindre en appuyant sur le bouton

« MODE » ou en réglant la température du réfrigérateur. Pour désactiver manuellement la fonction Super Frais, le réglage de la température du réfrigérateur revient au réglage précédent.

5. Economie d'énergie



Appuyez sur la touche « MODE » pour activer la fonction d'économie d'énergie, l'icône « Economie d'énergie » s'allume.

- Lorsque la fonction d'économie d'énergie est activée, la température du réfrigérateur est automatiquement commutée à 43°F (6°C) et celle du congélateur à 1°F (-17°C).
- Lorsque la fonction d'économie d'énergie est activée, vous pouvez la désactiver en appuyant sur la touche "MODE" ou "TEMP." et le réglage de la température du réfrigérateur reviendra au réglage précédent.

6. Super Congelé



Super Congelé abaissera rapidement la température à l'intérieur du congélateur pour que les aliments gèlent plus rapidement que d'habitude. Cette caractéristique aide également à garder les vitamines et la nutrition des aliments frais pour une plus longue période.

- Appuyez sur la touche « MODE » pour activer cette fonction. L'icône « Super Congelé » s'allume et la température du congélateur est réglée à -11°F (-24°C).
- Super Congelé s'éteindra automatiquement après 52 heures.
- Lorsque la fonction Super Congelé est activée, vous pouvez la désactiver en appuyant sur le bouton « MODE » ou en réglant la température du congélateur. Pour désactiver manuellement la fonction Super Congelé, le réglage de la température du congélateur revient au réglage précédent.

REMARQUE : Lorsque vous sélectionnez la fonction Super Congelé, assurez-vous qu'il n'y a pas de boissons en bouteille ou en conserve (surtout des boissons gazeuses) dans le compartiment congélateur. Les bouteilles et les canettes peuvent exploser.

7. PUISSANCE



POWER
On/Off 3"

Appuyez sur la touche "POWER"  et maintenez-la enfoncée pendant trois secondes pour activer ou désactiver la fonction d'alimentation. Lorsque la fonction d'alimentation est activée, l'icône s'allume et le tableau affiche "OF".

Remarque :

Lorsque la fonction d'alimentation est activée, le réfrigérateur cesse de refroidir.

8. Alarme de porte

- Lorsque la porte du réfrigérateur ou du congélateur est ouverte plus de 2 minutes, le panneau de contrôle affiche « dr », and l'alarme de porte s'arrête automatiquement environ 8 minutes plus tard.
- Pour économiser de l'énergie, ne gardez pas la porte ouverte pendant une longue période lorsque vous utilisez le réfrigérateur. En cas d'alarme de porte, il est possible de l'éteindre en fermant les portes.

Utilisation de votre réfrigérateur

Cette section vous explique comment utiliser la plupart de ses fonctions utiles. Il est recommandé de lire attentivement cette section avant d'utiliser l'appareil. Les caractéristiques peuvent varier selon les modèles.

Râtelier de porte

Il convient pour le stockage de liquides en conserve, de boissons en bouteille, d'aliments emballés, etc. Ne placez pas trop de choses lourdes dans les étagères.

Etagère dans la chambre frigorifique

1. Les étagères de la chambre frigorifique peuvent être retirées pour être nettoyées.



2. Le bac à légumes convient au stockage des légumes et des fruits.

Tirez le bac à légumes de niveau, puis soulevez-le légèrement vers le haut pour extraire le bac à légumes.

Suivez la séquence inverse pour repositionner le bac à légumes.

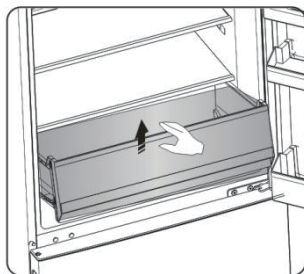
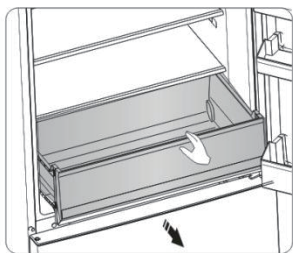

Utilisation du compartiment congélateur

Le compartiment congélateur est équipé d'une glacière, d'un petit tiroir, d'un tiroir inférieur et d'un tiroir central. Les tiroirs du congélateur conviennent à l'entreposage des aliments devant être congelés, comme la viande, la crème glacée

et d'autres produits congelés.

⚠ ATTENTION

Assurez-vous que les bouteilles ne sont pas entreposées dans le congélateur, car le gel pourrait les briser.

Bac à glaçon twist

Le bac à glaçon twist fabrique une grande quantité des glaçons.

Sortir le bac à glaçon de son support.

Remplir le avec eau potable sous le niveau maximum.

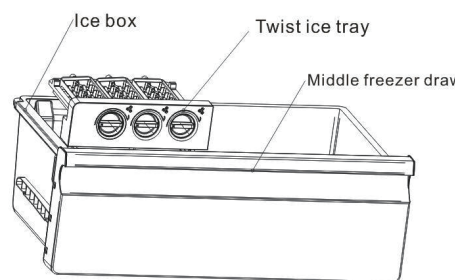

Placer le rempli à nouveau dans son support.

Patienter 3 heures puis tourner les boutons dans le sens des aiguilles d'une montre et les glaçons tourneront dans le bac en bas.

Nettoyage et entretien

Pour des raisons d'hygiène, l'appareil (y compris les accessoires extérieurs et intérieurs) doit être nettoyé régulièrement au moins tous les deux mois.

ATTENTION

L'appareil ne doit pas être raccordé au secteur pendant le nettoyage. Risque d'électrocution! Avant le nettoyage, éteignez l'appareil et débranchez la fiche de la prise de courant.

Nettoyage extérieur

Pour préserver l'apparence de votre appareil, il doit être nettoyé régulièrement.

- Vaporisez de l'eau sur un chiffon de nettoyage au lieu de vaporiser directement sur la surface de l'appareil. Cela permet d'assurer une répartition uniforme de l'humidité sur la surface.
- Nettoyez les portes, les poignées et les surfaces des armoires avec un détergent doux, puis essuyer avec un chiffon doux.

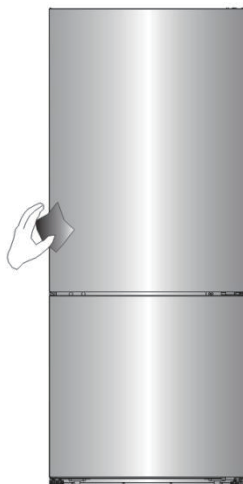

ATTENTION

- N'utilisez pas d'objets pointus car ils risquent de rayer la surface.
- N'utilisez pas de diluant, de détergent pour automobiles, de Clorox, d'huile éthérée, de nettoyeurs abrasifs ou de solvants organiques comme le benzène pour le nettoyage. Ils peuvent endommager la surface de l'appareil et provoquer un incendie.

Nettoyage intérieur

Nettoyez régulièrement l'intérieur de l'appareil. Il sera plus facile à nettoyer lorsque les stocks alimentaires sont faibles. Essuyez l'intérieur du réfrigérateur congélateur avec une solution faible de bicarbonate de soude, puis rincez à l'eau tiède avec une éponge ou un chiffon essoré. Essuyez complètement avant de remplacer les étagères et les paniers. Séchez soigneusement toutes les surfaces et pièces amovibles avant de les remettre en place.



Bien que cet appareil se dégèle automatiquement, une couche de givre peut se former sur les parois intérieures du compartiment congélateur si la porte du congélateur est ouverte fréquemment ou trop longtemps. Si le gel est trop épais, choisissez un moment où le congélateur est presque vide et procédez comme suit :

1. Retirez les paniers d'aliments et d'accessoires existants, débranchez l'appareil du secteur et laissez les portes ouvertes. Ventilez la pièce complètement pour accélérer le processus.
2. Lorsque le dégivrage est terminé, nettoyez le congélateur comme décrit ci-dessus.

AVERTISSEMENT

N'utilisez pas d'objets tranchants pour retirer le

givre du compartiment du congélateur. Ce n'est qu'une fois l'intérieur complètement sec que l'appareil doit être remis en marche et branché dans la prise de courant.

Nettoyage des joints de porte

Veillez à ce que les joints d'étanchéité des portes restent propres. Les aliments et les boissons collants peuvent faire en sorte que les joints d'étanchéité collent à l'armoire et se déchirent lorsque vous ouvrez la porte. Laver le joint d'étanchéité avec un détergent doux et de l'eau tiède. Rincez et séchez soigneusement après le nettoyage.



ATTENTION

L'appareil ne doit être mis sous tension qu'après que les joints d'étanchéité de la porte soient complètement secs.

Remplacement de le voyant LED

Avertissement : Le luminaire LED doit être remplacé par une personne compétente. Si le voyant LED est endommagé, suivez les étapes ci-dessous :

1. Débranchez le réfrigérateur de la prise électrique.
2. Repérez le voyant LED à l'intérieur du réfrigérateur.
3. Retirez le couvercle de la lampe. Insérez un outil (pince à épiler ou tournevis) le long de l'ouverture latérale du couvercle du voyant LED. Ouvrez le côté au-dessus du couvercle, saisissez le côté exposé et tirez doucement vers vous pour retirer l'objet et exposer le voyant LED.
4. Remplacez le nouveau voyant LED.
5. Remplacez le couvercle de la lampe.

Trucs et astuces utiles

Conseils pour économiser l'énergie

Nous vous recommandons de suivre les conseils ci-dessous pour économiser de l'énergie.

- Essayez d'éviter de garder la porte ouverte pendant de longues périodes afin d'économiser de l'énergie.

Veillez à ce que l'appareil soit à l'abri de toute source de chaleur (soleil direct, four électrique ou cuisinière, etc.).

- Ne réglez pas la température plus froide que nécessaire.
- Ne conservez pas d'aliments chauds ou de liquide qui s'évapore dans l'appareil.
- Placez l'appareil dans une pièce bien ventilée, sans humidité. Veuillez consulter le chapitre Installation de votre nouvel appareil.
- Si le diagramme montre la bonne combinaison pour les tiroirs, le bac à légumes et les étagères, ne modifiez pas la combinaison, car elle est conçue pour être la configuration la plus éconergétique.

Conseils pour la réfrigération des aliments frais

- Ne placez pas les aliments chauds directement dans le réfrigérateur ou le congélateur, la température interne augmentera, ce qui obligera le compresseur à travailler plus fort et consommera plus d'énergie.
- Couvrez ou emballez les aliments, surtout s'ils ont une forte odeur.
- Placez les aliments de façon à ce que l'air puisse circuler librement autour d'eux.

Conseils pour la réfrigération

- Viande (tous les types) Envelopper dans de la nourriture en polyéthylène : envelopper et placer sur la tablette en verre au-dessus du tiroir à légumes. Respectez toujours les délais de conservation des aliments et les dates limites d'utilisation suggérées par les fabricants.
- Aliments cuits, plats froids, *etc.* : Ils doivent être couverts et peuvent être placés sur n'importe quelle étagère.
- Fruits et légumes :

Ils doivent être rangés dans le tiroir spécial prévu à cet effet.

- Beurre et fromage :

Doit être enveloppé dans du papier d'aluminium étanche à l'air ou dans une pellicule de plastique.

- Des bouteilles de lait :

Devrait avoir un couvercle et être rangé dans les étagères de porte.

Conseils pour la congélation

- Lors de la première mise en marche ou après une période d'inutilisation, laissez l'appareil fonctionner pendant au moins 2 heures avec les réglages les plus élevés avant de mettre de la nourriture dans le compartiment.

- Préparez les aliments en petites portions pour leur permettre d'être rapidement et complètement congelés et de ne décongeler par la suite que la quantité requise.

- Emballez les aliments dans du papier d'aluminium ou des emballages en polyéthylène étanches à l'air,

- Ne laissez pas les aliments frais et non congelés toucher les aliments déjà congelés pour éviter l'élévation de la température de ces derniers.

- Les produits glacés, s'ils sont consommés immédiatement après avoir été retirés du compartiment congélateur, peuvent causer des

brûlures de gel sur la peau.

- Il est recommandé d'étiqueter et de dater chaque emballage congelé afin de conserver une trace du temps de conservation.

Conseils pour l'entreposage des aliments congelés

- Assurez-vous que les aliments congelés ont été entreposés correctement par le détaillant en alimentation.

- Une fois décongelés, les aliments se détérioreront rapidement et ne devraient pas être recongelés. Ne pas dépasser la durée de conservation indiquée par le fabricant de l'aliment.

Éteignez votre appareil

Si l'appareil doit être éteint pendant une période prolongée, les mesures suivantes doivent être prises pour éviter la moisissure.

1. Retirez toute la nourriture.
2. Débranchez la fiche d'alimentation de la prise de courant.
3. Nettoyez et séchez soigneusement l'intérieur.
4. Veillez à ce que toutes les portes soient légèrement calées pour permettre à l'air de circuler.

Dépannage

Si vous rencontrez un problème avec votre appareil ou si vous craignez qu'il ne fonctionne pas correctement, vous pouvez effectuer quelques vérifications simples avant d'appeler le service après-vente, voir ci-dessous.



AVERTISSEMENT

1. N'essayez pas de réparer l'appareil vous-même. Si le problème persiste après avoir effectué les vérifications mentionnées ci-dessous, contactez un électricien qualifié, un technicien agréé ou l'atelier où vous avez acheté le produit.
2. Une mise en garde contre le piégeage des enfants est incluse dans le mode d'emploi ou dans un manuel d'utilisation et d'entretien fourni avec chaque réfrigérateur.

Problème	Cause possible et solution
L'appareil ne fonctionne pas correctement	Vérifiez si le cordon d'alimentation est branché correctement dans la prise de courant.
	Vérifiez le fusible ou le circuit de votre alimentation électrique, remplacez-le si nécessaire.
	La température ambiante est trop basse. Essayez de régler la température de la chambre à un niveau plus froid pour résoudre ce problème.
	Il est normal que le congélateur ne fonctionne pas pendant le cycle de dégivrage ou pendant une courte période après la mise en marche de l'appareil pour protéger le compresseur.
Odeurs des compartiments	L'intérieur peut avoir besoin d'être nettoyé
	Certains aliments, contenants ou emballages causent des odeurs.
Bruit de l'appareil	<p>Les sons ci-dessous sont tout à fait normaux :</p> <ul style="list-style-type: none"> •Bruit de fonctionnement du compresseur. •Bruit du mouvement de l'air provenant du petit moteur du ventilateur du compartiment congélateur ou d'autres compartiments. •On dirait que de l'eau bouillante gargouille. •Bruit d'éjection pendant le dégivrage automatique. •Bruit de cliquetis avant le démarrage du compresseur. •Bruit de cliquetis lorsque l'eau est fournie. •Le moteur faisant tourner la glace est fourni.
	<p>D'autres bruits inhabituels sont dus aux raisons ci-dessous et peuvent nécessiter une action :</p> <p>L'armoire n'est pas de niveau.</p> <p>L'arrière de l'appareil touche le mur.</p> <p>Des bouteilles ou des contenants sont tombés ou roulent.</p>
Le moteur tourne en continu	<p>Il est normal d'entendre fréquemment le bruit du moteur, il devra fonctionner davantage dans les circonstances suivantes :</p> <ul style="list-style-type: none"> •Le réglage de la température est réglé plus froid que nécessaire. •Une grande quantité d'aliments chauds a récemment été stockée dans l'appareil. •La température à l'extérieur de l'appareil est élevée. •Les portes restent ouvertes trop longtemps ou trop souvent. •Après avoir installé l'appareil ou après l'avoir éteint pendant une longue période.
Une couche de givre se forme dans le compartiment	Vérifiez que les sorties d'air ne sont pas obstruées par les aliments et assurez-vous que les aliments sont placés à l'intérieur de l'appareil pour permettre une ventilation suffisante. Assurez-vous que la porte est complètement fermée. Pour éliminer le givre, veuillez-vous référer au chapitre « Nettoyage et entretien ».
La température à l'intérieur est trop chaude	Les portes peuvent avoir été laissées ouvertes trop longtemps ou trop fréquemment ; ou les portes sont maintenues ouvertes par un obstacle ; ou l'appareil est situé avec un espace insuffisant sur les côtés, à l'arrière et

	sur le dessus.
La température à l'intérieur est trop froide	Augmentez la température en suivant le chapitre « Contrôles d'affichage ».
Les portes ne se ferment pas facilement	Vérifiez si le dessus du réfrigérateur est incliné vers l'arrière de 10~15mm pour permettre aux portes de se fermer automatiquement, ou si quelque chose à l'intérieur empêche les portes de se fermer.
La lumière ne fonctionne pas	<ul style="list-style-type: none"> • Le voyant LED peut être endommagé. Reportez-vous à la section « Nettoyage et entretien » du chapitre pour remplacer les voyants LED. • Le système de contrôle a désactivé les lumières parce que la porte est restée ouverte trop longtemps. Fermez et rouvrez la porte pour réactiver les lumières.
L'appareil ne fabrique pas de glace ou n'effectue pas de distribution (s'il y a lieu)	<ul style="list-style-type: none"> • Avez-vous passé 12 heures après l'installation de la conduite d'alimentation en eau avant de faire de la glace ? S'il n'est pas suffisamment froid, il peut prendre plus de temps à faire de la glace, comme lors de la première installation. • La conduite d'eau est-elle raccordée et le robinet d'eau est-il ouvert ? • Avez-vous arrêté manuellement la fonction de fabrication de glace ? Veillez à ne pas activer le mode « décongelé ». • Y a-t-il de la glace bloquée dans le seau ou la chute à glace de la machine à glaçons ? • La pression de l'eau est-elle inférieure à 30 psi ? Installer une pompe de surpression pour compenser la basse pression. • La température du congélateur est-elle trop élevée ? Essayez de régler la température du congélateur à une température plus basse. • La machine à glaçons ne rend pas la glace assez rapide. Veuillez attendre au moins 90 minutes.
Entendre l'eau bouillonner dans le réfrigérateur	C'est tout à fait normal. La formation de bulles provient du liquide de refroidissement du réfrigérant qui circule dans le réfrigérateur.

Mise au rebut de l'appareil

DANGER

Il est interdit de jeter cet appareil avec les ordures ménagères.

Matériaux d'emballage

Les matériaux d'emballage portant le symbole du recyclage sont recyclables. Jetez l'emballage dans un conteneur de collecte des déchets approprié pour le recycler.

Avant l'élimination de l'appareil

1. Débranchez la fiche secteur de la prise de courant.
2. Coupez le cordon d'alimentation et jetez-le avec la fiche secteur.

AVERTISSEMENT

Risque d'étouffement potentiel! Un décès ou des lésions cérébrales pourraient survenir. Retirez les portes pour éviter toute asphyxie.

1. Pour éviter tout risque d'étouffement, retirez immédiatement les portes de votre vieux réfrigérateur. Laissez les étagères installées pour empêcher les enfants de grimper ou d'y entrer.
2. Lors de la mise au rebut de l'appareil, ne le faites qu'auprès d'un centre d'élimination des déchets agréé. Ne pas exposer à la flamme.

Les réfrigérateurs contiennent du réfrigérant et des gaz dans l'isolation. Le réfrigérant et les gaz doivent être éliminés par un professionnel car ils peuvent provoquer des blessures aux yeux ou l'inflammation. S'assurer que le circuit frigorifique n'est pas endommagé avant de le mettre au rebut.

	Élimination correcte de ce produit
	<p>Ce symbole sur le produit ou dans son emballage indique que ce produit ne doit pas être traité comme un déchet ménager. Au lieu de cela, il devrait être amené au point de collecte des déchets approprié pour le recyclage des équipements électriques et électroniques. En vous assurant que ce produit est éliminé correctement, vous contribuerez à prévenir les conséquences négatives potentielles pour l'environnement et la santé humaine, qui pourraient autrement être causées par la manipulation inappropriée des déchets de ce produit. Pour de plus amples informations sur le recyclage de ce produit, veuillez contacter votre municipalité, votre service d'élimination des déchets ménagers ou le magasin où vous avez acheté le produit.</p>

Nous Vous prions de bien vouloir vous enregistrer sur notre site web www.bertazzoni.com pour valider votre garantie du nouveau produit et nous aider à Vous aider dans le cas de dommages.

GARANTIE LIMITEE DE DEUX ANS

Les garanties offertes par Bertazzoni SpA dans cette déclaration s'appliquent exclusivement aux appareils et composants Bertazzoni vendus comme neufs au propriétaire original par un distributeur, détaillant, concessionnaire ou centre de service autorisés et installés aux Etats-Unis et Canada. Les garanties fournies dans cette déclaration ne peuvent pas être transférées et sont valables à partir de la date d'installation.

INFORMATIONS SUR LA COUVERTURE

Bertazzoni SpA procédera à la réparation ou remplacera tout composant défectueux à cause des matériaux et/ou fabrication pendant 2 ans à compter de la date d'installation et dans les conditions normales d'utilisation dans le cadre familial.

La réparation ou le remplacement seront effectués à titre gratuit et incluront les frais de main d'œuvre au tarif normal et les frais d'expédition. Les réparations doivent être effectuées par un Centre de Service Bertazzoni Autorisé pendant les heures de travail normales. Les défauts doivent être signalés dans les 30 jours qui suivent l'installation. Cette garantie ne couvre pas l'utilisation du produit dans le cadre commercial.

Nous Vous prions de bien vouloir vous enregistrer sur notre site web www.bertazzoni.com pour valider votre garantie du nouveau produit et nous aider à Vous aider dans le cas de dommages.

GARANTIE ESTHETIQUE

Bertazzoni SpA couvre les pièces présentant des défauts cosmétiques de matériaux et de fabrication pour une période de trente (30) jours à compter de la date d'installation de l'unité. Cette couverture inclut les rayures, les taches, les imperfections de surface sur l'acier inoxydable, de la peinture et de la porcelaine, à l'exclusion de légères différences de couleur dues à des matériaux et des technologies de peinture / émaillage.

Les coûts de main-d'œuvre, B stock, appareils out-of-box et les unités d'affichage sont exclus

COMMENT OBTENIR LE SERVICE CLIENT

Pour obtenir le service de garantie, veuillez contacter Bertazzoni Customer Service aux numéros indiqués ci-dessous et fournir le numéro du modèle, le numéro de série et la date d'achat.

Cette information sera demandée par notre équipe et sera très importante pour accélérer la résolution du problème.

UNITED STATES <https://us.bertazzoni.com/moresupport>

Phone: 866-905-0010

CANADA <https://lca.bertazzoni.com/more/support>

Phone : 800-361-0799

Il faut conserver la preuve d'achat ou l'origine de l'installation afin d'établir la période de garantie. Une copie du numéro de série sera collée derrière le manuel d'emploi.

CE QUI NE SERA PAS PRIS EN CHARGE

1. Le produit utilisé dans toute application commerciale/commerciale.
2. Service de réparation fourni par un agent de service autorisé autre que Bertazzoni.
3. N'importe quel dommage ou service de réparation nécessaire pour corriger un service effectué par un agent non autorisé et/ou par suite d'utilisation de pièces non autorisées.
4. Installation non conforme aux codes électriques locaux ou aux codes de plomberie.
5. Les défauts ou dommages dus à une mauvaise conservation du produit.
6. Les défauts ou dommages et les pièces oubliées sur les produits vendus au dehors de l'emballage d'origine ou d'affichage.
7. Les appels de service ou des réparations pour corriger l'installation du produit et / ou accessoires.
8. Les appels de service pour se connecter, ou réparer le câblage électrique et / ou de gaz afin d'utiliser le produit d'une façon correcte.
9. Les appels de service pour fournir des instructions sur l'utilisation d'un produit Bertazzoni.
10. Service de réparation dû à une utilisation différente que celle standard et habituel à la maison.
11. Remplacement des pièces d'usure
12. Remplacement des verres et des ampoules sielles sont téhoues au plus tard 30 jours après l'installation et en aucun cas plus tard mois après la date d'achat
13. Défauts et dommages résultant d'un accident, modification, mésusage, abus, mauvaise installation.
14. Défauts et dommages résultant du transport du produit à la maison du propriétaire.
15. Les défauts et les dommages résultant de forces externes qui échappent au contrôle de Bertazzoni SpA tels que les incendies, les inondations, les tremblements de terre et autres catastrophes naturelles.

Au cas où le produit sera installé dans une zone, là où techniciens qualifiés certifiés ne sont pas raisonnablement disponibles, le client sera responsable des coûts de transport pour la livraison du produit au centre de service autorisé le plus proche, ou pour les coûts de déplacement d'un technicien qualifié certifié.

Bertazzoni exclut toute responsabilité pour les dommages accidentels ou indirects.

Certains pays n'autorisent pas l'exclusion ou la limitation des dommages accidentels ou indirects, a limitation indiquée plus haute peut donc ne pas s'appliquer à vous. Cette garantie vous offre des droits spécifiques et vous pouvez bénéficier d'autres droits qui peuvent varier d'un Etat à l'autre et d'une province à l'autre.