



24" W. LAVAVAJILLAS MODELO 524

VDWU524/VDWU524WS/FDWU524/FDWU524WS

LAVADO EN VARIOS NIVELES

- El lavado con presión variable ajusta el volumen de agua, presión y la temperatura de acuerdo a la carga y niveles de suciedad
- Siempre tendrá platos limpios gracias al lavado en varios niveles con el brazo rociador inferior y superior de acero inoxidable y la boquilla superior.
- Lavado Intensivo en la rejilla inferior con el brazo rociador adicional
- El sensor de turbidez controla el nivel de suciedad de los platos para una calidad superior
- El sistema de triple filtrado elimina las partículas más pequeñas para propiciar la circulación de agua limpia
- El calentador de agua en circulación está oculto para brindar una alternativa segura frente a los calentadores al descubierto

SECADO CON TURBOVENTILADOR

- El ventilador hace circular el aire para lograr un desempeño de secado eficiente

PAQUETE DE DESEMPEÑO QUIET CLEAN™ - 42 dB

- Tres capas de aislamiento – con el bitumen, algodón y las paredes laterales completas creamos unos de los lavavajillas más silenciosos del mercado
- Motor de descarga y circulación sin escobillas

CARGANDO

- Las cestas de vajilla inferiores y superiores de alto grado y de última generación pueden contener los platos más pesados
- La rejilla Upper Smart FullSize™ está diseñada para limpiar de cubiertos mientras se lavan los artículos altos de forma simultánea en la rejilla superior
- Puede contener hasta 16 juegos de estándar internacional junto con cubiertos
- La rejilla superior se ajusta en 3 posiciones con o sin los platos, para brindar una carga versátil
- La guía telescópica brinda un movimiento suave para las cestas superiores
- Los estantes para copas ajustables se pueden usar para almacenar cucharones u otros utensilios pequeños
- Los dientes abatibles brinda versatilidad para almacenar ollas, sartenes y artículos de tamaño no convencional en las rejillas superiores e inferiores
- La rejilla inferior tiene ocho dientes abatibles y la rejilla superior seis, con ajustes en horizontal y vertical
- La cesta deslizante para cubiertos se puede mover de forma horizontal en cualquier posición

CARACTERÍSTICAS

- Pantalla LCD con indicador de tiempo restante
- Botón táctil de control de acceso directo
- Luz indicadora de ciclo en el suelo
- Calificación Energy Star



CICLOS/OPCIONES

- Ciclo:
 - Ollas/Sartenes y más – Nivel de suciedad extrafuerte
 - GlassCare
 - Automático – determina la cantidad de agua y temperatura necesarias.
 - CombiClean – lava los artículos delicados en la cesta superior y los artículos con suciedad más fuerte en la cesta inferior
 - Lavado normal – nivel de suciedad normal
 - HourWash
 - Lavado rápido – ¡35 Minutos!
 - Enjuagar/Mantener – Enjuaga los platos previamente
- Opciones
 - Función exprés – El sensor detecta la ayuda de enjuague y automáticamente ajusta la duración del ciclo de secado
 - Función de sanitización – Eleva la temperatura del agua en el enjuague final para cumplir con los requisitos de la NSF
 - Alto brillo – Proporciona un desempeño de secado superior
 - Lavado intenso – Lava los platos con mucha suciedad
 - Inicio diferido – Activación diferida por un máximo de 24 horas

MODELOS

- VDWU524SS – 24"W. Lavavajillas
- VDWU524WSSS – 24"W. Lavavajillas con descalcificador de agua
- FDWU524 – 24"W. Lavavajillas con panel personalizado
- FDWU524WS – 24"W. Lavavajillas con panel personalizado y descalcificador de agua

ACCESORIOS

- Panel de puerta viking PDDP524 - para su uso en los modelos FDWU con colores exclusivos
- PHK23 – Kit de manipulación profesional - para su uso con los modelos FDWU

ACABADOS EN COLOR

- Disponible con panel de la puerta de acero inoxidable envuelta e instalada
- Panel de puerta disponible en acabados de color Volumen 1 y Volumen 2

Volumen 1: Antique Bronze (AN), Blush (BH), Cast Black (CS), Damascus Gray (DG), Eucalyptus (EU), Ivy (IV), Martini (MA), November Sky (NS), Slate Blue (SB), Spiced Cider (SC), Splash (SP)



Volumen 2: Daffodil (DA), Golden Hour (GH), Nantucket (NA), Onyx (ON), Pure White (PW), Squall (SQ), Valentine (VA)



GARANTÍA

- Dos años completa – producto completo
- Garantía completa de noventa días – las partes cosméticas, artículos pintados y elementos decorativos
- Limitada de por vida – tanque y puerta interior
- Limitada por cinco años – controles electrónicos, rejillas, conjuntos de motores/ bomba y sistema de distribución de agua



24" W. LAVAVAJILLAS MODELO 524

VDWU524/VDWU524WS/FDWU524/FDWU524WS

LAVAVAJILLAS DE 24" DE ANCHO	
DESCRIPCIÓN	VDWU524/VDWU524WS/FDWU524/FDWU524WS
Ancho total	23-9/16" (59,8 cm)
Altura total: desde el piso	86,0 cm (33-7/8") mín. a 91,1 cm (7") máx.
Profundida total	Al frente del panel de control 22-3/16" (56,4 cm) A la parte delantera del asa: 25-3/16" (64 cm)
Espacio en ancho	24" (61,0 cm)
Espacio en alto	86.4 cm (34") mínimo a 91.3 cm (35-15/16") máximo
Espacio en profundidad	24" (61,0 cm)
Requisitos eléctricos	Cable de electricidad de 12.0 amperios, 120 V/60 Hz; 120 cm (4") con la unidad suministrada
Clasificación del elemento calentador de agua	1100 Watts
Temperatura del agua de entrada	49 °C (120 °F)
Manguera de desagote	Manguera de desagote de 1,9 m (6.4') suministrada
Requiere un asa para la manguera de desagote	Altura desde el suelo – 71.0 cm (28")
Peso aproximado del envío	44 kg (97 lb)

No prepare la instalación únicamente a partir de los datos del folleto. Consulte las instrucciones de instalación para obtener información importante sobre el espacio libre y la instalación.

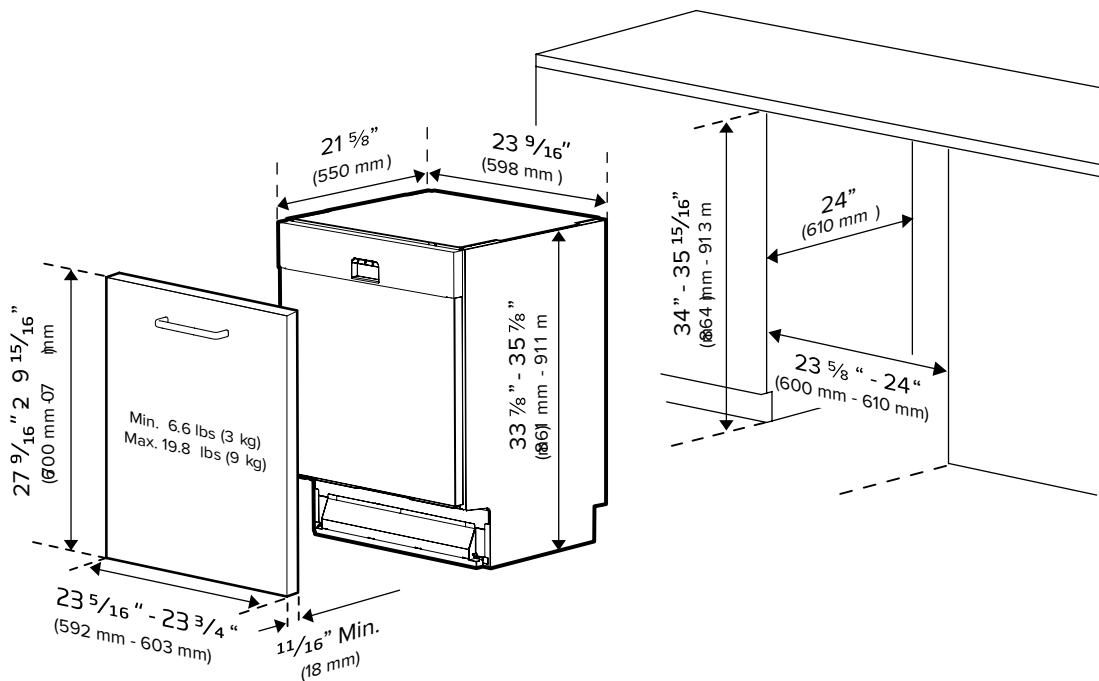

VIKING RANGE, LLC 111 CALLE PRINCIPAL GREENWOOD, MISSISSIPPI 38930 EE. UU

Para obtener información detallada sobre productos, números de modelo o solicitar un presupuesto, llame al 1-888-845-4641 o visite vikingrange.com
© 2024 Viking Range, LLC Todos los derechos reservados. Las especificaciones están sujetas a cambios sin previo aviso.