

# Installation/ Utilisation et entretien MANUEL



**SÉRIE 5**  
Tiroir chauffant extérieur/  
Centre utilitaire

VQEWD5301  
VQEWD5421

---

# Table des matières

---

Avertissements	3
Installation	5
Dimensions VQEWD5301	6
Dimensions VQEWD5421	8
Mises en garde de sécurité importantes	10
Avant d'utiliser votre appareil	11
Contrôles de température	11
Témoin de chauffeA LLUMÉ	11
Commande des événements de contrôle de l'humidité	11
Nettoyage et entretien	12
Résolution de problèmes	13
Informations sur le dépannage	13
Garantie Extérieure	14

# Avertissements

Les avertissements et les instructions de sécurité importantes présentés dans ce manuel ne sont pas destinés à couvrir tous les problèmes et toutes les situations susceptibles de se présenter. Il convient de faire preuve de bon sens, de prudence et d'attention lors de l'installation, de l'entretien et de l'utilisation de l'appareil.

Communiquez TOUJOURS avec le fabricant au sujet des problèmes et des situations que vous ne comprenez pas.

Reconnaître les symboles, les termes et les étiquettes de sécurité

<b>⚠ DANGER</b>
Dangers ou pratiques à risque qui ENTRAÎNERONT de graves dommages corporels ou la mort
<b>⚠ AVERTISSEMENT</b>
Dangers ou pratiques à risque qui POURRAIENT entraîner la mort ou de graves dommages corporels
<b>⚠ ATTENTION</b>
Dangers ou pratiques à risque qui POURRAIENT entraîner des dommages corporels mineurs. Tous les messages de sécurité signaleront le danger, vous expliqueront comment réduire le risque de blessure et vous indiqueront ce qu'il peut arriver si vous ne suivez pas les instructions.

Lisez et suivez toutes les instructions avant d'utiliser cet appareil afin de prévenir tout risque d'incendie, de décharges électriques, de blessure ou de dommage à l'appareil en raison d'une mauvaise utilisation. N'utilisez l'appareil qu'aux fins prévues, telles qu'elles sont décrites dans ce manuel.

Afin de garantir une utilisation correcte et sûre : L'appareil doit être correctement installé et mis à la terre par un technicien qualifié. N'ESSAYEZ PAS d'ajuster, réparer, dépanner ou remplacer toute pièce de votre appareil, sauf si cela est spécifiquement recommandé dans ce manuel. Toutes les autres opérations d'entretien doivent être confiées à un professionnel qualifié.

<b>⚠ AVERTISSEMENT</b>
 Afin d'éviter tout risque de dommage matériel ou corporel ou de mort, suivez rigoureusement les instructions de ce manuel pour éviter un incendie ou une explosion. NE PAS ENTREPOSER ni utiliser de l'essence ni d'autres vapeurs ou liquides inflammables à proximité de cet appareil ou de tout autre.

<b>⚠ AVERTISSEMENT</b>
 <b>RISQUE DE DÉCHARGE ÉLECTRIQUE</b> Cet appareil est équipé d'un cordon d'alimentation électrique à trois broches avec une fiche de mise à la terre pour vous protéger contre le risque de décharge et doit être branché directement dans une prise correctement mise à la terre. N'utilisez que le cordon électrique fourni avec l'unité.

## Avertissements

### ⚠ AVERTISSEMENT

N'utilisez JAMAIS cet appareil comme radiateur pour chauffer la pièce. Cela pourrait entraîner un empoisonnement au monoxyde de carbone et la surchauffe du tiroir.

### ⚠ AVERTISSEMENT

N'UTILISEZ PAS d'emballage plastique pour couvrir les aliments placés dans le tiroir, et ne maintenez pas chauds des aliments enveloppés ou placés dans des récipients en plastique pour les réchauffer. Le plastique peut fondre s'il est en contact direct avec le tiroir. Une fois fondu sur le tiroir, il peut être très difficile de retirer le plastique.

### ⚠ ATTENTION

N'UTILISEZ PAS d'agent nettoyant contenant du chlore ou des composants chlorés sur les finitions en acier inoxydable. Ces substances ont un effet corrosif sur l'acier inoxydable.

### ⚠ AVERTISSEMENT

Afin d'éviter les maladies et le gâchis alimentaire, ne laissez pas d'aliments décongelés dans le tiroir pendant plus de deux heures.

### ⚠ AVERTISSEMENT



#### RISQUE D'INCENDIE ET DE DÉCHARGE ÉLECTRIQUE

Pour réduire le risque de décharge électrique et d'incendie, N'UTILISEZ PAS de cordon d'alimentation électrique flexible avec cet appareil.

### ⚠ AVERTISSEMENT

Pour réduire le risque d'incendie, de décharge électrique ou de dommage corporel, les travaux d'installation et le câblage électrique doivent être réalisés par une personne qualifiée conformément à tous les codes et toutes les normes applicables, notamment les conditions de protection contre le feu.

### ⚠ AVERTISSEMENT



#### RISQUE DE BRÛLURE OU DE DÉCHARGE ÉLECTRIQUE

Vérifiez que toutes les commandes sont sur « OFF » et que le tiroir est FROID avant de nettoyer. Sinon, il existe un risque de brûlure ou de décharge électrique.

### ⚠ AVERTISSEMENT

Ne couvrez JAMAIS les fentes, les trous et les ouvertures dans le tiroir et ne recouvrez jamais une grille entière avec des matériaux tels que du papier aluminium. Cela bloque la circulation d'air à travers le four et peut entraîner un empoisonnement au monoxyde de carbone. Le papier aluminium peut en outre piéger la chaleur, entraînant un risque d'incendie.

### ⚠ AVERTISSEMENT

Vérifiez que la tension d'arrivée est identique à la tension nominale de l'appareil. Une plaque de caractéristiques électriques nominales indiquant la tension, la fréquence, la puissance, l'intensité et la phase est fixée sur le produit. Brancher le tiroir chauffant avec une tension plus élevée que la tension nominale peut entraîner de graves dommages au thermostat, à l'élément et aux autres composants. Brancher le tiroir chauffant avec une tension inférieure à la tension nominale peut entraîner une baisse importante de la performance.

### ⚠ AVERTISSEMENT

Pour éviter les dommages potentiels aux meubles et aux finitions, n'utilisez que des matériaux et des finitions qui ne se décolorent pas et ne se décollent pas et qui supporteront des températures pouvant atteindre 194 °F (90 °C). Des adhésifs résistants à la chaleur doivent être utilisés si le produit est destiné à être installé dans des meubles en bois lamellé. Consultez votre fabricant ou votre fournisseur de meubles afin de confirmer que les matériaux répondent à ces exigences.

### SI LE COLIS ARRIVE ENDOMMAGÉ

PERTE OU DOMMAGE VISIBLE : Veillez à ce que ce soit consigné sur la facture de transport ou le reçu express et faites signer le livreur. DÉPOSEZ IMMÉDIATEMENT UNE RÉCLAMATION POUR LES DOMMAGES, quelle qu'en soit l'importance.

PERTE OU DOMMAGE NON VISIBLE : Si le dommage était invisible jusqu'à ce que la marchandise soit déballée, informez-en immédiatement la société de transport ou le transporteur et déposez une réclamation pour « dommage non visible » auprès d'eux. Celle-ci doit être déposée sous quinze (15) jours à compter de la date de livraison. Veillez à conserver l'emballage pour inspection. Nous déclinons toute responsabilité pour les dommages ou les pertes survenus pendant le transport.

# Installation

- Veillez à ce que le tiroir chauffant soit correctement mis à la terre et installé par un technicien qualifié. Le cordon électrique est doté d'une fiche à 3 broches. Ne coupez aucune de ces broches.
- Veillez à ce que l'îlot ne comporte aucune fissure qui pourrait laisser passer l'eau ou d'autres liquides jusqu'aux commandes électriques.
- Tenez le tiroir chauffant hors de portée des arroseurs.
- Lorsqu'il n'est pas utilisé, couvrez l'îlot pour le protéger de la pluie et des intempéries.
- Si vous installez l'unité directement sous un gril, veuillez laisser un espace de 2-3/16 po (3-5 mm) entre le bas de la découpe du gril et le haut de la découpe du tiroir chauffant.

	<p><b>Raccordement au C.C. :</b> L'installation nécessite une prise extérieure de 120 VCA et 15 ampères protégée par un disjoncteur de fuite à la terre (GFI). Voici les valeurs nominales du tiroir chauffant : 120 VCA, 60 Hz, 480 W, 4 A</p>
---	---

Dimensions

VUE SUPÉRIEURE

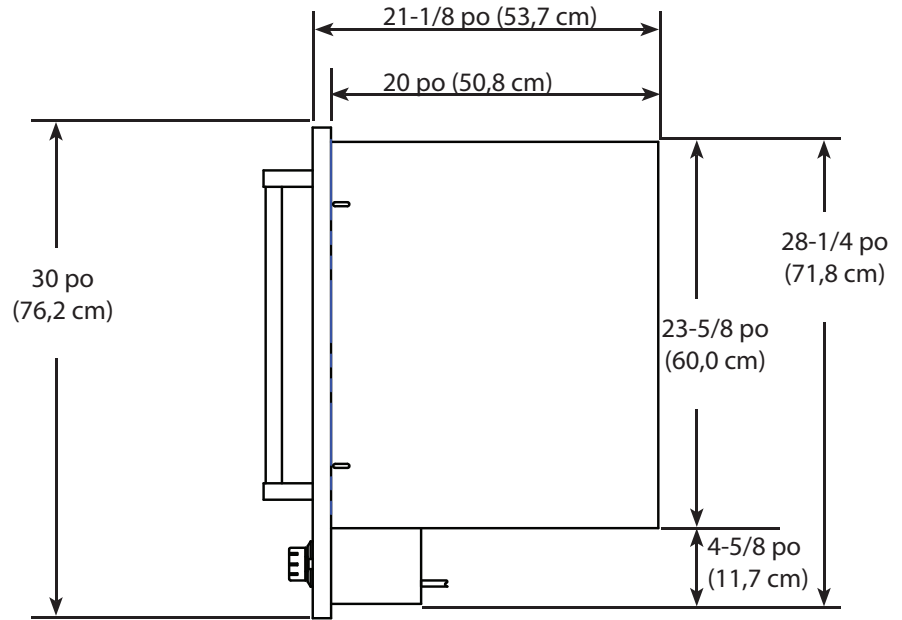

VUE LATÉRALE

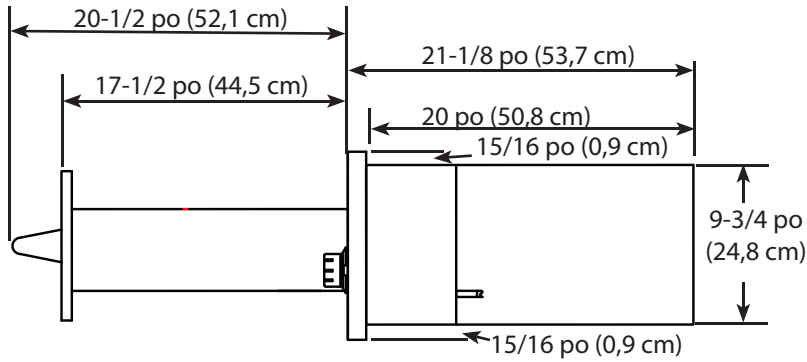

VUE AVANT

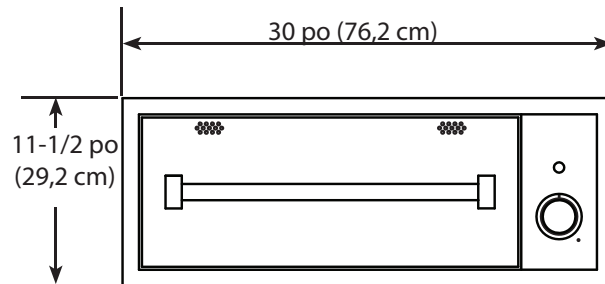

# VQEWD5301

## Dimensions de découpe

VQEWD5301	
Découpe Largeur (L)	28-1/2 po (72,4 cm)
Profondeur de découpe (P)	20-1/2 po (52,1 cm)
Découpe Hauteur (H)	10 po (25,4 cm)

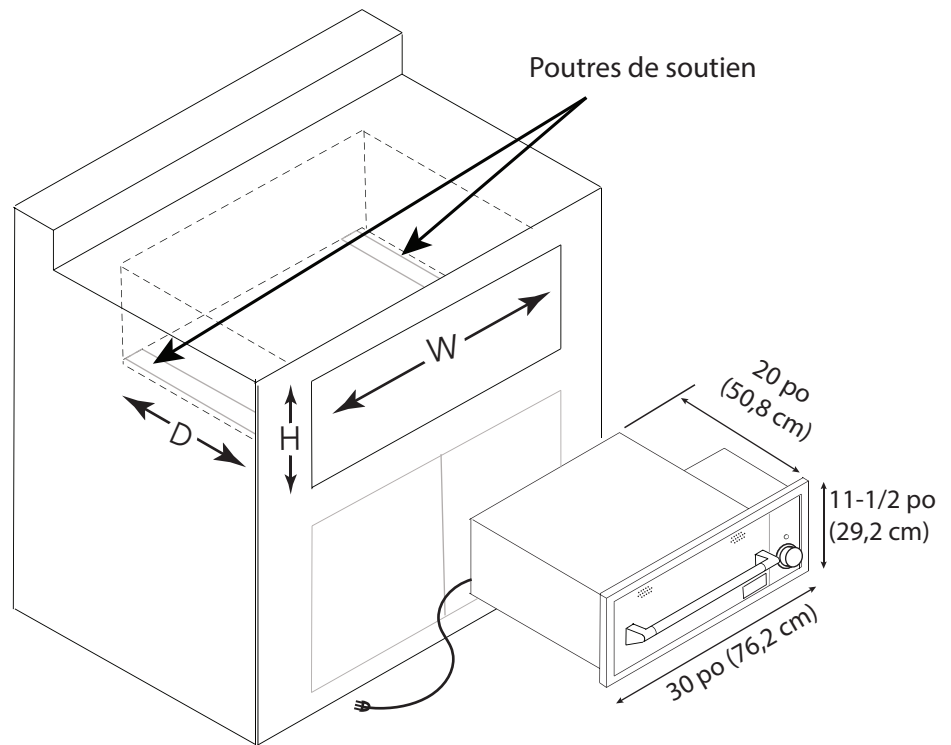

Appliquez un joint résistant aux intempéries sur les bords du tiroir chauffant

## Installation

- Prévoyez une découpe de 10 x 28-1/2 po (254 x 724 mm) à l'avant de l'îlot.
- Prévoyez des poutres de soutien à l'aide de supports en métal.
- Tirez le tiroir hors de son coffrage pour accéder au support de montage à l'avant.
- Insérez le coffrage du tiroir dans l'ouverture de l'îlot.
- Sécurisez le coffrage à l'intérieur à l'aide de vis à l'avant, en haut et en bas, en utilisant les trous de montage prépercés.
- Remontez la partie tiroir dans son coffrage.
- Appliquez un joint résistant aux intempéries sur les bords du tiroir chauffant.
- Branchez le tiroir sur une prise électrique étanche et correctement mise à la terre.
- Si vous installez l'unité directement sous un gril, veuillez laisser un espace de 2-3/16 po (3-5 mm) entre le bas de la découpe du gril et le haut de la découpe du tiroir chauffant.

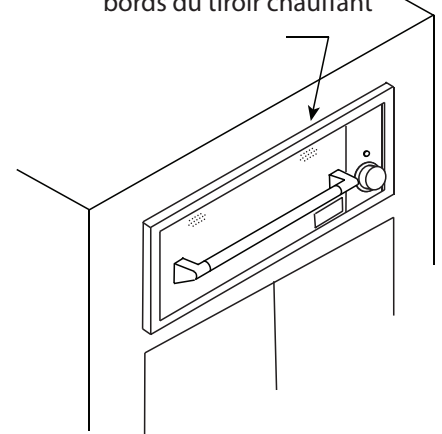

## ⚠ AVERTISSEMENT

### RISQUE DE DÉCHARGE ÉLECTRIQUE



Cet appareil est équipé d'un cordon d'alimentation électrique à trois broches avec une fiche de mise à la terre pour vous protéger contre le risque de décharge et doit être branché directement dans une prise correctement mise à la terre. N'utilisez que le cordon électrique fourni avec l'unité. N'utilisez jamais le tiroir chauffant avec une prise ou un cordon d'alimentation endommagé.

Dimensions

VUE SUPÉRIEURE

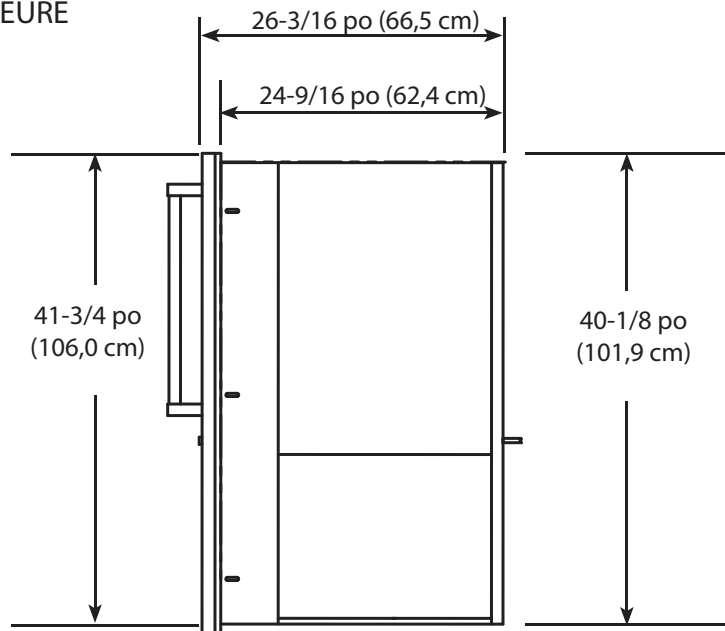

VUE LATÉRALE

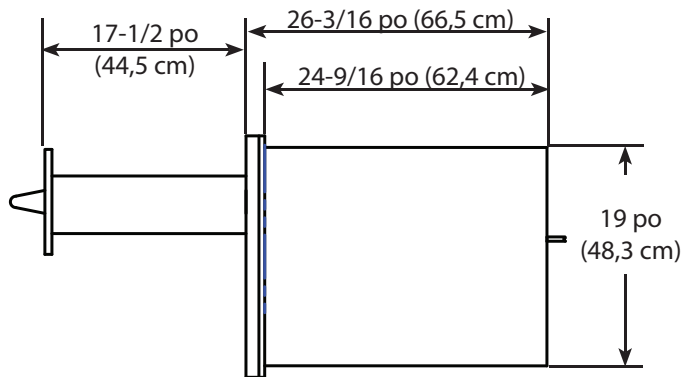

VUE AVANT

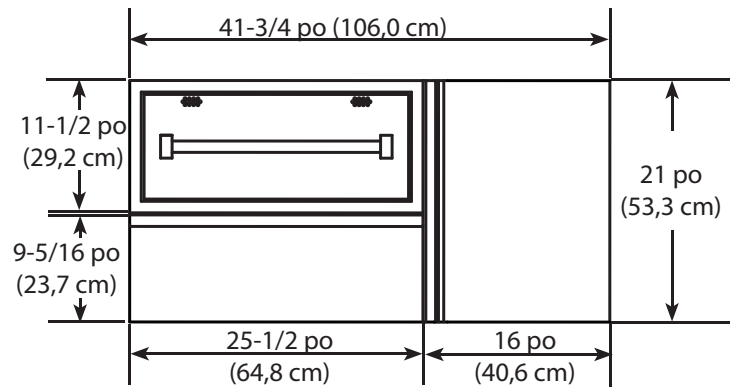

## Dimensions de découpe

VQEWD5421	
Découpe Largeur (L)	40-1/4 po (102,2 cm)
Profondeur de découpe (P)	24-1/2 po (62,2 cm)
Découpe Hauteur (H)	19-3/8 po (49,2)

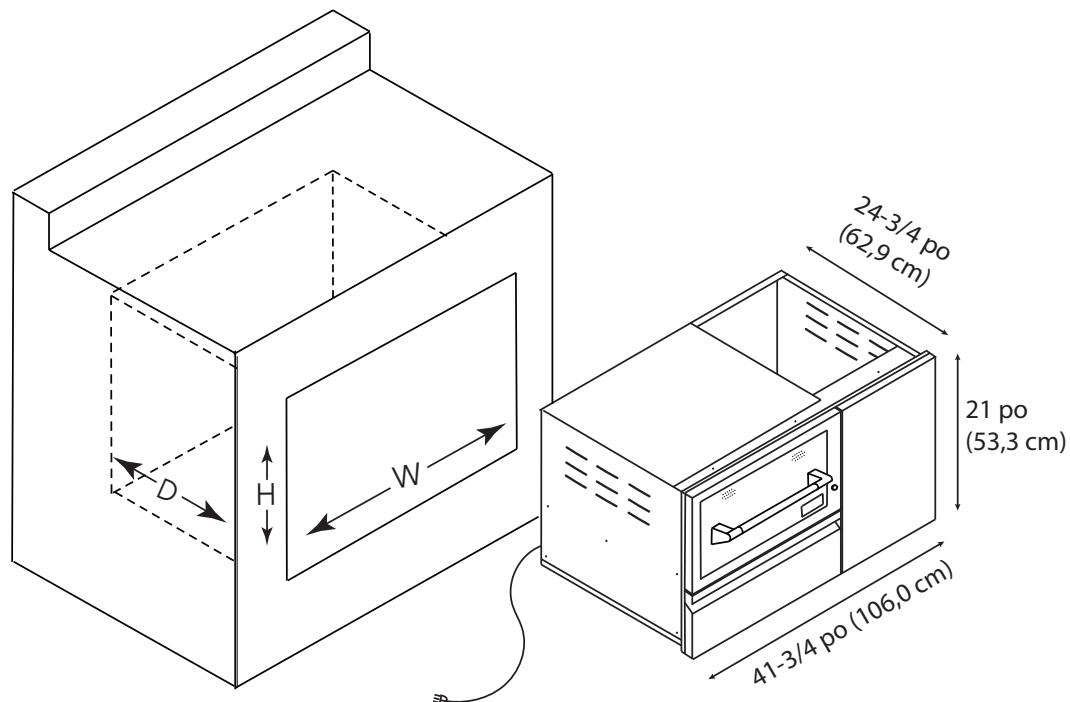

## Installation

- Prévoyez une découpe de 19 3/8 x 40 1/4 po (492 x 1022 mm) à l'avant de l'îlot.
- Prévoyez des poutres de soutien à l'aide de supports en métal.
- Tirez le tiroir hors de son coffrage pour accéder au support de montage à l'avant.
- Insérez le coffrage du tiroir dans l'ouverture de l'îlot.
- Sécurisez le coffrage à l'intérieur à l'aide de vis à l'avant, en haut et en bas, en utilisant les trous de montage prépercés.
- Remontez la partie tiroir dans son coffrage.
- Appliquez un joint résistant aux intempéries sur les bords du tiroir chauffant.
- Branchez le tiroir sur une prise électrique étanche et correctement mise à la terre.
- Si vous installez l'unité directement sous un gril, veuillez laisser un espace de 2-3/16 po (3-5 mm) entre le bas de la découpe du gril et le haut de la découpe du tiroir chauffant.

### ⚠ AVERTISSEMENT



#### RISQUE DE DÉCHARGE ÉLECTRIQUE

Cet appareil est équipé d'un cordon d'alimentation électrique à trois broches avec une fiche de mise à la terre pour vous protéger contre le risque de décharge et doit être branché directement dans une prise correctement mise à la terre. N'utilisez que le cordon électrique fourni avec l'unité. N'utilisez jamais le tiroir chauffant avec une prise ou un cordon d'alimentation endommagé.

# Mises en garde de sécurité importantes

## **AVERTISSEMENT**

Si les informations de ce manuel ne sont pas suivies scrupuleusement, un incendie ou une explosion pourrait provoquer des dommages matériels ou corporels, ou la mort.

### **À propos de votre appareil**

- Ne touchez pas les éléments chauffants ni la surface intérieure du tiroir pendant qu'il est utilisé. Utilisez les poignées et les boutons.
- Ne rangez pas de matériaux inflammables dans le tiroir.

### **Pour éviter les dommages dus au feu ou à la fumée**

- Vérifiez que tous les matériaux d'emballage ont été retirés de l'appareil avant de le faire fonctionner.
- Éloignez les matériaux combustibles, l'essence et autres vapeurs et matières inflammables de l'appareil.
- De nombreux aérosols sont EXPLOSIFS lorsqu'ils sont exposés à la chaleur et peuvent être très inflammables. Évitez de les utiliser ou de les conserver près d'un appareil.
- De nombreux plastiques sont vulnérables à la chaleur. Tenez les plastiques à distance des parties de l'appareil qui peuvent devenir chaudes ou brûlantes. NE LAISSEZ PAS d'objets en plastique à l'intérieur du tiroir, car ils pourraient fondre ou ramollir s'ils se trouvent trop près de l'élément chauffant.
- Les éléments combustibles (papier, plastique, etc.) peuvent s'enflammer et les objets métalliques peuvent chauffer et provoquer des brûlures. NE VERSEZ PAS d'alcool sur les aliments chauds.
- Ne couvrez aucune partie du tiroir, et en particulier le fond, avec du papier aluminium ou un film protecteur. Le papier aluminium et les films protecteurs sont des isolants thermiques qui pourraient piéger la chaleur en dessous et provoquer une décharge électrique ou un incendie. Ils nuiront en outre à la performance et peuvent endommager la finition intérieure.
- Ne placez pas d'éléments exposés aux huiles de cuisson dans votre tiroir chauffant. Les éléments souillés d'huile de cuisson peuvent contribuer à une réaction chimique qui pourrait mettre feu à une fournée.
- Pour prévenir les décharges électriques, ne plongez pas le cordon, les prises ou la base dans l'eau ou d'autres liquides.
- Ne laissez pas le cordon toucher des surfaces chaudes.
- Tenez le tiroir chauffant hors de portée des arroseurs.

### **Éléments chauffants**

- N'utilisez que des maniques sèches. Si elles sont humides ou mouillées, la vapeur qui s'en dégage pourrait provoquer une brûlure. Ne laissez pas les maniques entrer en contact avec les éléments chauffants situés sous le tiroir. N'utilisez pas de serviette ou de tissu épais à la place des maniques.
- Faites preuve de prudence lorsque vous ouvrez le tiroir. Laissez l'air chaud ou la vapeur s'échapper (ouvrez l'évent) avant de retirer ou de replacer de la nourriture.
- Ne placez pas de nourriture dans un récipient non ouvert dans le four. La pression pourrait s'accumuler et faire exploser le récipient.
- N'utilisez jamais l'appareil à d'autres fins que celles prévues.
- N'utilisez pas d'eau sur les feux de graisse. Éteufez le feu ou la flamme, ou utilisez un extincteur à agent chimique sec ou à mousse.
- Placez toujours les grilles chauffantes dans la position souhaitée lorsque le tiroir est froid.
- Maintenez le tiroir fermé lorsqu'il n'est pas utilisé.

### **Sécurité des enfants**

- Ne laissez pas les enfants utiliser cet appareil, sauf sous la surveillance étroite d'un adulte. Les enfants et les animaux de compagnie ne doivent pas rester seuls ou sans surveillance à proximité d'un appareil en cours d'utilisation.
- Ne laissez personne monter, se tenir, s'appuyer, s'asseoir ou s'accrocher sur une quelconque partie de l'appareil, en particulier la porte. L'appareil pourrait être endommagé et l'unité pourrait basculer, provoquant potentiellement de graves blessures.
- Ne rangez jamais d'objets qui pourraient intéresser les enfants dans les meubles au-dessus d'un appareil. Les enfants qui montent sur un appareil pour atteindre des objets pourraient être gravement blessés.

# Avant d'utiliser votre appareil

Tous les produits sont nettoyés en usine à l'aide de solvants afin de retirer toutes traces visibles de poussière, huile ou graisse résiduelles du processus de fabrication. Avant utilisation, nettoyez minutieusement le tiroir avec de l'eau chaude savonneuse. Il pourrait y avoir des vapeurs et des odeurs lors de la première utilisation de votre appareil : ceci est normal.

## Contrôles de température

- Le pavé de contrôle de la température est utilisé pour sélectionner la température du tiroir chauffant.
- Le tiroir chauffant ne devrait être ouvert que pour ajouter ou retirer de la nourriture. L'ouverture répétée du tiroir laisse l'air chaud s'échapper de sorte que les aliments refroidissent.
- N'utilisez pas de papier aluminium pour recouvrir le tiroir. C'est un excellent isolant thermique qui emprisonnera la chaleur en dessous. Ceci pourrait nuire à la performance du tiroir et à la finition intérieure.

## Témoin de chauffe allumé

Le témoin de chauffe lumineux bleu s'allume lorsque la poignée de commande est actionnée et suit des cycles « on » et « off » avec l'élément chauffant tandis que la température est maintenue.

## Commande des événements de contrôle de l'humidité

La commande des événements de contrôle de l'humidité se trouve en haut, à l'intérieur du tiroir chauffant. Elle peut être ajustée dans n'importe quelle position d'« ouvert » à « fermé » pour maintenir le degré d'humidité souhaité.

1. Pour des aliments croustillants, faites glisser la commande des événements de contrôle de l'humidité vers l'intérieur pour les ouvrir et laisser l'humidité s'échapper.
2. Pour des aliments moelleux, faites glisser la commande des événements de contrôle de l'humidité vers l'extérieur pour les fermer et piéger l'humidité à l'intérieur du tiroir.

## Chaleur sèche

- La fonction principale du tiroir chauffant est de maintenir la nourriture à la température de service souhaitée.
- Placez les aliments préalablement préparés directement dans les bacs à vapeur (sans eau) et réglez les événements de contrôle de l'humidité.
- Réglez le pavé de contrôle de la température. Le témoin de chauffe lumineux bleu s'illuminera jusqu'à ce que la température souhaitée soit atteinte.

## Chaleur humide

- Le tiroir chauffant piège aussi l'humidité à l'intérieur pour maintenir les aliments moelleux.
- Versez juste assez d'eau, soit environ ½ po (13 mm) de hauteur, dans les bacs à vapeur.
- Placez la grille à vapeur à l'intérieur du bac.
- Placez les aliments directement sur la grille ou utilisez un récipient adapté qui tiendra dans les bacs à vapeur. N'utilisez pas de récipient ou d'ustensile en plastique.
- Réglez le pavé de contrôle de la température. Le témoin de chauffe lumineux bleu s'illuminera jusqu'à ce que la température souhaitée soit atteinte.
- Vérifiez de temps à autre le niveau d'eau dans les bacs à vapeur et ajoutez-en au besoin.

# Nettoyage et entretien

## **AVERTISSEMENT**

Afin d'éviter les brûlures, ne retirez pas les bacs lorsqu'ils sont chauds. Assurez-vous que le tiroir est froid avant de nettoyer.

Tout équipement fonctionne mieux et plus longtemps lorsqu'il est entretenu correctement et qu'il reste propre. L'équipement de cuisson ne fait pas exception. Votre tiroir chauffant doit rester propre et bien entretenu. Vérifiez que toutes les commandes sont en position « OFF ».

1. Laissez le tiroir chauffant et ses accessoires refroidir avant de nettoyer.
2. Retirez les bacs à vapeur et tous les accessoires du tiroir chauffant.
3. Débranchez le tiroir chauffant avant de nettoyer.
4. Nettoyez tous les éléments, y compris le tiroir, avec un produit doux. Frottez la saleté avec une éponge dans le sens du grain.
5. Pour le nettoyage du panneau avant, frottez toujours dans le sens du grain. Afin d'entretenir le lustre et mettre en valeur les surfaces polies, n'utilisez pas de produits abrasifs pour les nettoyer.
6. N'utilisez pas de laine d'acier pour nettoyer le tiroir et les accessoires.
7. Examinez les rails coulissants et assurez-vous qu'ils sont propres et sans débris.
8. Il est recommandé de nettoyer le tiroir chauffant après chaque utilisation

### Tableau d'entretien

Matériau	Recommandations
Intérieur du tiroir (acier inoxydable)	Utilisez du produit vaisselle. Lavez, rincez bien et séchez. Pour les taches ou les dépôts tenaces, utilisez du vinaigre blanc. Appliquez-le à l'éponge ou au chiffon, rincez et séchez.  Décoloration due à la chaleur/corrosion : Nettoyez avec BarKeeper's Friend <sup>MD</sup> saupoudré sur une éponge ou un chiffon humide. Appliquez sur les surfaces en acier inoxydable. Frottez doucement et uniformément dans le sens du grain. Rincez et séchez.
Extérieur du tiroir (acier inoxydable)	Frottez et astiquez toujours dans le sens du grain. Nettoyez à l'éponge savonneuse, puis rincez et séchez, ou utilisez des nettoyeurs doux non abrasifs sur une serviette en papier. Protégez et lustrez à l'aide d'un nettoyant pour acier inoxydable et d'un chiffon doux. Retirez les traces d'eau avec un chiffon imbibé de vinaigre blanc.
Panneau de commandes	Nettoyez à l'eau chaude savonneuse ou avec un nettoyant doux non abrasif sur une éponge propre. Essayez bien. Évitez d'utiliser des nettoyeurs abrasifs et des tampons à laver.

# Dépannage

## Guide de résolution de problèmes et d'entretien

Problème	Quoi faire
Le tiroir ne chauffe pas.	L'unité est-elle branchée à une prise électrique? Le dispositif de protection par disjoncteur de fuite à la terre a-t-il été déclenché? Le pavé de contrôle de la température est-il correctement réglé? Le disjoncteur a-t-il été déclenché?
Le témoin lumineux de chauffe ne s'allume pas.	L'unité est-elle branchée à une prise électrique? Le dispositif de protection par disjoncteur de fuite à la terre a-t-il été déclenché? Le pavé de contrôle de la température est-il correctement réglé? Le disjoncteur a-t-il été déclenché?

## Informations sur le dépannage

Si un dépannage est nécessaire, contactez un centre de réparation agréé.

Préparez les informations suivantes de manière à ce qu'elles soient facilement disponibles.

- Numéro de modèle
- Numéro de série
- Date d'achat
- Nom du distributeur qui vous a vendu le produit

Décrivez clairement votre problème. Si vous ne trouvez pas le nom d'un centre de réparation agréé, ou si les problèmes persistent, appelez Viking Range, LLC au 1-888-845-4641 ou écrivez à :

**Viking Range, LLC**  
**PREFERRED SERVICE**  
**111 Front Street**  
**Greenwood, Mississippi 38930 É.-U.**

Veillez conserver les informations ci-dessous. Elles vous seront nécessaires en cas d'entretien. Vous trouverez le modèle et le numéro de série de votre tiroir chauffant sur la plaque de données située sur le panneau arrière de droite.

N° de modèle \_\_\_\_\_ N° de série \_\_\_\_\_

Date d'achat \_\_\_\_\_ Date d'installation \_\_\_\_\_

Nom du distributeur \_\_\_\_\_

Adresse \_\_\_\_\_

Si l'entretien nécessite l'installation de pièces, utilisez uniquement des pièces autorisées pour être couvert par la garantie.

# GARANTIE EXTÉRIEURE

## GARANTIE COMPLÈTE DE UNE ANS

Les produits d'extérieur et tous leurs composants, à l'exception de ceux décrits ci-dessous\*, sont garantis contre tout défaut de matériaux ou de fabrication dans le cadre d'une utilisation résidentielle pendant période de un (1) ans suivant la date de l'achat initial. Viking Range s'engage à réparer ou à remplacer, à sa discrétion, toute pièce défectueuse ou qui est jugée défectueuse pendant la période de garantie. Le service sous garantie doit être effectué par une agence ou un représentant agréés par Viking Range LLC.

\* Garantie de 90 jours contre les défauts apparents : Les produits sont garantis contre tous les défauts apparents de matériaux ou de fabrication pour une période de 90 jours à compter de la date de l'achat initial. La présente garantie couvre uniquement les défauts de fabrication et non les problèmes résultant de la manipulation ou de l'installation. L'inspection du produit doit être effectuée au moment de la livraison. Tout défaut doit être signalé au concessionnaire dans un délai de 90 jours. Viking Range LLC utilise les procédés les plus innovants et les meilleurs matériaux disponibles pour réaliser toutes les finitions de couleur. Cependant, une légère variation de couleur peut être remarquée en raison des différences inhérentes aux pièces peintes et aux pièces en porcelaine ainsi que des différences dans l'emplacement des produits et l'éclairage naturel ou artificiel. Le service sous garantie doit être effectué par une agence ou un représentant agréés par Viking Range LLC.  
Garantie limitée de cinq ans

\*Résidentiel Plus 90 jours: les produits Viking sont conçus et certifiés pour un usage résidentiel uniquement. Ils ne sont pas destinés à être utilisés dans des applications commerciales. Les produits Viking ne doivent être utilisés que conformément aux codes nationaux et locaux. Viking n'est pas responsable des dommages matériels ou des blessures résultant de l'utilisation dans une application commerciale. Pour soutenir la qualité de fabrication de son appareil, Viking fournira une garantie complète de 90 jours pour les produits utilisés dans les applications «Résidentiel Plus». Cette garantie «Résidentiel Plus» s'applique aux applications où l'utilisation du produit va au-delà de l'utilisation résidentielle mais est conforme aux codes nationaux et locaux. Dans certaines juridictions, ces demandes sont zonées comme résidentielles. Des exemples, mais sans s'y limiter, de telles applications couvertes par cette garantie sont les chambres d'hôtes, les casernes de pompiers, les clubs privés, les églises, les espaces communs de copropriété / appartement, etc. En vertu de cette garantie «Résidentiel Plus», le produit, ses composants et accessoires sont garanti exempt de matériel ou de fabrication défectueux pendant une période de quatre-vingt-dix (90) jours à compter de la date d'achat au détail d'origine. Viking Range, LLC, garant, accepte de réparer ou de remplacer, à sa discrétion, toute pièce défectueuse ou jugée défectueuse pendant la période de garantie. Cette garantie couvre les pièces et la main-d'œuvre. Cette garantie exclut l'utilisation du produit dans tous les emplacements commerciaux tels que les restaurants, les établissements de restauration et les établissements de restauration institutionnels.

## GARANTIE LIMITÉE DE CINQ ANS

Tout ensemble de brûleur en acier inoxydable, brûleur en céramique Pro Sear, élément de tiroir chauffant électrique, grille de gril, grille de brûleur latéral / électrique ou plateau de briquettes qui échoue en raison de matériaux défectueux ou de fabrication dans un usage résidentiel normal pendant la deuxième à la cinquième année (produits d'extérieur ont une garantie complète d'un an) à compter de la date d'achat au détail d'origine sera réparé ou remplacé gratuitement pour la pièce elle-même, le propriétaire payant tous les autres frais, expédition, manutention et main-d'œuvre. Les conditions esthétiques telles que la corrosion, les égratignures, la décoloration, l'accumulation de carbone / nourriture ou des imperfections similaires dues à une usure normale, une mauvaise utilisation ou un manque d'entretien sont exclues de cette garantie.

## CONDITIONS GÉNÉRALES DE LA GARANTIE

La présente garantie s'étend à l'acheteur initial du produit garanti en vertu des présentes et à chaque cessionnaire propriétaire du produit pendant la durée de la garantie. La garantie ne peut être cédée par l'acheteur initial qu'avec la vente de la maison. Si le cessionnaire propriétaire n'est pas en mesure de fournir une preuve d'achat provenant de l'acheteur initial et que le produit n'a pas été précédemment enregistré, la date de fabrication du produit, figurant dans le numéro de série sur le produit, servira de date de début de garantie effective.

La date d'entrée en vigueur de la garantie commence à la date de l'achat initial. Dans le cas de l'achat de nouveaux produits par le biais de ventes effectuées dans le cadre d'un projet de construction, l'entrée en vigueur de la garantie commence à la date rapprochée du certificat d'occupation ou à 24 mois à compter de la date de fabrication. À noter que la date de fabrication est indiquée sur l'étiquette du numéro de série sur le produit.

La présente garantie ne couvre pas les appareils achetés parmi les produits du stock obsolète, dans le cadre de liquidation, de récupération, ou les produits de second choix, remis en état, tels quels, et usagés.

Cette garantie s'applique aux produits achetés aux États-Unis et au Canada. Les produits doivent avoir été achetés dans le pays où l'entretien est demandé. Le service sous garantie doit être effectué par une agence ou un représentant agréés par Viking Range LLC. La garantie ne s'applique pas aux dommages causés par une utilisation abusive, un accident, une catastrophe naturelle, une perte d'alimentation électrique du produit pour quelque raison que ce soit, une modification, une mauvaise installation, une utilisation incorrecte, ou par une réparation du produit effectuée par un autre intervenant autre qu'une agence d'entretien ou un représentant agréés par Viking Range LLC. Cette garantie ne s'applique pas à un usage commercial. Le garant ne saura être tenu responsable des dommages fortuits ou consécutifs résultant d'une violation de la garantie, d'une rupture de contrat ou autre. Certaines juridictions n'autorisent pas l'exclusion ou la limitation des dommages fortuits ou consécutifs, de sorte que les limitations ci-dessus ne s'appliquent pas à votre cas.

Le propriétaire est responsable de l'installation adéquate, de la maintenance et de l'entretien, de la preuve d'achat sur demande et de l'accessibilité raisonnable à l'appareil pour l'entretien. Si le produit ou l'un de ses composants présente un défaut ou un dysfonctionnement pendant toute la période de garantie après un nombre raisonnable de tentatives par le fournisseur pour remédier aux défauts ou aux dysfonctionnements, le propriétaire a droit à un remboursement ou un remplacement du produit ou de ses composants ou ses pièces détachées, à l'entière discrétion du garant. La responsabilité du garant liée à toute réclamation de quelque nature que ce soit, en ce qui a trait aux produits ou services couverts par les présentes, ne saura en aucun cas dépasser le prix des produits ou services ou une partie de ceux-ci faisant l'objet de la réclamation.

## SERVICE DE GARANTIE

Conformément aux conditions générales de la présente garantie, l'entretien doit être effectué par un agent d'entretien ou un représentant agréés par Viking Range LLC. L'entretien sera assuré pendant les heures normales d'ouverture, et la main-d'œuvre effectuée en heures supplémentaires ou au tarif majoré ne sera pas couverte par la garantie. Pour bénéficier d'un service prévu par la garantie, contactez le service à la clientèle de Viking Range LLC au 1-888-845-4641. Veuillez vous munir du numéro de modèle, du numéro de série et de la date de l'achat initial lors de l'appel. IMPORTANT : conservez la preuve de l'achat initial pour justifier de la période de garantie. Le retour de la fiche d'inscription du propriétaire n'est pas une condition de garantie. Cependant, vous devez retourner la fiche d'inscription du propriétaire afin que Viking Range LLC puisse vous contacter en cas de problème de sécurité qui pourrait vous affecter. Toute garantie implicite de qualité marchande ou d'aptitude applicable aux ensembles brûleur, brûleurs pour rôtisserie à infra-rouge, grilles de gril, et aux parties en acier inoxydable mentionnés ci-dessus est limitée dans le temps à la période de couverture des garanties limitées expressément écrites applicables susmentionnées. Certaines juridictions n'autorisent pas les limitations sur la durée d'une garantie implicite, de sorte que les limitations ci-dessus peuvent ne pas être applicables dans votre cas. La présente garantie vous donne des droits légaux spécifiques, et vous pouvez également avoir d'autres droits qui peuvent varier d'une juridiction à l'autre.

Spécifications modifiables sans préavis



Viking Range, LLC  
111 Front Street  
Greenwood, Mississippi 38930 É.-U.  
(662) 455-1200

Pour obtenir des renseignements sur le produit, appelez au 1-888-845-4641  
ou visitez notre site Web au [vikingrange.com](http://vikingrange.com)