

Installation/ Utilisation et entretien MANUEL



SÉRIE 5

ACCESSOIRES DU BRÛLEUR LATÉRAL

VQGSB5131
VQGPB5201

AVERTISSEMENTS



AVERTISSEMENT

LISEZ CE MANUEL ATTENTIVEMENT et entièrement avant d'utiliser votre gril afin de réduire le risque de :

1. Feu
2. Brûlure, dommage corporel ou matériel
3. Biftecks ratés et autres expériences culinaires désagréables
4. Installation ou entretien non approuvé.

CE PRODUIT N'EST DESTINÉ QU'À UNE UTILISATION EXTÉRIEURE. L'utilisation, l'ajustement, la modification, le dépannage ou l'entretien inappropriés peuvent entraîner des dommages matériels, des blessures ou la mort.

Lisez minutieusement ce manuel avant d'installer, utiliser ou entretenir ce produit.



DANGER

SI VOUS SENTEZ DU GAZ :

1. Coupez toutes les alimentations en gaz de l'accessoire.
2. Éteignez toute flamme nue.
3. Ouvrez le couvercle avec précaution. N'oubliez pas : il pourrait être extrêmement chaud!
4. Si l'odeur persiste, ne laissez personne approcher de l'accessoire et appelez immédiatement votre fournisseur de gaz ou les pompiers.



AVERTISSEMENT

1. NE PAS ENTREPOSER ni utiliser de l'essence ni d'autres vapeurs ou liquides inflammables à proximité de l'appareil, ou de tout autre.
2. Une bouteille de propane qui n'est pas raccordée en vue de son utilisation ne doit pas être entreposée à proximité de cet appareil ou de tout autre.

AVERTISSEMENTS



AVERTISSEMENT

- Ne jamais utiliser de bonbonnes de propane cabossées, rouillées ou endommagées. Ne jamais conserver de bonbonne de propane supplémentaire ou vide dans le meuble ou à proximité de cet appareil ou de tout autre. Ne conservez jamais les bonbonnes de propane à l'intérieur ou allongées.
- Les enfants ne doivent jamais rester seuls ou sans surveillance à proximité d'un accessoire. Placez votre accessoire éloigné des aires de jeux des enfants. Ne rangez pas d'objets susceptibles d'intéresser les enfants là où se trouve votre accessoire ou à proximité, dans le chariot à accessoires ou dans l'enceinte de maçonnerie.
- Ne déplacez jamais l'accessoire quand il est chaud. Lorsqu'il est utilisé, certaines parties de l'accessoire sont suffisamment chaudes pour provoquer des brûlures.
- Maintenez toujours les distances recommandées avec les combustibles. Les accessoires ne sont destinés qu'à une utilisation extérieure. Ne l'utilisez jamais dans un garage, un bâtiment, un abri, un passage couvert ou autre espace clos. N'utilisez jamais cet équipement en dessous d'une structure combustible non protégée.
- Les accessoires de gril ne sont pas destinés ou certifiés pour les véhicules de loisirs, comme les véhicules récréatifs, les bateaux ou toute autre installation mobile, et ne doivent pas y être installés.
- Ayez toujours à portée de main un extincteur ABC : n'essayez jamais d'éteindre un feu de friture avec de l'eau ou d'autres liquides.
- Rangement de votre accessoire : Rangez votre accessoire dans un lieu bien ventilé. S'il est rangé à l'intérieur, détachez la bonbonne et laissez-la à l'extérieur dans un espace bien ventilé, à l'abri de la chaleur et hors de portée des enfants qui pourraient la manipuler.
- Tenez tout cordon électrique et le tuyau d'alimentation en gaz à distance de toute surface chauffée. Les cordons électriques doivent être placés à distance des lieux de passage afin d'éviter les risques de chute.
- Ne réparez ni ne remplacez aucune partie de l'accessoire, sauf si cela est spécifiquement recommandé dans ce manuel. Tout autre service de dépannage doit être réalisé par un technicien qualifié.
- Si l'accessoire est installé par un installateur ou un technicien professionnel, veillez à ce qu'il vous montre où se trouve votre dispositif de coupure de l'alimentation en gaz. Toutes les conduites de gaz doivent disposer d'un dispositif de coupure facilement accessible. Si vous sentez une odeur de gaz, recherchez immédiatement des fuites. Vérifiez uniquement à l'aide d'une solution d'eau savonneuse. (Voir INDEX : « Contrôle des fuites » pour de plus amples détails.) Ne recherchez jamais de fuites de gaz avec une flamme nue.
- Inspectez le tuyau d'alimentation en propane avant chaque utilisation de l'accessoire. Si le tuyau présente des signes d'abrasion ou d'usure excessive, ou s'il est coupé, il doit être remplacé avant d'utiliser l'accessoire.
- Ne retirez jamais la broche de mise à la terre de la prise et n'utilisez jamais ce produit avec un adaptateur à deux broches sans terre.

LE PROPRIÉTAIRE DU PRODUIT DOIT CONSERVER CE MANUEL POUR RÉFÉRENCE ULTÉRIEURE.

Ce produit est conforme à la norme ANSI Z21.58/CSA 1.6 dernière édition, et a été testé et approuvé par Intertek.



Pour obtenir des pièces de rechange ou un dépannage, communiquez avec :

Viking Range, LLC
Preferred Customer Service
111 Front Street
Greenwood, Mississippi 38930
888-845-4641

AVERTISSEMENTS



AVERTISSEMENT

1. L'appareil de cuisson extérieur au gaz et sa vanne de coupure individuelle doivent être débranchés du système d'alimentation en gaz lors des essais de pression du système, si les pressions dépassent 0,5 psi (3,5 kPa).
2. L'appareil de cuisson extérieur au gaz doit être isolé du système d'alimentation en gaz en fermant la vanne de coupure manuelle individuelle lors des essais sur le système d'alimentation si les pressions d'essai sont égales ou supérieures à 1/2 psi (3,5 kPa).



ÉTAT DU MASSACHUSETTS

1. L'État du Massachusetts exige que tout dispositif au gaz soit installé par un plombier ou un monteur d'installation au gaz disposant du permis approprié approuvé par le Massachusetts.
2. Toutes les installations permanentes au gaz naturel ou au propane doivent être munies d'une vanne de gaz manuelle de type poignée en « T » sur la conduite d'alimentation en gaz de l'appareil.
3. Ceci ne s'applique pas aux installations au propane portables utilisant une bonbonne de 9 kg (20 livres).



AVERTISSEMENT — MISE À LA TERRE ÉLECTRIQUE

- L'installation du produit doit répondre aux codes électriques locaux ou, en leur absence, à la dernière édition du Code électrique national ANSI/NFPA n° 70 ou du Code électrique canadien CGA 1.6b2005.
- Utilisez uniquement un circuit protégé par un disjoncteur de fuite à la terre avec cet appareil de cuisson au gaz extérieur.
- Cet accessoire est équipé d'une fiche électrique à trois broches (mise à la terre) pour vous protéger contre le risque de décharge électrique. Celle-ci doit être branchée directement dans une prise à trois broches correctement mise à la terre. Ne coupez et ne retirez jamais la broche de mise à la terre de cette fiche.
- N'utilisez des prolongateurs que dotés de fiches à trois broches, adaptées à la puissance de l'équipement et agréés pour une utilisation extérieure avec une marque « W-A ».
- Pour éviter les décharges électriques, n'immergez aucune partie du cordon d'alimentation, d'un prolongateur ou de toute fiche dans l'eau ou un autre liquide.
- Débranchez le produit de la prise lorsqu'il n'est pas utilisé ou avant le nettoyage. Laissez-le refroidir avant de mettre ou de retirer des pièces.
- Ne laissez pas le cordon pendre sur le bord d'une table ou toucher des surfaces chaudes.
- N'utilisez pas un appareil de cuisson extérieur au gaz avec une prise ou un cordon endommagé ou après un dysfonctionnement de l'appareil ou un dommage quelconque. Contactez le fabricant pour toute réparation.

TABLE DES MATIÈRES

	AVANT DE
COMMENCER	6
Si le colis arrive endommagé	6
Remarques importantes	6
SPÉCIFICATIONS ET INSTALLATION	8
BRANCHEMENTS DU GAZ	10
Gaz naturel	10
Propane	11
Raccordements au propane	11
Trousse de conversion pour le Gaz	11
RACCORDEMENTS ÉLECTRIQUES	13
Contrôle de l'installation	14
Contrôle des fuites	14
PRÉCAUTIONS DE SÉCURITÉ IMPORTANTES	15
UN MESSAGE À NOS CLIENTS	16
UTILISATION DE VOTRE ACCESSOIRE	17
Accessoires couverts par ce manuel	17
COMMENT ALLUMER VOTRE ACCESSOIRE DE GRIL	17
UTILISATION DU BRÛLEUR À AIR SOUFLÉ	18
Odeur de gaz pendant la cuisson	18
Flammes jaunes	18
INSTRUCTIONS D'ALLUMAGE POUR TOUS LES ACCESSOIRES	19
Pratiques et précautions de sécurité	19
À chaque nouvelle saison	19
Purger les conduites de gaz	19
Allumage à l'allumette	19
Réglage du feu doux	20
COMMUNIQUER AVEC LE SERVICE À LA CLIENTÈLE	20
SCHÉMAS	21
GARANTIE EXTÉRIEUR DE VIKING RANGE, LLC	22

AVANT DE COMMENCER



AVERTISSEMENT

- N'installez jamais ce produit dans une enceinte inflammable. Il pourrait en résulter un incendie ou un dommage matériel ou corporel.
- Ne placez jamais l'accessoire sous un toit ou un surplomb, dans un bâtiment, un garage, un abri ou autres espaces clos de ce type.
- Maintenez toujours les distances recommandées avec les combustibles. Les accessoires ne sont destinés qu'à une utilisation extérieure. Ne l'utilisez jamais dans un garage, un bâtiment, un abri, un passage couvert ou autre espace clos. N'utilisez jamais cet équipement en dessous d'une structure combustible non protégée.
- L'installation doit être conforme aux codes locaux ou, en leur absence, au National Fuel Gas Code, ANSI 7223.1/NFPA 54, ou au code des installations au propane ou au gaz naturel, CSA B149.1, ou au code de manipulation et stockage du propane, B149.2, au Canada.

SI LE COLIS ARRIVE ENDOMMAGÉ

PERTE OU DOMMAGE VISIBLE

Veillez à ce que tout dommage visible au carton soit consigné sur la facture de transport ou le reçu express et faites signer le livreur.

DÉPOSEZ IMMÉDIATEMENT UNE RÉCLAMATION POUR LES DOMMAGES, quelle qu'en soit l'importance.

PERTE OU DOMMAGE NON VISIBLE

Si le dommage était invisible jusqu'à ce que l'accessoire soit déballé, informez-en la société de transport ou le transporteur immédiatement et déposez une réclamation pour « dommage non visible » auprès d'eux. Celle-ci doit être déposée sous quinze (15) jours à compter de la livraison. Veillez à conserver l'emballage pour inspection. Nous déclinons toute responsabilité pour les dommages ou les pertes survenus pendant le transport. (Voir INDEX : « Obtenir une assistance » pour plus de détails.)

REMARQUES IMPORTANTES

DANS QUELLE DIRECTION LE VENT SOUFFLE-T-IL?

Lors du choix de l'emplacement, tenez compte de facteurs importants tels que l'exposition au vent ou les habitudes de trafic piétonnier.

Si vous avez un gril autonome, positionnez-le de manière à ce que le vent dominant souffle vers le panneau de contrôle avant (dans votre dos quand vous utilisez le gril), afin de favoriser la bonne circulation de l'air de l'avant vers l'arrière.

Les accessoires encastrés placés dans des espaces soumis aux vents dominants doivent être protégés par un paravent.

QUELLE EST LA LONGUEUR DE VOTRE ALIMENTATION?

Veillez à ce que les conduites d'alimentation en gaz soient aussi courtes que possible, car celles-ci perdent de la pression sur la distance et à chaque coude ou raccord supplémentaire. Cette chute de pression nuit à la performance de l'accessoire. (Voir INDEX : « Conduites d'alimentation en gaz » pour plus de détails.)

ÊTES-VOUS « À NIVEAU »?

Une mise à niveau correcte est essentielle lors de l'installation. Si l'accessoire n'est pas horizontal, la combustion des brûleurs sera aléatoire, et le chauffage inefficace et irrégulier. Un niveau à bulle doit être utilisé pour assurer l'horizontalité de l'accessoire de l'avant à l'arrière et d'un côté à l'autre.

Si le sol est irrégulier ou visiblement incliné, une remise à niveau pourrait être nécessaire chaque fois que vous déplacez une unité autonome.

AVANT DE COMMENCER ...*suite*

INSTALLATIONS ENCASTRÉES

Les accessoires encastrés sont destinés à une installation dans une enceinte encastrée constituée de matériaux non combustibles.

L'accessoire s'intègre dans l'ouverture présentée dans le schéma de détail des découpes et est suspendu au bord du plan de travail. Un support n'est pas nécessaire pour le soutenir par le dessous.

Prêtez une attention particulière aux dispositions présentées pour la fixation des conduites de gaz. (Voir INDEX : « Dimensions de découpe pour les grils et accessoires encastrés »)

Les dispositions relatives à l'installation peuvent être utilisées pour l'installation du brûleur à air soufflé. La hauteur de cuisson du brûleur à air soufflé peut être réduite pour accueillir de plus grandes casseroles. Les distances avec les matériaux combustibles doivent être maintenues comme indiqué. Aucun matériau combustible ne doit être utilisé dans la construction d'un plan de travail utilisant une application encastrée.

L'enceinte doit disposer de trous de ventilation pour éviter l'accumulation de gaz dans l'éventualité d'une fuite. Le plan de travail doit être plat et horizontal. (Pour plus d'informations, se reporter à la norme ANSI Z21.58 pour les Dispositifs de cuisson extérieurs au gaz, rubrique 1.7 : Enceinte pour les systèmes d'alimentation au propane autonomes, ou aux codes locaux.)

L'accessoire de gril peut être alimenté par une prise de 120 volts, 60 hertz et 15 ampères certifiée munie d'un disjoncteur de fuite à la terre (GFI) ou directement depuis l'alimentation électrique du transformateur de votre gril.

S'il n'y a pas de gril disponible ou si celui-ci est trop loin de l'accessoire, une LASK (trousse d'interrupteur pour accessoire) est disponible en option à l'achat.

DISTANCE AVEC LES MATÉRIAUX INFLAMMABLES

L'espace minimal entre les côtés et l'arrière de l'accessoire et toute structure combustible adjacente est de 6 po (15 cm) sur les côtés et à l'arrière.

L'espace minimal entre les côtés et l'arrière de l'unité et toute structure combustible adjacente se prolongeant au-dessus du plan de travail est de 18 po (45 cm) sur les côtés et à l'arrière.

N'utilisez pas cet appareil en dessous de surfaces combustibles non protégées.

SPÉCIFICATIONS ET INSTALLATION

Les guides, mesures et dimensions présentés ci-dessous sont destinés à vous aider à organiser votre cuisine extérieure.

REMARQUE : En raison de l'innovation constante des produits, les spécifications sont susceptibles d'être modifiées sans préavis.

IMPORTANT : Veuillez vous reporter au manuel d'entretien et utilisation/installation pour plus de détails sur les exigences de plomberie au gaz, les spécifications électriques et l'installation adéquate de votre équipement de cuisine extérieure. Ce manuel peut être téléchargé sur notre site Internet à l'adresse www.vikingrange.com.

GRILS

MODÈLE	A	B	C
VQGI5301	29,00	10,88	24,50
VQGI5361	35,00	10,13	22,00
VQGI5421	41,00	10,88	24,50
VQGI5541	53,00	10,88	24,50

AVEC ENVELOPPE ISOLANTE INSTALLÉE

MODÈLE	A	B	C
VIJ5301	36,00	11,63	26,50
VIJ5361	42,00	11,63	24,00
VIJ5421	48,00	11,63	26,50
VIJ5541	60,00	11,63	26,50

PRODUITS COMPLÉMENTAIRES

BRÛLEURS LATÉRAUX

MODÈLE	A	B	C
VQGSB5131	12,13	10,63	24,50
VQGPB5201	19,00	10,63	22,00

TIROIRS CHAUFFANTS

MODÈLE	A	B	C
VQEWD5301	28,50	10,00	20,50
VQEWD4201	40,25	19,38	24,50

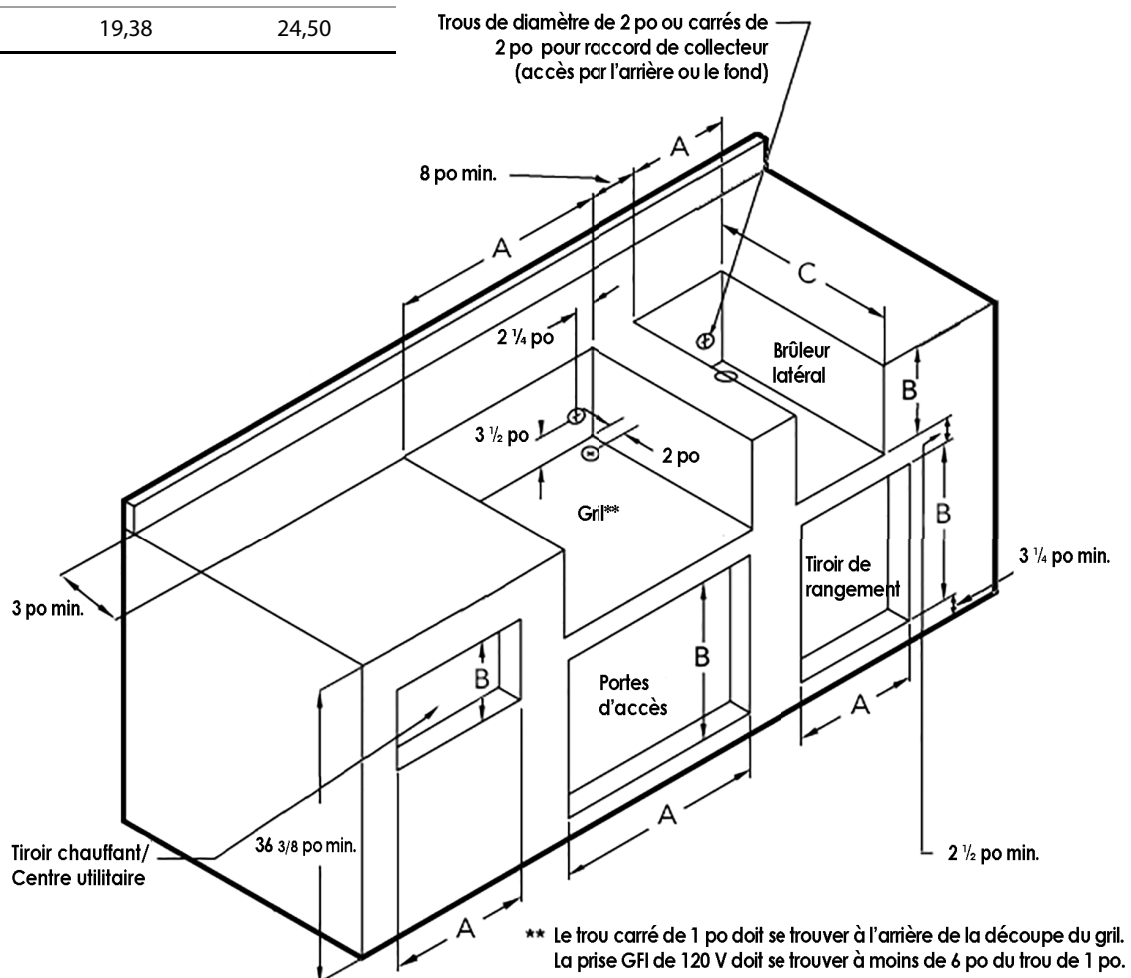

SPÉCIFICATIONS ET INSTALLATION

DÉTAIL DES ENCOCHES DU PLAN DE TRAVAIL

Uniquement nécessaire si le plan de travail de l'îlot dépasse l'avant de l'îlot

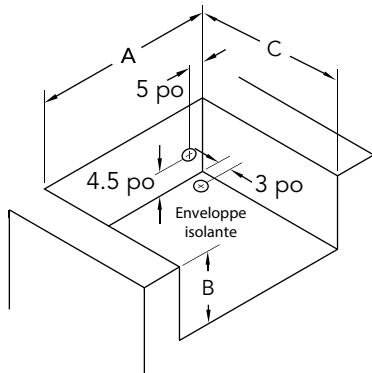
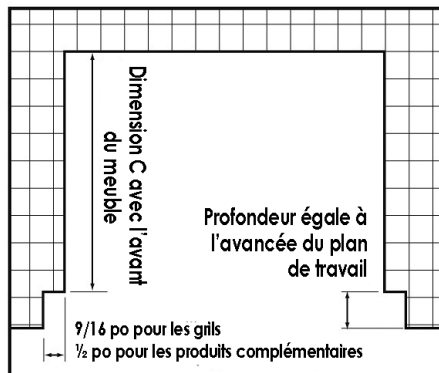

LONGUEURS MAXIMALES POUR TOUS LES APPAREILS SUR LA ONDUITE D'ALIMENTATION

Longueur Tuyau de 3/4 pi (en pieds)	BTU maximum pour tous les appareils sur la conduite
10	360 000
20	245 000
30	198 000
40	169 000
50	150 000
60	135 000
70	123 000
80	115 000

PUISSANCES EN BTU SPÉCIFIQUES AUX MODÈLES

MODÈLE	BRÛLEUR INTÉRIEUR	BRÛLEUR EXTÉRIEUR	BRÛLEUR OUVERT	NIVEAU D'ENTRÉE TOTAL
VQGPB5201(N/L)SS	13 000	34 000		47 000 BTU/h
VQGSB5131(N/L)SS			2 à 15 000	30 000 BTU/h

VQGPB5201 DIMENSIONS

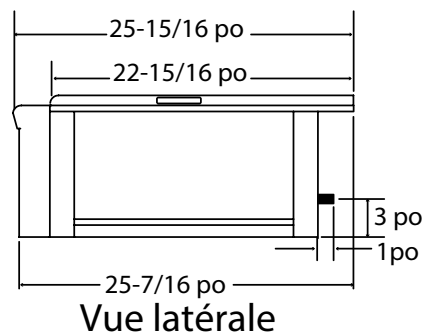
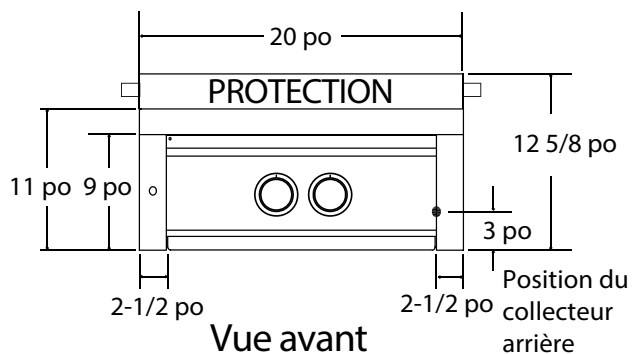

VQGSB5131 DIMENSIONS

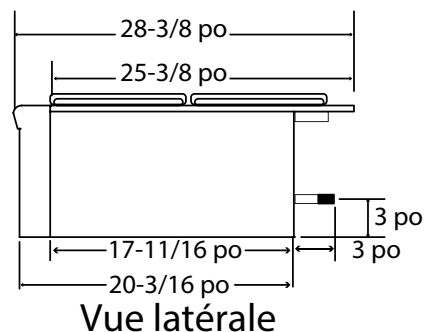
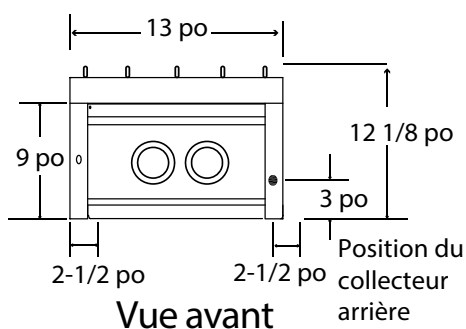

BRANCHEMENTS DU GAZ

PLOMBERIE DE GAZ



AVERTISSEMENT

Ne raccordez jamais directement une conduite de gaz à l'accessoire. Un détendeur doit être installé sur tout équipement au gaz. Tous les codes locaux exigent que le détendeur fourni avec votre gril soit utilisé. Le retrait ou la non-installation du détendeur peut provoquer un incendie et de graves dommages corporels et annulera la garantie.

L'accessoire est configuré en usine pour utiliser soit du propane (LP), soit du gaz naturel (NAT). Il est essentiel que le gaz que vous utilisez corresponde à celui pour lequel l'accessoire a été configuré. Vous trouverez cette information sur la **plaque signalétique**.

La plaque signalétique se trouve sur l'écran thermique derrière le panneau avant ou sur l'arrière de l'accessoire.

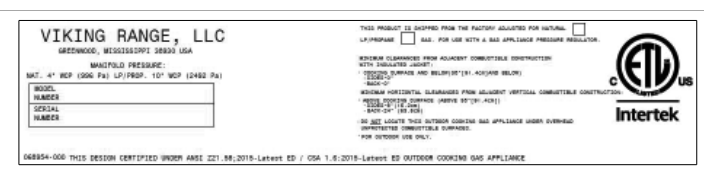

Vérifiez que l'alimentation en gaz répond aux exigences minimales de pression.

N'utilisez pas l'accessoire avec un autre gaz que celui pour lequel il a été configuré.

Carburant	Colonne d'eau max entrée	Colonne d'eau min. en pleine charge
Gaz naturel	7 po (18 cm)	4 po (10 cm)
Propane	14 po (35,5 cm)	10 po (35,5 cm)

Exigences en matière de colonne d'eau

Le détendeur et les orifices du collecteur ont été réglés pour le type de gaz indiqué sur la plaque signalétique.

Le passage à un type de gaz différent nécessite une trousse de conversion, qui est incluse avec votre accessoire de brûleur latéral et doit être installée par un technicien qualifié.

Toutes les installations et les pièces doivent être conformes aux codes locaux ou, en leur absence, au National Electrical Code, ANSI/NFPA 70-1990 et au National Fuel Gas Code, ANSI Z223.1/NFPA 54 aux États-Unis et CGA-B149.1/2 au Canada.

Les installations canadiennes doivent être conformes au code d'installation pour le propane/gaz naturel CGA-B149.1/2. (Canada)

GAZ NATUREL

Viking Range, LLC recommande que seuls des professionnels qualifiés effectuent les travaux de plomberie requis sur ce produit.

La conduite d'alimentation en gaz doit être de taille adaptée aux besoins totaux en BTU de tout l'équipement qui lui est raccordé.

En aucun cas des tuyaux de moins de 3/4 po (19 mm) de diamètre intérieur ou 1 po (25 mm) de diamètre extérieur ne doivent être utilisés.

- Calculez le niveau total en BTU de tout l'équipement et reportez-vous à « INDEX : longueurs des conduites d'alimentation en gaz » pour les longueurs admissibles. Le non-respect de ces exigences minimales peut nuire à la performance de l'accessoire et de tout autre appareil raccordé à la conduite d'alimentation.
- Limitez toujours autant que possible les longueurs des conduites d'alimentation. (Voir INDEX : « Longueurs des conduites d'alimentation en gaz »)
- Une vanne de coupure de gaz doit être installée par un plombier qualifié dans un lieu facilement accessible.
- Ne placez aucun composant sur les deux premiers filetages de tuyau afin d'éviter que de petits morceaux se détachent et viennent obstruer la vanne ou l'orifice d'un brûleur. Ne mettez jamais de joint sur l'embout mâle des raccords évasés.

Pour les installations encastrées, il est recommandé que tout

Maintenir les deux derniers filetages propres



tuyau flexible utilisé soit aussi court que possible. (Voir INDEX : « Branchements du gaz » pour une installation permanente typique.)

BRANCHEMENTS DU GAZ ...suite

PROPANE

Les accessoires configurés pour le propane sont livrés avec un assemblage tuyau/détendeur à propane pour un raccordement sur une bonbonne standard de 20 lb (9 kg). (Type 1).

Toutes les pièces nécessaires pour raccorder l'assemblage à l'accessoire sont incluses.

Bonbonne de propane avec raccordement par vanne de type 1



Les raccordements pour propane à plomberie permanente, tels que ceux en ligne avec une grosse bonbonne, nécessitent un détendeur de 4/11.

Si vous utilisez un détendeur de 4/11, vous devez veiller à ce qu'il soit configuré pour le bon type de carburant. Vous pouvez le faire en retirant le capuchon et le joint du détendeur pour regarder au fond du piston quel type de carburant est indiqué. Ceci est le réglage du carburant du détendeur. NAT correspond à gaz naturel et LP à propane. La configuration pour le propane peut en outre être déterminée par le disque de plus grand diamètre au fond du piston. Afin de passer d'un gaz à l'autre, il suffit de pousser le piston sur le côté pour le détacher du bouchon et de le tourner pour qu'il indique en bas le type de gaz souhaité. Ensuite, poussez-le jusqu'à ce qu'il se remette en place dans le bouchon en émettant un claquement, et remplacez le bouchon dans le détendeur.

Ne raccordez jamais une conduite de gaz non réglementée au grill.

Lorsque vous changez la bonbonne, ne la remplacez que par une bonbonne de type 1 de 20 lb (9 kg) avec un dispositif de protection contre les trop-pleins.

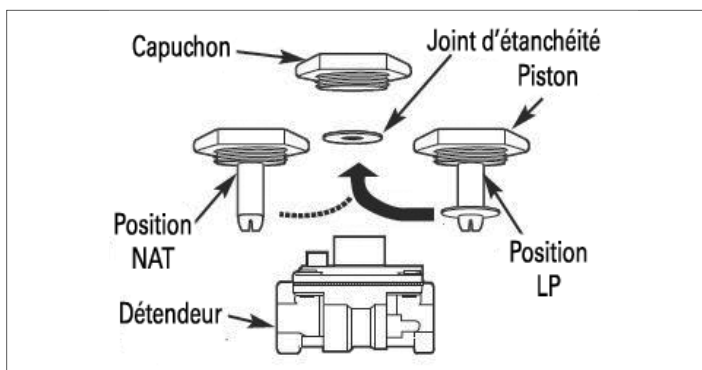

N'utilisez jamais une bonbonne dont la vanne est endommagée.

Une bonbonne de propane cabossée ou rouillée pourrait être dangereuse et doit être écartée. En cas de doute, faites-la inspecter par votre fournisseur de propane.

Vérifiez toujours les fuites après chaque changement de bonbonne de propane. (Voir INDEX : « Contrôle des fuites » pour de plus amples détails.)

Coupez toujours l'alimentation en propane au niveau de la bonbonne lorsque l'accessoire n'est pas utilisé.

Les bonbonnes doivent être conservées à l'extérieur, dans un endroit bien ventilé et hors de portée des enfants. Si votre accessoire est conservé à l'intérieur, la bonbonne de propane doit être remise à l'extérieur.

RACCORDEMENTS AU PROPANE

Vérifiez que la vanne de la bonbonne de propane est bien fermée. Il est possible que la vanne soit ouverte sans libérer de gaz, mais, dès que vous commencerez à raccorder le détendeur, le gaz se mettra à fuir.

Insérez l'orifice d'entrée du détendeur dans la vanne de la bonbonne et faites tourner le coupleur noir dans le sens des aiguilles d'une montre jusqu'à ce qu'il soit serré à la main. Ne serrez pas trop ce raccord.

Pour débrancher le coupleur, vérifiez d'abord que la vanne principale de la bonbonne est fermée. Saisissez le coupleur et tournez dans le sens inverse des aiguilles d'une montre. Vérifiez toujours qu'il n'y a pas de fuite sur le raccord après avoir rechargé ou échangé les bonbonnes de propane. (Voir INDEX : « Contrôle des fuites » pour de plus amples détails.)

TROUSSES DE CONVERSION DU GAZ

Des trousse de conversion sont disponibles pour permettre l'utilisation du grill au gaz naturel ou au propane. Ces trousse doivent être installées par un technicien qualifié.

Ces trousse sont livrées avec des instructions d'installation complètes et doivent être lues intégralement et entièrement comprises avant d'installer la trousse de conversion.

BRANCHEMENTS DU GAZ ...suite

BRANCHEMENT AU PROPANE

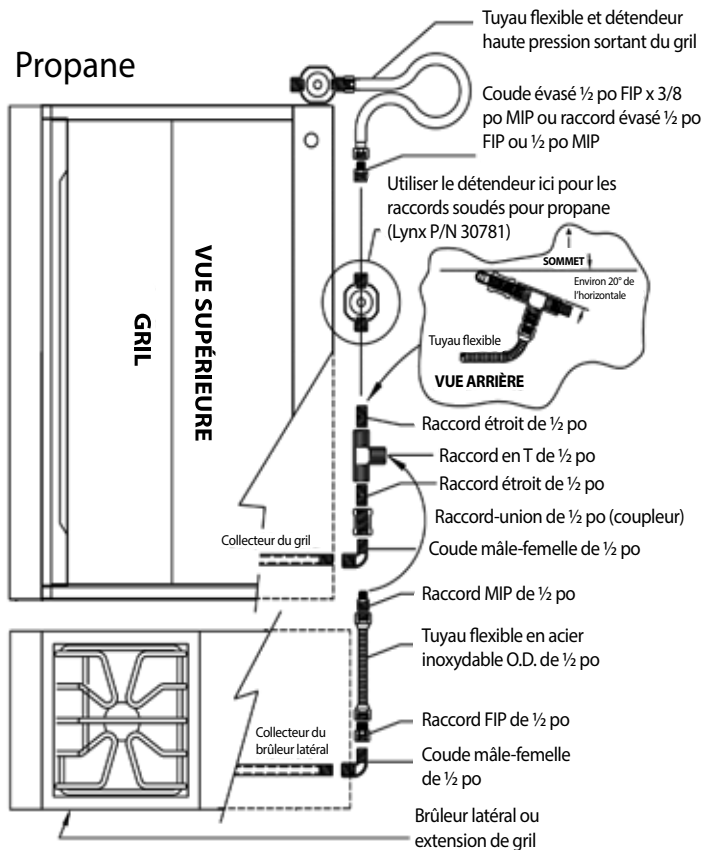

BRANCHEMENT AU GAZ NATUREL

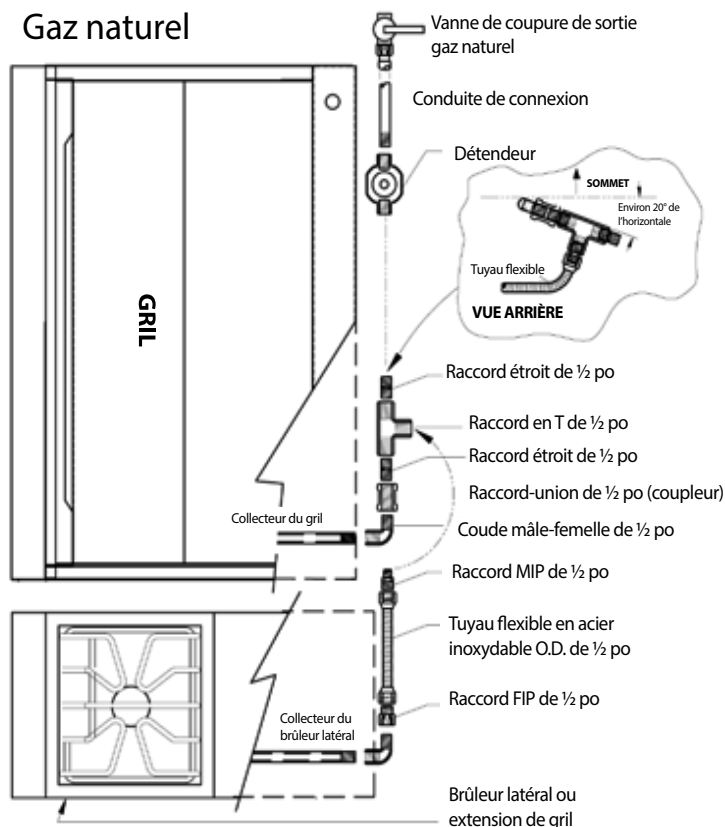

AVERTISSEMENT

AVERTISSEMENT RELATIF AU FROID : PROPANE

Des températures extrêmement froides pourraient entraîner l'allumage du brûleur à l'intérieur plutôt qu'à l'extérieur. Une fois allumé, si vous entendez un bruit de « souffle », fermez immédiatement la poignée du brûleur pour éteindre la flamme, puis rallumez immédiatement le brûleur.

RACCORDEMENTS ÉLECTRIQUES

TROUSSES ÉLECTRIQUES EN OPTION

Chaque accessoire comprend 6 pieds (180 cm) de câblage (enroulé à l'arrière de l'accessoire) pour brancher l'accessoire à un gril Viking Range, LLC. En outre, deux trousse électrique spéciales sont disponibles à l'achat pour votre accessoire, en fonction de la manière dont il sera installé. Chaque trousse électrique est livrée avec une fiche d'instructions pour le montage. Les instructions de montage et les schémas/illustrations se trouvent également sur notre site Internet à l'adresse www.vikingrange.com.

- Trousse d'interrupteur pour accessoire LASK

Cette trousse de remplacement avec transformateur permet le contrôle indépendant d'un brûleur secondaire sans raccord avec un gril. La trousse contient un transformateur et un support de montage, ainsi qu'un interrupteur avec plaque de fixation.

La trousse d'extension électrique fournit 12 pieds (3,65 mètres) de câble supplémentaire entre votre gril et le brûleur secondaire.

- Trousse d'extension électrique LPEK

L'installation nécessite une prise électrique 120 VCA de 15 A avec GFI (disjoncteur de fuite à la terre) à côté de l'accessoire.

La prise GFI est dotée d'un disjoncteur interne qui réduit le risque de décharge. Ce type de prise doit être installé par un électricien qualifié, soit à l'intérieur de l'enceinte de l'îlot pour les unités encastrées, soit à proximité du lieu où une unité autonome sera utilisée.

Pour les accessoires encastrés, le transformateur de 12 V est raccordé à l'accessoire pendant l'installation.

Si le système électrique ne fonctionne pas, il se peut qu'une connexion se soit détachée lors du transport ou que le GFI se soit déclenché, nécessitant une réinitialisation. Voir la rubrique « Résolution des problèmes » pour de plus amples détails.

BRANCHEMENT DES CÂBLES

Les faisceaux électriques de l'accessoire sont destinés à fournir du courant pour l'allumage et l'éclairage. Alors que l'allumage est contrôlé au niveau de l'accessoire, l'éclairage est commandé au niveau du gril.

Vous pouvez contrôler l'éclairage au niveau de l'accessoire en installant un interrupteur lumineux secondaire (LASK).

Débranchez le connecteur à quatre broches du gril et raccordez ces fiches aux prises correspondantes sur votre accessoire. (Voir index : « Branchements électriques »)

Remarque importante : Si vous utilisez plusieurs accessoires avec la lumière de contrôle/DEL bleue, un connecteur est intégré à cet effet dans le câblage des accessoires. Cela vous permettra d'utiliser l'interrupteur de votre gril pour actionner l'électricité sur plus d'un accessoire.

CONTRÔLE DE L'INSTALLATION

Avant d'ouvrir l'alimentation en gaz, vérifiez l'installation grâce à l'essai suivant :

1. Rebranchez le transformateur dans sa prise.
2. Enfoncez la poignée de commande du gaz sur votre accessoire et regardez l'allumeur. Il doit émettre une lumière vive et constante.
3. Allumez la lumière sur le gril. Les lumières du gril et de l'accessoire devraient fonctionner ensemble. Ceci indique un bon montage.
Ouvrez le gaz sur tous les appareils.
4. Effectuez un contrôle des fuites si vous ne l'avez pas fait depuis les travaux de plomberie sur l'unité.
5. Vérifiez le bon allumage de tous les brûleurs. Reportez-vous aux instructions d'éclairage pour les brûleurs latéraux.

CONTRÔLE DES FUITES



DANGER!

Pour prévenir le risque d'incendie ou d'explosion, NE FUMEZ PAS et ne laissez pas de source d'inflammation potentielle (étincelles, arc électrique, etc.) dans la zone lorsque vous effectuez un contrôle de fuites. Les contrôles de fuites doivent être réalisés à l'extérieur uniquement. N'effectuez jamais un contrôle de fuites avec du feu ou une flamme.

Procédure de contrôle des fuites :

1. Préparez une solution savonneuse avec 1 mesure de savon pour 3 mesures d'eau.
2. Vérifiez que toutes les poignées de commande sont en position éteinte.
3. Ouvrez l'alimentation de gaz. Pour le gaz naturel, tournez la poignée de la vanne d'un quart de tour pour l'aligner avec le flux du gaz.
4. Pour le propane, tournez la poignée de la vanne de la bonbonne dans le sens inverse des aiguilles d'une montre sur un tour complet.
5. Appliquez une généreuse quantité de solution savonneuse sur l'ensemble des connexions et des raccords à l'aide d'un pinceau ou en l'aspergeant avec une bouteille.
6. Si des bulles semblent « se développer » sur un raccord, vous avez une fuite de gaz. Coupez IMMÉDIATEMENT l'alimentation en gaz.

RÉPARER UNE FUITE DE GAZ

1. Coupez l'alimentation en gaz
2. Mettez toutes les commandes du gril en position « ON » afin de purger le gril de toute accumulation de gaz, puis remettez-les sur « OFF ».
3. Rincez la solution savonneuse à l'eau froide et faites sécher.
4. Resserrez le joint desserré ou remplacez l'élément défectueux par une pièce de rechange recommandée par le fabricant.
5. N'ESSAYEZ PAS de réparer la vanne de la bonbonne de propane si elle est endommagée. La seule manière de résoudre un problème de bonbonne endommagée est de LA REMPLACER.
6. Répétez le contrôle de fuite afin de vérifier qu'il n'y a plus aucune fuite.

PRÉCAUTIONS DE SÉCURITÉ IMPORTANTES

VEUILLEZ ÉTUDIER CES PRÉCAUTIONS DE SÉCURITÉ IMPORTANTES AVANT D'UTILISER VOTRE ACCESSOIRE DE GRIL.

1. NE LAISSEZ JAMAIS L'ACCESSOIRE SANS SURVEILLANCE PENDANT LA CUISSON.
2. Vérifiez que tous les câbles d'arrimage ont été retirés des brûleurs.
3. Faites toujours preuve de prudence lorsque vous utilisez l'accessoire dans un endroit exposé au vent. (Voir INDEX : « Utilisation du gril dans des conditions venteuses » pour plus de détails.)
4. Évitez de porter des vêtements lâches ou à manches longues lorsque vous utilisez le gril. Ceux-ci pourraient s'enflammer.
5. Ne touchez jamais les grilles de l'accessoire ou les surfaces métalliques alentour à main nue lorsque vous faites griller des aliments.
6. Utilisez une manique ou un gant isolant lorsque vous ouvrez et utilisez l'accessoire.
7. Les protections de l'accessoire du gril doivent être complètement retirées ou ouvertes avant d'allumer. Laisser s'échapper du gaz dans un accessoire de gril fermé avant d'allumer ne permettra pas de l'allumer plus vite ou plus efficacement. Cela n'entraînera qu'un risque d'explosion et de dommage corporel ou de mort. Ne vous penchez jamais au-dessus de la surface de l'accessoire chaud ou directement dedans lorsque vous essayez de l'allumer.
8. Ne faites pas chauffer de récipients alimentaires non ouverts, car l'accumulation de pression les fera exploser.
9. Ne garnissez pas les grilles ou les lèchefrites de l'accessoire de papier aluminium. Cela perturbera la circulation de l'air et piégera une quantité excessive de chaleur dans la zone des commandes, ce qui pourrait faire fondre les poignées et les modules d'allumage. De tels dommages sont spécifiquement exclus de la garantie.
10. N'utilisez jamais de charbon ou tout autre carburant solide dans l'accessoire de gril.
11. La cuisson de viandes excessivement grasses et d'huiles entraînera des flambées. Les feux ou dommages internes dus à de tels produits ou au fait que l'accessoire de gril est resté sans surveillance pendant la cuisson ne sont pas couverts en vertu des conditions générales de notre garantie.
12. Ne faites jamais rien griller sans la lèchefrite si votre accessoire dispose d'une lèchefrite intégrée. Vérifiez toujours que la lèchefrite est complètement poussée au fond de l'accessoire de gril. Si elle n'est pas correctement en place, les graisses chaudes peuvent couler vers le bas et provoquer un incendie ou une explosion.
13. La graisse est extrêmement inflammable. Laissez les graisses chaudes refroidir avant d'essayer de les manipuler ou de vous en débarrasser. La lèchefrite doit être nettoyée et débarrassée des graisses régulièrement.
14. N'utilisez pas l'accessoire de gril si une inspection des fuites n'a pas été effectuée sur tous les raccords de gaz. (Voir INDEX : « Contrôle des fuites » pour de plus amples détails.)
15. N'utilisez jamais l'accessoire de gril sous l'influence de l'alcool ou de drogues.
16. Ne vous appuyez pas sur les étagères latérales et n'y placez jamais une charge de plus de 25 livres (11,3 kg).
17. Si un brûleur ne s'allume pas ou s'éteint pendant l'utilisation, fermez toutes les poignées de commande de gaz et attendez cinq (5) minutes avant d'essayer de rallumer.

UN MESSAGE À NOS CLIENTS

Vous venez de rejoindre un groupe de chefs amateurs et professionnels éclairés qui font passer la cuisine en plein air à un tout autre niveau.

Viking Range, LLC fabrique de nombreux appareils de cuisson secondaires pour compléter votre gril et votre désir de résultats culinaires réellement supérieurs.

Votre appareil a été conçu et fabriqué avec un grand soin apporté aux détails pour offrir des fonctionnalités uniques et puissantes. Vous pouvez obtenir une performance optimale et profiter au mieux de ces fonctionnalités en lisant attentivement ce manuel avant votre première cuisson.

Ce manuel comprend des conseils de sécurité importants et d'excellentes astuces pour mieux griller les aliments. Vous devriez le garder à portée de main afin de pouvoir le consulter facilement.

Par ailleurs, nous aimons avoir des nouvelles de nos clients. Nous aimons connaître vos réussites, mais aussi toute difficulté que vous rencontrez. N'hésitez pas à communiquer avec nous si vous avez des questions ou des problèmes, ou simplement pour partager une nouvelle recette. Veuillez inclure le numéro de modèle de votre appareil dans votre correspondance.

Avec une utilisation et un entretien appropriés, ce produit vous procurera sans problème des années de service.

En cas de changement de propriétaire, veillez à ce que le nouveau propriétaire reçoive ce manuel.

Merci encore de votre achat. Bon appétit!



UTILISATION DE VOTRE ACCESSOIRE

Ce manuel couvre plusieurs appareils secondaires et accessoires optionnels pour ces appareils.

Sauf mention contraire, le montage, l'installation et l'utilisation de ces accessoires sont identiques.

ACCESSOIRES COUVERTS PAR CE MANUEL



BRÛLEUR À AIR SOUFFLÉ
MODÈLE
VQGPB5201(N/L)SS
Le brûleur à air soufflé est un brûleur grand public à double couronne dont la plage de puissance va de 3 000 à 47 000 BTU.



BRÛLEUR LATÉRAL DOUBLE
MODÈLE
VQGSB5131(N/L)SS

Le brûleur latéral double est doté de deux brûleurs de 15 000 BTU pour cuire les aliments plus petits. Le brûleur latéral est destiné à être installé dans une enceinte encastrée non combustible.

COMMENT ALLUMER VOTRE ACCESSOIRE DE GRIL

1. Avant chaque utilisation, suivez la liste de vérification ci-dessous.
2. Vérifiez que toutes les poignées de commande des brûleurs sont en position « OFF ».
3. Maintenez le bouton de commande pendant 5 à 7 secondes pour permettre à l'allumeur de chauffer.
4. Tournez la poignée en position « LITE ».
5. Une fois allumé, tournez la poignée afin d'obtenir le réglage souhaité.

LISTE DE VÉRIFICATION AVANT CHAQUE UTILISATION (POUR VOTRE SÉCURITÉ)

- Sentez-vous une odeur de gaz? Si c'est le cas, éteignez tout et appelez le fournisseur de gaz ou un plombier qualifié pour rechercher des fuites. Si ce n'est pas le cas, veuillez poursuivre.
- Êtes-vous prêt à rester à côté du brûleur latéral pendant tout le processus de cuisson? Si ce n'est pas le cas, rassemblez ce dont vous avez besoin avant de l'allumer. Si c'est le cas, veuillez poursuivre.
- Votre espace de cuisson est-il dépourvu de tout combustible, hormis votre nourriture, qui pourrait s'enflammer? Si ce n'est pas le cas, dégagez l'espace avant d'allumer. Si c'est le cas, veuillez poursuivre.
- Toutes les poignées de commande tournent-elles librement? Si ce n'est pas le cas, demandez un dépannage; si c'est le cas, veuillez poursuivre.
- Si vous utilisez une bonbonne de propane portable, est-elle raccordée et l'absence de fuite a-t-elle été contrôlée? Si ce n'est pas le cas, vérifiez le raccordement avant de poursuivre. Si c'est le cas, veuillez poursuivre.
- Savez-vous où se trouve la vanne de coupure de l'alimentation en gaz principale de votre brûleur latéral? Si ce n'est pas le cas, veuillez la repérer avant de poursuivre. Si c'est le cas, veuillez poursuivre.
- Tous les brûleurs sont-ils correctement installés sur le brûleur latéral? Si ce n'est pas le cas, posez correctement les brûleurs avant de poursuivre. Si c'est le cas, veuillez poursuivre.
- Le vent souffle-t-il doucement et pas à l'arrière du brûleur latéral? Si ce n'est pas le cas, attendez que le vent se calme puis reprenez la procédure d'allumage.

UTILISATION DU BRÛLEUR À AIR SOUFFLÉ

Le brûleur à air soufflé est doté d'un brûleur à double couronne en fonte de cuivre.

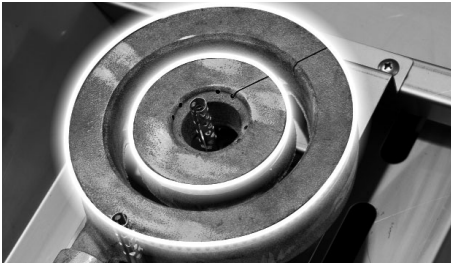

Chaque couronne peut être commandée indépendamment pour un contrôle optimal de la chaleur. Ensemble, elles peuvent générer jusqu'à 47 000 BTU.



La poignée de gauche commande la couronne extérieure et celle de droite la couronne intérieure.

Le système d'allumage à surface chaude est d'une grande fiabilité.

La grille principale peut aisément accueillir des casseroles de très

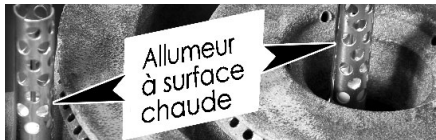

grandes dimensions et, en enlevant la grille centrale, il est possible d'y mettre un wok à fond rond de type commercial (12 pouces minimum).

Le brûleur à air soufflé dispose en outre d'une lèchefrite en acier



inoxydable entièrement extensible.

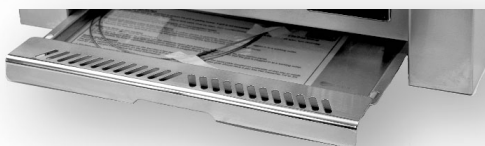

ODEUR DE GAZ PENDANT LA CUISSON



AVERTISSEMENT!

SI VOUS SENTEZ LE GAZ ALORS QUE L'ACCESSOIRE FONCTIONNE, FERMEZ IMMÉDIATEMENT TOUS LES BRÛLEURS ET COUPEZ L'ALIMENTATION EN GAZ PRINCIPALE.

- Réalisez un contrôle des fuites (Voir INDEX : « Contrôle des fuites » pour de plus amples détails.)
- Vérifiez qu'il n'y a pas de blocage.

FLAMMES JAUNES

Une flamme jaune sur les brûleurs principaux peut indiquer un manque d'air. Cependant, si l'air qui entoure le gril est poussiéreux ou s'il y a beaucoup de graisse, des pointes orange sur les flammes du brûleur sont normales.

- AJUSTEZ L'OBTURATEUR D'AIR

ATTENDEZ QUE L'ACCESSOIRE AIT COMPLÈTEMENT REFROIDI!
Vérifiez que toutes les commandes du gril sont en position « OFF ».

1. Retirez les grilles de cuisson.



2. Passez la main sous la lèchefrite et tournez les obturateurs pour ajuster.
3. Vérifiez que le brûleur repose correctement sur le cadre, avec la cheville de cuivre à l'intérieur des trous de positionnement.

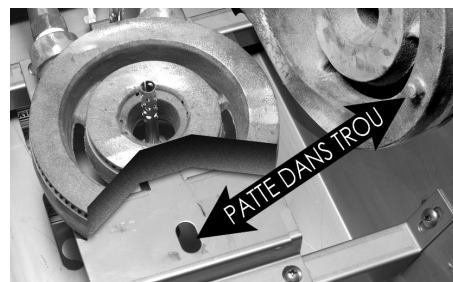

4. Rallumez et vérifiez la flamme.

INSTRUCTIONS D'ALLUMAGE POUR TOUS LES ACCESSOIRES

PRATIQUES ET PRÉCAUTIONS DE SÉCURITÉ



AVERTISSEMENT

Lisez attentivement et entièrement le mode d'emploi et les instructions d'installation avant d'utiliser votre grill ou votre accessoire afin de réduire le risque de feu et de brûlure ou autre blessure.

Vérifiez que toutes les attaches des brûleurs et tous les emballages ont été retirés avant d'allumer tout nouvel accessoire.



À CHAQUE NOUVELLE SAISON

Au début de chaque nouvelle saison de grils, vous devez retirer toutes les grilles de cuisson et vérifier que les brûleurs, les venturis, les orifices et les vannes ne présentent aucune obstruction.

Les araignées et les insectes nichent souvent dans ces parties de l'accessoire et peuvent perturber la circulation de l'air, entraînant des dommages à l'accessoire et des blessures.

En outre, avant d'ouvrir le gaz, vérifiez qu'aucun tuyau ni raccord ne présente de dommage, d'abrasion ou d'usure et, le cas échéant, réparez.

Les assemblages tuyau et détendeur de rechange doivent être du type spécifié par Viking Range, LLC. L'assemblage tuyau et détendeur fourni avec l'unité doit être utilisé.

Si l'unité fonctionne au propane, vissez le détendeur dans le réservoir et vérifiez qu'il n'y a pas de fuite sur les raccords du tuyau et du détendeur avec une solution d'eau savonneuse avant de faire fonctionner le brûleur. Mettez toutes les poignées sur « OFF », puis ouvrez LENTEMENT la vanne d'alimentation en gaz.

N'utilisez pas d'accessoire de grill si vous sentez le gaz.

PURGER LES CONDUITES DE GAZ

Vous devriez purger l'air dans la conduite de gaz avant d'essayer d'allumer l'accessoire.

1. Vérifiez que toutes les commandes du grill sont en position « OFF ».
2. Ouvrez doucement l'alimentation en gaz principale.
3. Enfoncez la poignée de commande du brûleur le plus éloigné de l'admission du gaz. Utiliser celui qui se trouve le plus loin de la source permettra de purger l'intégralité des conduites. Il faut plusieurs secondes pour que le brûleur s'allume.
4. Maintenez la poignée enclenchée pendant 20 secondes pour que l'air contenu dans le système soit purgé et que le brûleur s'allume.
5. Attendez au moins 5 minutes après avoir fermé la commande avant d'essayer d'allumer les brûleurs.

ALLUMAGE À L'ALLUMETTE

Si un brûleur ne s'allume pas après plusieurs tentatives, il peut l'être avec une allumette. Si vous venez d'essayer d'allumer le brûleur avec l'allumeur, attendez 5 minutes que tout gaz accumulé se dissipe avant d'essayer avec une allumette.

Vérifiez que toutes les poignées sont en position « OFF ». Tenez votre visage aussi loin que possible du brûleur.

À l'aide de la tige d'allumage manuel, passez une allumette enflammée au-dessus des buses du brûleur. Le brûleur à air soufflé dispose d'une tige d'allumage, telle que celle présentée ci-dessus.

Enfoncez et mettez la poignée de commande du brûleur sur « Lite ».

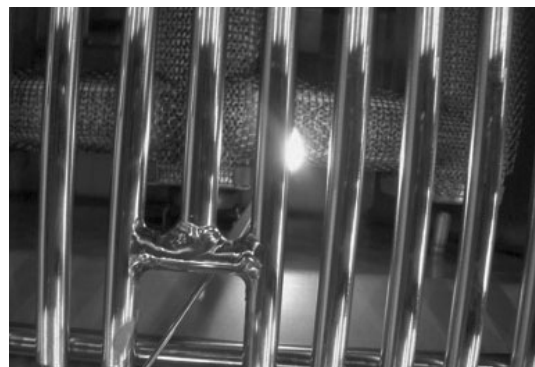

INSTRUCTIONS D'ALLUMAGE POUR

TOUS LES ACCESSOIRES ...suite

Si le brûleur ne s'allume pas au bout de 4 secondes, fermez la poignée et attendez 5 minutes avant de réessayer.

RÉGLAGE DU FEU DOUX

Les brûleurs de votre accessoire sont dotés d'un réglage du feu doux.

Les fluctuations de pression, la conversion et même la qualité du gaz lui-même peuvent affecter la performance des brûleurs réglés sur « LOW ». Le feu pourrait être trop fort ou trop faible.

Pour ajuster le feu doux du brûleur :

1. Vérifiez que l'accessoire est froid.
2. Retirez les grilles afin de pouvoir voir les flammes tout en réglant le brûleur.
3. Allumez le brûleur et réglez-le sur « LOW ». (tout au bout dans le sens inverse des aiguilles d'une montre).
4. Retirez la poignée de commande.
5. En maintenant la tige de la vanne avec une pince, insérez un mince tournevis à tête plate dedans et, tout en regardant la flamme, ajustez-la pour qu'elle soit aussi faible que possible, mais stable.



Utilisez un petit tournevis pour régler le feu doux du brûleur.

COMMUNIQUER AVEC LE SERVICE

À LA CLIENTÈLE

Si un dépannage est nécessaire, contactez un centre de réparation agréé.

Préparez les informations suivantes de manière à ce qu'elles soient facilement disponibles.

- Numéro de modèle
- Numéro de série
- Version logicielle
- Date d'achat
- Nom du distributeur qui a vendu le produit

Décrivez clairement votre problème. Si vous n'arrivez pas à obtenir le nom d'un centre de réparation agréé, ou si les problèmes d'entretien persistent, appelez Viking Range, LLC au 1-888-(845-4641), ou écrivez à :

VIKING RANGE, LLC
PREFERRED SERVICE
111 Front Street
Greenwood, Mississippi 38930 É.-U.

Veillez conserver les informations ci-dessous. Elles vous seront nécessaires en cas d'entretien. Le numéro de série et le numéro de modèle se trouvent soit sous la lèchefrite (si vous en avez une), soit sur l'écran thermique derrière le panneau avant, soit sur la paroi intérieure gauche.

VIKING RANGE, LLC GREENWOOD, MISSISSIPPI 38930 USA		THIS PRODUCT IS SHIPPED FROM THE FACTORY ADJUSTED FOR NATURAL GAS. FOR USE WITH A GAS APPLIANCE PRESSURE REGULATOR. <input type="checkbox"/>
MANIFOLD PRESSURE: NAT. GAS (2488 Pa) LP (2488 Pa) LP (2488 Pa)		NEVER CLEAN FROM ADJACENT COMBUSTIBLE SURFACES WITH SOLVENTS JACKET.
MODEL NUMBER	GENERAL NUMBER	NEVER REMOVE THE FRONT PANEL FROM THE APPLIANCE UNLESS YOU ARE A QUALIFIED SERVICE PERSON.
SERIAL NUMBER		NEVER REMOVE THE FRONT PANEL FROM THE APPLIANCE UNLESS YOU ARE A QUALIFIED SERVICE PERSON.
DATE OF PURCHASE		NEVER REMOVE THE FRONT PANEL FROM THE APPLIANCE UNLESS YOU ARE A QUALIFIED SERVICE PERSON.
DATE OF INSTALLATION		NEVER REMOVE THE FRONT PANEL FROM THE APPLIANCE UNLESS YOU ARE A QUALIFIED SERVICE PERSON.
DISTRIBUTOR NAME		NEVER REMOVE THE FRONT PANEL FROM THE APPLIANCE UNLESS YOU ARE A QUALIFIED SERVICE PERSON.
DISTRIBUTOR ADDRESS		NEVER REMOVE THE FRONT PANEL FROM THE APPLIANCE UNLESS YOU ARE A QUALIFIED SERVICE PERSON.
DISTRIBUTOR PHONE		NEVER REMOVE THE FRONT PANEL FROM THE APPLIANCE UNLESS YOU ARE A QUALIFIED SERVICE PERSON.
DISTRIBUTOR FAX		NEVER REMOVE THE FRONT PANEL FROM THE APPLIANCE UNLESS YOU ARE A QUALIFIED SERVICE PERSON.
DISTRIBUTOR E-MAIL		NEVER REMOVE THE FRONT PANEL FROM THE APPLIANCE UNLESS YOU ARE A QUALIFIED SERVICE PERSON.
DISTRIBUTOR WEBSITE		NEVER REMOVE THE FRONT PANEL FROM THE APPLIANCE UNLESS YOU ARE A QUALIFIED SERVICE PERSON.
DISTRIBUTOR CONTACT PERSON		NEVER REMOVE THE FRONT PANEL FROM THE APPLIANCE UNLESS YOU ARE A QUALIFIED SERVICE PERSON.
DISTRIBUTOR CONTACT PHONE		NEVER REMOVE THE FRONT PANEL FROM THE APPLIANCE UNLESS YOU ARE A QUALIFIED SERVICE PERSON.
DISTRIBUTOR CONTACT FAX		NEVER REMOVE THE FRONT PANEL FROM THE APPLIANCE UNLESS YOU ARE A QUALIFIED SERVICE PERSON.
DISTRIBUTOR CONTACT E-MAIL		NEVER REMOVE THE FRONT PANEL FROM THE APPLIANCE UNLESS YOU ARE A QUALIFIED SERVICE PERSON.
DISTRIBUTOR CONTACT WEBSITE		NEVER REMOVE THE FRONT PANEL FROM THE APPLIANCE UNLESS YOU ARE A QUALIFIED SERVICE PERSON.
DISTRIBUTOR CONTACT ADDRESS		NEVER REMOVE THE FRONT PANEL FROM THE APPLIANCE UNLESS YOU ARE A QUALIFIED SERVICE PERSON.
DISTRIBUTOR CONTACT CITY		NEVER REMOVE THE FRONT PANEL FROM THE APPLIANCE UNLESS YOU ARE A QUALIFIED SERVICE PERSON.
DISTRIBUTOR CONTACT STATE		NEVER REMOVE THE FRONT PANEL FROM THE APPLIANCE UNLESS YOU ARE A QUALIFIED SERVICE PERSON.
DISTRIBUTOR CONTACT ZIP		NEVER REMOVE THE FRONT PANEL FROM THE APPLIANCE UNLESS YOU ARE A QUALIFIED SERVICE PERSON.
DISTRIBUTOR CONTACT COUNTRY		NEVER REMOVE THE FRONT PANEL FROM THE APPLIANCE UNLESS YOU ARE A QUALIFIED SERVICE PERSON.
DISTRIBUTOR CONTACT LANGUAGE		NEVER REMOVE THE FRONT PANEL FROM THE APPLIANCE UNLESS YOU ARE A QUALIFIED SERVICE PERSON.
DISTRIBUTOR CONTACT TIMEZONE		NEVER REMOVE THE FRONT PANEL FROM THE APPLIANCE UNLESS YOU ARE A QUALIFIED SERVICE PERSON.
DISTRIBUTOR CONTACT CURRENCY		NEVER REMOVE THE FRONT PANEL FROM THE APPLIANCE UNLESS YOU ARE A QUALIFIED SERVICE PERSON.
DISTRIBUTOR CONTACT TAX		NEVER REMOVE THE FRONT PANEL FROM THE APPLIANCE UNLESS YOU ARE A QUALIFIED SERVICE PERSON.
DISTRIBUTOR CONTACT VAT		NEVER REMOVE THE FRONT PANEL FROM THE APPLIANCE UNLESS YOU ARE A QUALIFIED SERVICE PERSON.
DISTRIBUTOR CONTACT GST		NEVER REMOVE THE FRONT PANEL FROM THE APPLIANCE UNLESS YOU ARE A QUALIFIED SERVICE PERSON.
DISTRIBUTOR CONTACT HST		NEVER REMOVE THE FRONT PANEL FROM THE APPLIANCE UNLESS YOU ARE A QUALIFIED SERVICE PERSON.
DISTRIBUTOR CONTACT ZPT		NEVER REMOVE THE FRONT PANEL FROM THE APPLIANCE UNLESS YOU ARE A QUALIFIED SERVICE PERSON.
DISTRIBUTOR CONTACT VAT2		NEVER REMOVE THE FRONT PANEL FROM THE APPLIANCE UNLESS YOU ARE A QUALIFIED SERVICE PERSON.
DISTRIBUTOR CONTACT VAT3		NEVER REMOVE THE FRONT PANEL FROM THE APPLIANCE UNLESS YOU ARE A QUALIFIED SERVICE PERSON.
DISTRIBUTOR CONTACT VAT4		NEVER REMOVE THE FRONT PANEL FROM THE APPLIANCE UNLESS YOU ARE A QUALIFIED SERVICE PERSON.
DISTRIBUTOR CONTACT VAT5		NEVER REMOVE THE FRONT PANEL FROM THE APPLIANCE UNLESS YOU ARE A QUALIFIED SERVICE PERSON.
DISTRIBUTOR CONTACT VAT6		NEVER REMOVE THE FRONT PANEL FROM THE APPLIANCE UNLESS YOU ARE A QUALIFIED SERVICE PERSON.
DISTRIBUTOR CONTACT VAT7		NEVER REMOVE THE FRONT PANEL FROM THE APPLIANCE UNLESS YOU ARE A QUALIFIED SERVICE PERSON.
DISTRIBUTOR CONTACT VAT8		NEVER REMOVE THE FRONT PANEL FROM THE APPLIANCE UNLESS YOU ARE A QUALIFIED SERVICE PERSON.
DISTRIBUTOR CONTACT VAT9		NEVER REMOVE THE FRONT PANEL FROM THE APPLIANCE UNLESS YOU ARE A QUALIFIED SERVICE PERSON.
DISTRIBUTOR CONTACT VAT10		NEVER REMOVE THE FRONT PANEL FROM THE APPLIANCE UNLESS YOU ARE A QUALIFIED SERVICE PERSON.
DISTRIBUTOR CONTACT VAT11		NEVER REMOVE THE FRONT PANEL FROM THE APPLIANCE UNLESS YOU ARE A QUALIFIED SERVICE PERSON.
DISTRIBUTOR CONTACT VAT12		NEVER REMOVE THE FRONT PANEL FROM THE APPLIANCE UNLESS YOU ARE A QUALIFIED SERVICE PERSON.
DISTRIBUTOR CONTACT VAT13		NEVER REMOVE THE FRONT PANEL FROM THE APPLIANCE UNLESS YOU ARE A QUALIFIED SERVICE PERSON.
DISTRIBUTOR CONTACT VAT14		NEVER REMOVE THE FRONT PANEL FROM THE APPLIANCE UNLESS YOU ARE A QUALIFIED SERVICE PERSON.
DISTRIBUTOR CONTACT VAT15		NEVER REMOVE THE FRONT PANEL FROM THE APPLIANCE UNLESS YOU ARE A QUALIFIED SERVICE PERSON.
DISTRIBUTOR CONTACT VAT16		NEVER REMOVE THE FRONT PANEL FROM THE APPLIANCE UNLESS YOU ARE A QUALIFIED SERVICE PERSON.
DISTRIBUTOR CONTACT VAT17		NEVER REMOVE THE FRONT PANEL FROM THE APPLIANCE UNLESS YOU ARE A QUALIFIED SERVICE PERSON.
DISTRIBUTOR CONTACT VAT18		NEVER REMOVE THE FRONT PANEL FROM THE APPLIANCE UNLESS YOU ARE A QUALIFIED SERVICE PERSON.
DISTRIBUTOR CONTACT VAT19		NEVER REMOVE THE FRONT PANEL FROM THE APPLIANCE UNLESS YOU ARE A QUALIFIED SERVICE PERSON.
DISTRIBUTOR CONTACT VAT20		NEVER REMOVE THE FRONT PANEL FROM THE APPLIANCE UNLESS YOU ARE A QUALIFIED SERVICE PERSON.
DISTRIBUTOR CONTACT VAT21		NEVER REMOVE THE FRONT PANEL FROM THE APPLIANCE UNLESS YOU ARE A QUALIFIED SERVICE PERSON.
DISTRIBUTOR CONTACT VAT22		NEVER REMOVE THE FRONT PANEL FROM THE APPLIANCE UNLESS YOU ARE A QUALIFIED SERVICE PERSON.
DISTRIBUTOR CONTACT VAT23		NEVER REMOVE THE FRONT PANEL FROM THE APPLIANCE UNLESS YOU ARE A QUALIFIED SERVICE PERSON.
DISTRIBUTOR CONTACT VAT24		NEVER REMOVE THE FRONT PANEL FROM THE APPLIANCE UNLESS YOU ARE A QUALIFIED SERVICE PERSON.
DISTRIBUTOR CONTACT VAT25		NEVER REMOVE THE FRONT PANEL FROM THE APPLIANCE UNLESS YOU ARE A QUALIFIED SERVICE PERSON.
DISTRIBUTOR CONTACT VAT26		NEVER REMOVE THE FRONT PANEL FROM THE APPLIANCE UNLESS YOU ARE A QUALIFIED SERVICE PERSON.
DISTRIBUTOR CONTACT VAT27		NEVER REMOVE THE FRONT PANEL FROM THE APPLIANCE UNLESS YOU ARE A QUALIFIED SERVICE PERSON.
DISTRIBUTOR CONTACT VAT28		NEVER REMOVE THE FRONT PANEL FROM THE APPLIANCE UNLESS YOU ARE A QUALIFIED SERVICE PERSON.
DISTRIBUTOR CONTACT VAT29		NEVER REMOVE THE FRONT PANEL FROM THE APPLIANCE UNLESS YOU ARE A QUALIFIED SERVICE PERSON.
DISTRIBUTOR CONTACT VAT30		NEVER REMOVE THE FRONT PANEL FROM THE APPLIANCE UNLESS YOU ARE A QUALIFIED SERVICE PERSON.
DISTRIBUTOR CONTACT VAT31		NEVER REMOVE THE FRONT PANEL FROM THE APPLIANCE UNLESS YOU ARE A QUALIFIED SERVICE PERSON.
DISTRIBUTOR CONTACT VAT32		NEVER REMOVE THE FRONT PANEL FROM THE APPLIANCE UNLESS YOU ARE A QUALIFIED SERVICE PERSON.
DISTRIBUTOR CONTACT VAT33		NEVER REMOVE THE FRONT PANEL FROM THE APPLIANCE UNLESS YOU ARE A QUALIFIED SERVICE PERSON.
DISTRIBUTOR CONTACT VAT34		NEVER REMOVE THE FRONT PANEL FROM THE APPLIANCE UNLESS YOU ARE A QUALIFIED SERVICE PERSON.
DISTRIBUTOR CONTACT VAT35		NEVER REMOVE THE FRONT PANEL FROM THE APPLIANCE UNLESS YOU ARE A QUALIFIED SERVICE PERSON.
DISTRIBUTOR CONTACT VAT36		NEVER REMOVE THE FRONT PANEL FROM THE APPLIANCE UNLESS YOU ARE A QUALIFIED SERVICE PERSON.
DISTRIBUTOR CONTACT VAT37		NEVER REMOVE THE FRONT PANEL FROM THE APPLIANCE UNLESS YOU ARE A QUALIFIED SERVICE PERSON.
DISTRIBUTOR CONTACT VAT38		NEVER REMOVE THE FRONT PANEL FROM THE APPLIANCE UNLESS YOU ARE A QUALIFIED SERVICE PERSON.
DISTRIBUTOR CONTACT VAT39		NEVER REMOVE THE FRONT PANEL FROM THE APPLIANCE UNLESS YOU ARE A QUALIFIED SERVICE PERSON.
DISTRIBUTOR CONTACT VAT40		NEVER REMOVE THE FRONT PANEL FROM THE APPLIANCE UNLESS YOU ARE A QUALIFIED SERVICE PERSON.
DISTRIBUTOR CONTACT VAT41		NEVER REMOVE THE FRONT PANEL FROM THE APPLIANCE UNLESS YOU ARE A QUALIFIED SERVICE PERSON.
DISTRIBUTOR CONTACT VAT42		NEVER REMOVE THE FRONT PANEL FROM THE APPLIANCE UNLESS YOU ARE A QUALIFIED SERVICE PERSON.
DISTRIBUTOR CONTACT VAT43		NEVER REMOVE THE FRONT PANEL FROM THE APPLIANCE UNLESS YOU ARE A QUALIFIED SERVICE PERSON.
DISTRIBUTOR CONTACT VAT44		NEVER REMOVE THE FRONT PANEL FROM THE APPLIANCE UNLESS YOU ARE A QUALIFIED SERVICE PERSON.
DISTRIBUTOR CONTACT VAT45		NEVER REMOVE THE FRONT PANEL FROM THE APPLIANCE UNLESS YOU ARE A QUALIFIED SERVICE PERSON.
DISTRIBUTOR CONTACT VAT46		NEVER REMOVE THE FRONT PANEL FROM THE APPLIANCE UNLESS YOU ARE A QUALIFIED SERVICE PERSON.
DISTRIBUTOR CONTACT VAT47		NEVER REMOVE THE FRONT PANEL FROM THE APPLIANCE UNLESS YOU ARE A QUALIFIED SERVICE PERSON.
DISTRIBUTOR CONTACT VAT48		NEVER REMOVE THE FRONT PANEL FROM THE APPLIANCE UNLESS YOU ARE A QUALIFIED SERVICE PERSON.
DISTRIBUTOR CONTACT VAT49		NEVER REMOVE THE FRONT PANEL FROM THE APPLIANCE UNLESS YOU ARE A QUALIFIED SERVICE PERSON.
DISTRIBUTOR CONTACT VAT50		NEVER REMOVE THE FRONT PANEL FROM THE APPLIANCE UNLESS YOU ARE A QUALIFIED SERVICE PERSON.
DISTRIBUTOR CONTACT VAT51		NEVER REMOVE THE FRONT PANEL FROM THE APPLIANCE UNLESS YOU ARE A QUALIFIED SERVICE PERSON.
DISTRIBUTOR CONTACT VAT52		NEVER REMOVE THE FRONT PANEL FROM THE APPLIANCE UNLESS YOU ARE A QUALIFIED SERVICE PERSON.
DISTRIBUTOR CONTACT VAT53		NEVER REMOVE THE FRONT PANEL FROM THE APPLIANCE UNLESS YOU ARE A QUALIFIED SERVICE PERSON.
DISTRIBUTOR CONTACT VAT54		NEVER REMOVE THE FRONT PANEL FROM THE APPLIANCE UNLESS YOU ARE A QUALIFIED SERVICE PERSON.
DISTRIBUTOR CONTACT VAT55		NEVER REMOVE THE FRONT PANEL FROM THE APPLIANCE UNLESS YOU ARE A QUALIFIED SERVICE PERSON.
DISTRIBUTOR CONTACT VAT56		NEVER REMOVE THE FRONT PANEL FROM THE APPLIANCE UNLESS YOU ARE A QUALIFIED SERVICE PERSON.
DISTRIBUTOR CONTACT VAT57		NEVER REMOVE THE FRONT PANEL FROM THE APPLIANCE UNLESS YOU ARE A QUALIFIED SERVICE PERSON.
DISTRIBUTOR CONTACT VAT58		NEVER REMOVE THE FRONT PANEL FROM THE APPLIANCE UNLESS YOU ARE A QUALIFIED SERVICE PERSON.
DISTRIBUTOR CONTACT VAT59		NEVER REMOVE THE FRONT PANEL FROM THE APPLIANCE UNLESS YOU ARE A QUALIFIED SERVICE PERSON.
DISTRIBUTOR CONTACT VAT60		NEVER REMOVE THE FRONT PANEL FROM THE APPLIANCE UNLESS YOU ARE A QUALIFIED SERVICE PERSON.
DISTRIBUTOR CONTACT VAT61		NEVER REMOVE THE FRONT PANEL FROM THE APPLIANCE UNLESS YOU ARE A QUALIFIED SERVICE PERSON.
DISTRIBUTOR CONTACT VAT62		NEVER REMOVE THE FRONT PANEL FROM THE APPLIANCE UNLESS YOU ARE A QUALIFIED SERVICE PERSON.
DISTRIBUTOR CONTACT VAT63		NEVER REMOVE THE FRONT PANEL FROM THE APPLIANCE UNLESS YOU ARE A QUALIFIED SERVICE PERSON.
DISTRIBUTOR CONTACT VAT64		NEVER REMOVE THE FRONT PANEL FROM THE APPLIANCE UNLESS YOU ARE A QUALIFIED SERVICE PERSON.
DISTRIBUTOR CONTACT VAT65		NEVER REMOVE THE FRONT PANEL FROM THE APPLIANCE UNLESS YOU ARE A QUALIFIED SERVICE PERSON.
DISTRIBUTOR CONTACT VAT66		NEVER REMOVE THE FRONT PANEL FROM THE APPLIANCE UNLESS YOU ARE A QUALIFIED SERVICE PERSON.
DISTRIBUTOR CONTACT VAT67		NEVER REMOVE THE FRONT PANEL FROM THE APPLIANCE UNLESS YOU ARE A QUALIFIED SERVICE PERSON.
DISTRIBUTOR CONTACT VAT68		NEVER REMOVE THE FRONT PANEL FROM THE APPLIANCE UNLESS YOU ARE A QUALIFIED SERVICE PERSON.
DISTRIBUTOR CONTACT VAT69		NEVER REMOVE THE FRONT PANEL FROM THE APPLIANCE UNLESS YOU ARE A QUALIFIED SERVICE PERSON.
DISTRIBUTOR CONTACT VAT70		NEVER REMOVE THE FRONT PANEL FROM THE APPLIANCE UNLESS YOU ARE A QUALIFIED SERVICE PERSON.
DISTRIBUTOR CONTACT VAT71		NEVER REMOVE THE FRONT PANEL FROM THE APPLIANCE UNLESS YOU ARE A QUALIFIED SERVICE PERSON.
DISTRIBUTOR CONTACT VAT72		NEVER REMOVE THE FRONT PANEL FROM THE APPLIANCE UNLESS YOU ARE A QUALIFIED SERVICE PERSON.
DISTRIBUTOR CONTACT VAT73		NEVER REMOVE THE FRONT PANEL FROM THE APPLIANCE UNLESS YOU ARE A QUALIFIED SERVICE PERSON.
DISTRIBUTOR CONTACT VAT74		NEVER REMOVE THE FRONT PANEL FROM THE APPLIANCE UNLESS YOU ARE A QUALIFIED SERVICE PERSON.
DISTRIBUTOR CONTACT VAT75		NEVER REMOVE THE FRONT PANEL FROM THE APPLIANCE UNLESS YOU ARE A QUALIFIED SERVICE PERSON.
DISTRIBUTOR CONTACT VAT76		NEVER REMOVE THE FRONT PANEL FROM THE APPLIANCE UNLESS YOU ARE A QUALIFIED SERVICE PERSON.
DISTRIBUTOR CONTACT VAT77		NEVER REMOVE THE FRONT PANEL FROM THE APPLIANCE UNLESS YOU ARE A QUALIFIED SERVICE PERSON.
DISTRIBUTOR CONTACT VAT78		NEVER REMOVE THE FRONT PANEL FROM THE APPLIANCE UNLESS YOU ARE A QUALIFIED SERVICE PERSON.
DISTRIBUTOR CONTACT VAT79		NEVER REMOVE THE FRONT PANEL FROM THE APPLIANCE UNLESS YOU ARE A QUALIFIED SERVICE PERSON.
DISTRIBUTOR CONTACT VAT80		NEVER REMOVE THE FRONT PANEL FROM THE APPLIANCE UNLESS YOU ARE A QUALIFIED SERVICE PERSON.
DISTRIBUTOR CONTACT VAT81		NEVER REMOVE THE FRONT PANEL FROM THE APPLIANCE UNLESS YOU ARE A QUALIFIED SERVICE PERSON.
DISTRIBUTOR CONTACT VAT82		NEVER REMOVE THE FRONT PANEL FROM THE APPLIANCE UNLESS YOU ARE A QUALIFIED SERVICE PERSON.
DISTRIBUTOR CONTACT VAT83		NEVER REMOVE THE FRONT PANEL FROM THE APPLIANCE UNLESS YOU ARE A QUALIFIED SERVICE PERSON.
DISTRIBUTOR CONTACT VAT84		NEVER REMOVE THE FRONT PANEL FROM THE APPLIANCE UNLESS YOU ARE A QUALIFIED SERVICE PERSON.
DISTRIBUTOR CONTACT VAT85		NEVER REMOVE THE FRONT PANEL FROM THE APPLIANCE UNLESS YOU ARE A QUALIFIED SERVICE PERSON.
DISTRIBUTOR CONTACT VAT86		NEVER REMOVE THE FRONT PANEL FROM THE APPLIANCE UNLESS YOU ARE A QUALIFIED SERVICE PERSON.
DISTRIBUTOR CONTACT VAT87		NEVER REMOVE THE FRONT PANEL FROM THE APPLIANCE UNLESS YOU ARE A QUALIFIED SERVICE PERSON.
DISTRIBUTOR CONTACT VAT88		NEVER REMOVE THE FRONT PANEL FROM THE APPLIANCE UNLESS YOU ARE A QUALIFIED SERVICE PERSON.
DISTRIBUTOR CONTACT VAT89		NEVER REMOVE THE FRONT PANEL FROM THE APPLIANCE UNLESS YOU ARE A QUALIFIED SERVICE PERSON.
DISTRIBUTOR CONTACT VAT90		NEVER REMOVE THE FRONT PANEL FROM THE APPLIANCE UNLESS YOU ARE A QUALIFIED SERVICE PERSON.
DISTRIBUTOR CONTACT VAT91		NEVER REMOVE THE FRONT PANEL FROM THE APPLIANCE UNLESS YOU ARE A QUALIFIED SERVICE PERSON.
DISTRIBUTOR CONTACT VAT92		NEVER REMOVE THE FRONT PANEL FROM THE APPLIANCE UNLESS YOU ARE A QUALIFIED SERVICE PERSON.
DISTRIBUTOR CONTACT VAT93		NEVER REMOVE THE FRONT PANEL FROM THE APPLIANCE UNLESS YOU ARE A QUALIFIED SERVICE PERSON.
DISTRIBUTOR CONTACT VAT94		NEVER REMOVE THE FRONT PANEL FROM THE APPLIANCE UNLESS YOU ARE A QUALIFIED SERVICE PERSON.
DISTRIBUTOR CONTACT VAT95		NEVER REMOVE THE FRONT PANEL FROM THE APPLIANCE UNLESS YOU ARE A QUALIFIED SERVICE PERSON.
DISTRIBUTOR CONTACT VAT96		NEVER REMOVE THE FRONT PANEL FROM THE APPLIANCE UNLESS YOU ARE A QUALIFIED SERVICE PERSON.
DISTRIBUTOR CONTACT VAT97		NEVER REMOVE THE FRONT PANEL FROM THE APPLIANCE UNLESS YOU ARE A QUALIFIED SERVICE PERSON.
DISTRIBUTOR CONTACT VAT98		NEVER REMOVE THE FRONT PANEL FROM THE APPLIANCE UNLESS YOU ARE A QUALIFIED SERVICE PERSON.
DISTRIBUTOR CONTACT VAT99		NEVER REMOVE THE FRONT PANEL FROM THE APPLIANCE UNLESS YOU ARE A QUALIFIED SERVICE PERSON.
DISTRIBUTOR CONTACT VAT100		NEVER REMOVE THE FRONT PANEL FROM THE APPLIANCE UNLESS YOU ARE A QUALIFIED SERVICE PERSON.

Veillez conserver les informations ci-dessous. Elles vous seront nécessaires en cas d'entretien.

Numéro de modèle _____

Numéro de série _____

Date d'achat _____

Date d'installation _____

Nom du distributeur _____

Adresse du distributeur _____

Si le dépannage nécessite l'installation de pièces, n'utilisez que des pièces autorisées afin d'être couvert par la garantie.

CONSERVEZ CE MANUEL POUR RÉFÉRENCE ULTÉRIEURE.

SCHÉMAS

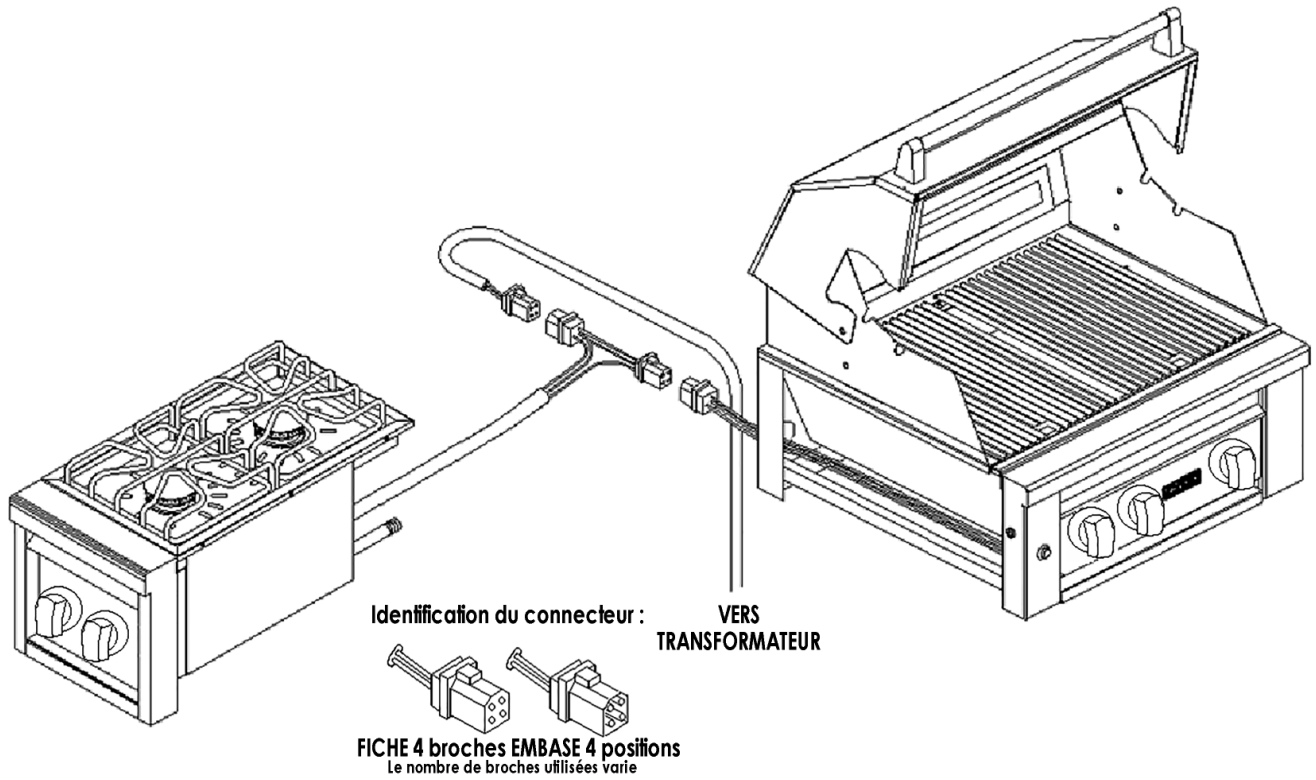
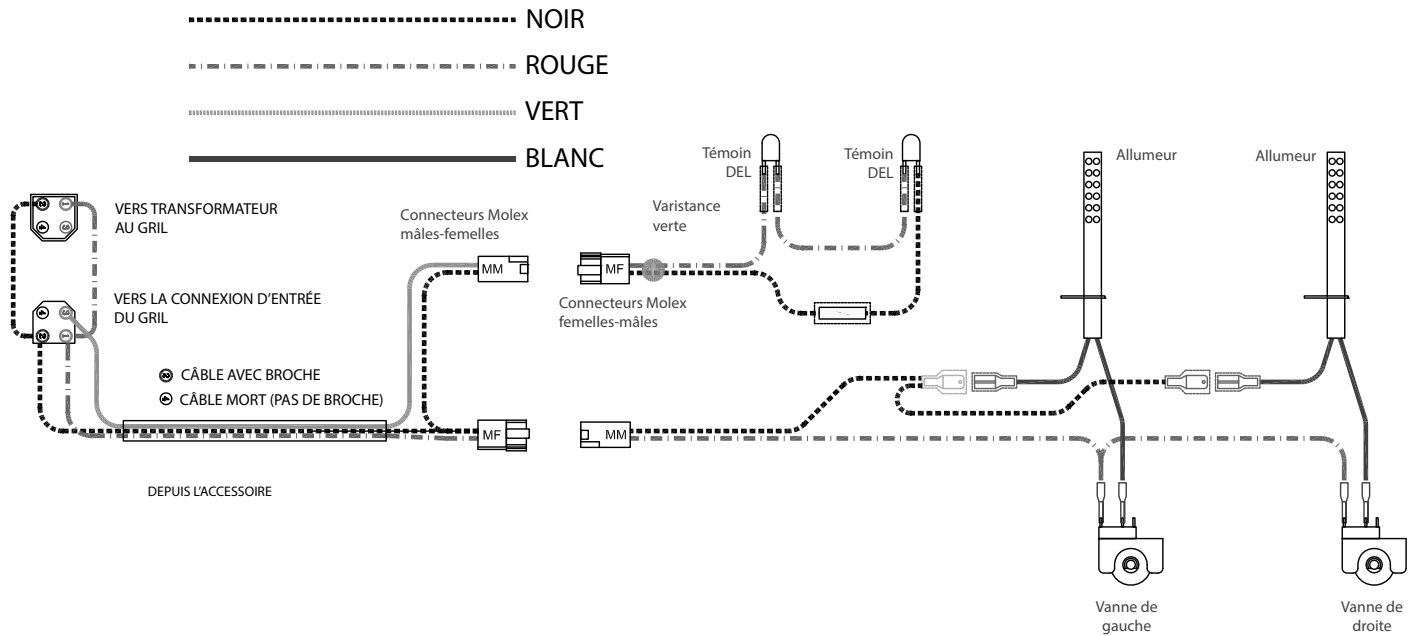

GARANTIE EXTÉRIEUR DE VIKING RANGE, LLC

GARANTIE COMPLÈTE DE UNE ANS

Les produits d'extérieur et tous leurs composants, à l'exception de ceux décrits ci-dessous*, sont garantis contre tout défaut de matériaux ou de fabrication dans le cadre d'une utilisation résidentielle pendant période de un (1) ans suivant la date de l'achat initial. Viking Range s'engage à réparer ou à remplacer, à sa discrétion, toute pièce défectueuse ou qui est jugée défectueuse pendant la période de garantie. Le service sous garantie doit être effectué par une agence ou un représentant agréés par Viking Range LLC.

* Garantie de 90 jours contre les défauts apparents : Les produits sont garantis contre tous les défauts apparents de matériaux ou de fabrication pour une période de 90 jours à compter de la date de l'achat initial. La présente garantie couvre uniquement les défauts de fabrication et non les problèmes résultant de la manipulation ou de l'installation. L'inspection du produit doit être effectuée au moment de la livraison. Tout défaut doit être signalé au concessionnaire dans un délai de 90 jours. Viking Range LLC utilise les procédés les plus innovants et les meilleurs matériaux disponibles pour réaliser toutes les finitions de couleur. Cependant, une légère variation de couleur peut être remarquée en raison des différences inhérentes aux pièces peintes et aux pièces en porcelaine ainsi que des différences dans l'emplacement des produits et l'éclairage naturel ou artificiel. Le service sous garantie doit être effectué par une agence ou un représentant agréés par Viking Range LLC.
Garantie limitée de cinq ans

*Résidentiel Plus 90 jours: les produits Viking sont conçus et certifiés pour un usage résidentiel uniquement. Ils ne sont pas destinés à être utilisés dans des applications commerciales. Les produits Viking ne doivent être utilisés que conformément aux codes nationaux et locaux. Viking n'est pas responsable des dommages matériels ou des blessures résultant de l'utilisation dans une application commerciale. Pour soutenir la qualité de fabrication de son appareil, Viking fournira une garantie complète de 90 jours pour les produits utilisés dans les applications «Résidentiel Plus». Cette garantie «Résidentiel Plus» s'applique aux applications où l'utilisation du produit va au-delà de l'utilisation résidentielle mais est conforme aux codes nationaux et locaux. Dans certaines juridictions, ces demandes sont zonées comme résidentielles. Des exemples, mais sans s'y limiter, de telles applications couvertes par cette garantie sont les chambres d'hôtes, les casernes de pompiers, les clubs privés, les églises, les espaces communs de copropriété / appartement, etc. En vertu de cette garantie «Résidentiel Plus», le produit, ses composants et accessoires sont garanti exempt de matériel ou de fabrication défectueux pendant une période de quatre-vingt-dix (90) jours à compter de la date d'achat au détail d'origine. Viking Range, LLC, garant, accepte de réparer ou de remplacer, à sa discrétion, toute pièce défectueuse ou jugée défectueuse pendant la période de garantie. Cette garantie couvre les pièces et la main-d'œuvre. Cette garantie exclut l'utilisation du produit dans tous les emplacements commerciaux tels que les restaurants, les établissements de restauration et les établissements de restauration institutionnels.

GARANTIE LIMITÉE DE CINQ ANS

Tout ensemble de brûleur en acier inoxydable, brûleur en céramique Pro Sear, élément de tiroir chauffant électrique, grille de gril, grille de brûleur latéral / électrique ou plateau de briquettes qui échoue en raison de matériaux défectueux ou de fabrication dans un usage résidentiel normal pendant la deuxième à la cinquième année (produits d'extérieur ont une garantie complète d'un an) à compter de la date d'achat au détail d'origine sera réparé ou remplacé gratuitement pour la pièce elle-même, le propriétaire payant tous les autres frais, expédition, manutention et main-d'œuvre. Les conditions esthétiques telles que la corrosion, les égratignures, la décoloration, l'accumulation de carbone / nourriture ou des imperfections similaires dues à une usure normale, une mauvaise utilisation ou un manque d'entretien sont exclues de cette garantie.

CONDITIONS GÉNÉRALES DE LA GARANTIE

La présente garantie s'étend à l'acheteur initial du produit garanti en vertu des présentes et à chaque cessionnaire propriétaire du produit pendant la durée de la garantie. La garantie ne peut être cédée par l'acheteur initial qu'avec la vente de la maison. Si le cessionnaire propriétaire n'est pas en mesure de fournir une preuve d'achat provenant de l'acheteur initial et que le produit n'a pas été précédemment enregistré, la date de fabrication du produit, figurant dans le numéro de série sur le produit, servira de date de début de garantie effective.

La date d'entrée en vigueur de la garantie commence à la date de l'achat initial. Dans le cas de l'achat de nouveaux produits par le biais de ventes effectuées dans le cadre d'un projet de construction, l'entrée en vigueur de la garantie commence à la date rapprochée du certificat d'occupation ou à 24 mois à compter de la date de fabrication. À noter que la date de fabrication est indiquée sur l'étiquette du numéro de série sur le produit.

La présente garantie ne couvre pas les appareils achetés parmi les produits du stock obsolète, dans le cadre de liquidation, de récupération, ou les produits de second choix, remis en état, tels quels, et usagés.

Cette garantie s'applique aux produits achetés aux États-Unis et au Canada. Les produits doivent avoir été achetés dans le pays où l'entretien est demandé. Le service sous garantie doit être effectué par une agence ou un représentant agréés par Viking Range LLC. La garantie ne s'applique pas aux dommages causés par une utilisation abusive, un accident, une catastrophe naturelle, une perte d'alimentation électrique du produit pour quelque raison que ce soit, une modification, une mauvaise installation, une utilisation incorrecte, ou par une réparation du produit effectuée par un autre intervenant autre qu'une agence d'entretien ou un représentant agréés par Viking Range LLC. Cette garantie ne s'applique pas à un usage commercial. Le garant ne saura être tenu responsable des dommages fortuits ou consécutifs résultant d'une violation de la garantie, d'une rupture de contrat ou autre. Certaines juridictions n'autorisent pas l'exclusion ou la limitation des dommages fortuits ou consécutifs, de sorte que les limitations ci-dessus ne s'appliquent pas à votre cas.

Le propriétaire est responsable de l'installation adéquate, de la maintenance et de l'entretien, de la preuve d'achat sur demande et de l'accessibilité raisonnable à l'appareil pour l'entretien. Si le produit ou l'un de ses composants présente un défaut ou un dysfonctionnement pendant toute la période de garantie après un nombre raisonnable de tentatives par le fournisseur pour remédier aux défauts ou aux dysfonctionnements, le propriétaire a droit à un remboursement ou un remplacement du produit ou de ses composants ou ses pièces détachées, à l'entière discrétion du garant. La responsabilité du garant liée à toute réclamation de quelque nature que ce soit, en ce qui a trait aux produits ou services couverts par les présentes, ne saura en aucun cas dépasser le prix des produits ou services ou une partie de ceux-ci faisant l'objet de la réclamation.

SERVICE DE GARANTIE

Conformément aux conditions générales de la présente garantie, l'entretien doit être effectué par un agent d'entretien ou un représentant agréés par Viking Range LLC. L'entretien sera assuré pendant les heures normales d'ouverture, et la main-d'œuvre effectuée en heures supplémentaires ou au tarif majoré ne sera pas couverte par la garantie. Pour bénéficier d'un service prévu par la garantie, contactez le service à la clientèle de Viking Range LLC au 1-888-845-4641. Veuillez vous munir du numéro de modèle, du numéro de série et de la date de l'achat initial lors de l'appel. IMPORTANT : conservez la preuve de l'achat initial pour justifier de la période de garantie. Le retour de la fiche d'inscription du propriétaire n'est pas une condition de garantie. Cependant, vous devez retourner la fiche d'inscription du propriétaire afin que Viking Range LLC puisse vous contacter en cas de problème de sécurité qui pourrait vous affecter. Toute garantie implicite de qualité marchande ou d'aptitude applicable aux ensembles brûleur, brûleurs pour rôtisserie à infra-rouge, grilles de gril, et aux parties en acier inoxydable mentionnés ci-dessus est limitée dans le temps à la période de couverture des garanties limitées expressément écrites applicables susmentionnées. Certaines juridictions n'autorisent pas les limitations sur la durée d'une garantie implicite, de sorte que les limitations ci-dessus peuvent ne pas être applicables dans votre cas. La présente garantie vous donne des droits légaux spécifiques, et vous pouvez également avoir d'autres droits qui peuvent varier d'une juridiction à l'autre.

Spécifications modifiables sans préavis

Viking Range, LLC
111 Front Street
Greenwood, Mississippi 38930 É.-U.
(662) 455-1200

Pour obtenir des informations sur le produit,
appelez au 1-888-(845-4641)
ou visitez notre site Web sur vikingrange.com